



KONICA MINOLTA

The essentials of imaging



bizhub 362/282/222

Bedienungsanleitung

Fax

Inhaltsverzeichnis

1 Einführung

| | |
|--|-------------|
| Erklärung | 1-3 |
| Copyright | 1-3 |
| Haftungsausschluss | 1-3 |
| 1.1 Spezieller Hinweis für Anwender | 1-4 |
| For Canada | 1-4 |
| For U.S.A. | 1-4 |
| For New Zealand | 1-6 |
| Für Europa | 1-7 |
| 1.2 Erste Schritte | 1-8 |
| Senden | 1-8 |
| 1.3 Faxmerkmale..... | 1-10 |
| Sendeinformationen drucken | 1-10 |
| Fax zu einer bestimmten Zeit senden | 1-10 |
| So senden Sie ein Fax immer beim Einlesen einer Seite (Speicherversand) | 1-11 |
| Faxe ins Ausland senden | 1-11 |
| Fax mit der Angabe des Empfängernamens senden | 1-11 |
| Scanformat | 1-12 |
| Original-Bindungsposition | 1-13 |
| Faxe von einem anderen System abrufen | 1-14 |
| Ein bestimmtes Dokument abrufen..... | 1-14 |
| Vertrauliche Box verwenden | 1-15 |
| Passwortgeschütztes Fax senden | 1-15 |
| Erweiterte Scanfunktionen | 1-15 |
| 1.4 Bedienungsanleitungen | 1-16 |
| Anwenderhandbuch [Kopieren]..... | 1-16 |
| Anwenderhandbuch [Netzwerk-Scanner] | 1-16 |
| Anwenderhandbuch [Arbeiten mit Boxen] | 1-16 |
| Anwenderhandbuch [Drucken]..... | 1-16 |
| Bedienungsanleitung – Erweiterte Scan-Funktion | 1-16 |
| Anwenderhandbuch [Fax] (das vorliegende Handbuch) | 1-17 |
| 1.5 Im Handbuch verwendete Konventionen | 1-18 |
| Sicherheitshinweise | 1-18 |
| Schrittfolge | 1-18 |
| Tipps | 1-19 |
| Spezielle Textmarkierungen | 1-19 |

| | | |
|------------|--|-------------|
| 1.6 | Beschreibungen und Symbole für Dokumente und Papier | 1-20 |
| | "Breite" und "Länge" | 1-20 |
| | Ausrichtung..... | 1-20 |

2 Vor der Verwendung

| | | |
|------------|--|-------------|
| 2.1 | Einschränkungen..... | 2-3 |
| | Telefonanschlüsse und -leitungen | 2-3 |
| | Zubehöroptionen | 2-4 |
| 2.2 | Bezeichnungen und Funktionen von Teilen | 2-5 |
| | Rückseite des Hauptsystems (Faxeinheit FK-503) | 2-5 |
| | Stempeleinheit SP-501 | 2-6 |
| 2.3 | Bedienfeld | 2-7 |
| | Beschreibung des Touch Displays | 2-7 |
| 2.4 | Starteinstellungen | 2-10 |
| | Einrichtung für erste Nutzung | 2-10 |
| | Nützliche Funktionen | 2-12 |
| 2.5 | Faxbildschirm..... | 2-13 |
| | Faxbildschirm anzeigen | 2-13 |
| | Bildschirm "FAX/Kopie" | 2-15 |
| | Symbole auf dem Bildschirm..... | 2-17 |
| 2.6 | Benutzerauthentifizierung und Kontoverfolgung | 2-18 |

3 Übertragung

| | | |
|------------|---|-------------|
| 3.1 | Einfache Faxübertragung | 3-3 |
| | Einfache Faxübertragung..... | 3-3 |
| 3.2 | Dokumente anlegen | 3-5 |
| | ADF verwenden | 3-5 |
| | Dokumente auf dem Vorlagenglas platzieren | 3-6 |
| 3.3 | Vorlagenglas zum Versenden mehrseitiger Dokumente verwenden..... | 3-8 |
| | Vorlagenglas zum Versenden mehrseitiger Dokumente verwenden | 3-8 |
| 3.4 | Übertragungseinstellungen festlegen | 3-10 |
| | Übertragungseinstellungen festlegen | 3-10 |
| | Qualität..... | 3-11 |
| | Bilddicke | 3-13 |
| | Verkleinerung/Bereich..... | 3-14 |
| | Einstellungen und Kommunikationsergebnisse prüfen..... | 3-17 |

| | | |
|-------------|---|-------------|
| 3.5 | Ein Ziel wählen | 3-20 |
| | Bildschirm "Manuelle Wahl" verwenden | 3-20 |
| | Mit einer Zielwahltaste übertragen | 3-23 |
| | Mit einem Faxprogramm übertragen | 3-25 |
| | Nach einer Zielsuche übertragen | 3-27 |
| | An mehrere Gegenstellen übertragen | 3-29 |
| | Ziele prüfen/löschen..... | 3-31 |
| 3.6 | Überprüfen des Empfängers vor dem Senden | 3-33 |
| | So führen Sie eine Übertragung mit Empfängerüberprüfung aus | 3-35 |
| 3.7 | Nach dem Telefonieren faxen (manuelles Faxen) | 3-36 |
| | So versenden Sie ein Fax manuell | 3-36 |
| 3.8 | Zielwahl und manuelle Wahl kombinieren (Blockwahl) | 3-38 |
| | So senden Sie ein Fax mit Blockwahl | 3-38 |
| 3.9 | Probleme beim Scannen | 3-40 |
| | Wenn das Dokumentformat nicht erkannt werden kann | 3-40 |
| | Wenn der Speicher voll wurde | 3-40 |
| 3.10 | Wenn beim Senden Fehler auftreten | 3-41 |
| | So senden Sie das Fax erneut | 3-41 |
| 3.11 | Übertragung stoppen | 3-42 |
| | So brechen Sie die Übertragung eines Fax ab | 3-42 |
| 3.12 | Übertragungsergebnisse überprüfen (Job List) | 3-43 |
| | Jobs | 3-43 |
| | Job prüfen..... | 3-44 |

4 Empfang

| | | |
|------------|--|------------|
| 4.1 | Empfangsmodus | 4-3 |
| 4.1.1 | Automatischer Empfang (Nur-Fax-Modus) | 4-3 |
| 4.1.2 | Manueller Empfang (Nur-Telefon-Modus) | 4-3 |
| 4.2 | Empfang | 4-6 |
| | Empfangene Faxe drucken | 4-6 |
| | Wenn beim Empfangen Fehler auftreten | 4-7 |
| | Übermittlungsinformationen..... | 4-7 |
| 4.3 | Telefon verwenden und Anrufe entgegennehmen | 4-8 |
| | Telefongespräch führen | 4-8 |

5 Fehlersuche

- 5.1 **Nachrichten können nicht gesendet werden**..... 5-3
- 5.2 **Nachrichten können nicht empfangen werden** 5-4
- 5.3 **Fehlermeldungen**..... 5-6

6 Technische Daten

- 6.1 **Technische Daten**..... 6-3

7 Übertragungsanwendungen

- 7.1 **FAX Menü**..... 7-3
 - Bildschirm "FAX Menü" anzeigen..... 7-3
 - Registerkarten von "FAX Menü" 7-4
- 7.2 **Anwendername/Anwenderkennung** 7-7
 - Anwendername/Anwenderkennung..... 7-7
- 7.3 **Bericht mit den Übertragungsergebnissen prüfen (Funktion "Sendebericht")** 7-11
 - So drucken Sie den Sendebereich 7-11
- 7.4 **2in1-Übertragung** 7-13
 - 2in1-Übertragung..... 7-13
- 7.5 **Doppelseitiges Original übertragen**..... 7-14
 - So faxen Sie beidseitig bedruckte Dokumente..... 7-14
- 7.6 **Querformatiges A4-Papier übertragen**..... 7-16
 - Querformatiges A4-Papier übertragen..... 7-16
- 7.7 **Mit Priorisierung übertragen** 7-17
 - Mit Priorisierung übertragen 7-17
- 7.8 **Zeitversetzt senden**..... 7-18
 - Zeitversetzt senden..... 7-18
- 7.9 **Gesendetes Dokument abstempeln** 7-20
 - Gesendetes Dokument abstempeln 7-20
- 7.10 **Beim Scannen des Originals übertragen (Quick-Scan-Versand)**..... 7-22
 - Beim Scannen des Originals übertragen (Quick-Scan-Versand)..... 7-22
- 7.11 **Passwortübertragung** 7-23
 - Passwortübertragung 7-23
- 7.12 **Fernkopie** 7-24
 - Fernkopie 7-24

| | | |
|-------------|--|-------------|
| 7.13 | F-Codes | 7-25 |
| | Was ist ein F-Code?..... | 7-25 |
| | Was ist vertrauliche F-Code-Kommunikation? | 7-26 |
| | Abrufboxen..... | 7-26 |
| | Fernkopie | 7-27 |
| | Vorsichtsmaßnahmen bei der Angabe von F-Codes | 7-27 |
| 7.14 | Vertrauliche Box verwenden (vertrauliche Übertragung) | 7-28 |
| | So verwenden Sie eine vertrauliche Box | 7-28 |
| | Vertrauliche F-Code-Dokumente abrufen..... | 7-30 |
| 7.15 | Dokumente in Abrufboxen speichern | 7-31 |
| | Dokumente für den geschützten Abruf speichern | 7-31 |
| | Abrufempfang | 7-33 |
| 7.16 | Von einem Computer faxen (direktes Faxen) | 7-35 |
| | Bei Verwendung eines Mailservers | 7-37 |

8 Hilfreiche Empfangsfunktionen

| | | |
|------------|---|------------|
| 8.1 | Passwortregistrierung zur Passwortkommunikation | 8-3 |
| 8.2 | Dokumente aus Abrufboxen abrufen | 8-4 |
| | Dokumente in Abrufboxen von einem anderen Faxgerät abrufen . | 8-4 |
| 8.3 | Vertrauliche Box verwenden (vertraulicher Empfang) | 8-7 |
| | So empfangen Sie ein vertrauliches Dokument..... | 8-7 |

9 Abruf

| | | |
|------------|--|------------|
| 9.1 | Abrufübertragung (Funktion "Abrufsenden") | 9-3 |
| | Abrufübertragung | 9-3 |
| 9.2 | Abrufempfang (Funktion "Abrufempfang") | 9-6 |
| | Abrufempfang | 9-6 |

10 Speichern und Einstellungen

| | | |
|-------------|--|-------------|
| 10.1 | Faxspeicherbildschirm anzeigen | 10-3 |
| | Faxspeicherbildschirm anzeigen..... | 10-3 |
| 10.2 | Zielwahltaste programmieren | 10-5 |
| | So registrieren Sie Zielwahltasten..... | 10-5 |
| | F-Codes registrieren | 10-9 |
| | Kommunikationsgeschwindigkeit einstellen | 10-11 |
| | Zielwahltasten ändern und löschen | 10-12 |
| | So kopieren Sie Zielwahltasten..... | 10-13 |
| | Sekundäres Ziel registrieren/löschen..... | 10-15 |

| | | |
|-------------|---|--------------|
| 10.3 | Indizes für Zielwahltasten einrichten..... | 10-17 |
| | So registrieren Sie Indizes | 10-17 |
| | Index ändern/löschen | 10-19 |
| 10.4 | Faxprogramme registrieren..... | 10-20 |
| | So registrieren Sie Faxprogramme | 10-21 |
| | So registrieren Sie Stapelprogramme..... | 10-24 |
| | So registrieren Sie Abrufempfangsprogramme | 10-26 |
| | So ändern oder löschen Sie ein Faxprogramm | 10-28 |
| 10.5 | Abrufboxen einrichten..... | 10-29 |
| | So richten Sie eine Abrufbox ein | 10-29 |
| 10.6 | Vertrauliche Mailboxen registrieren | 10-33 |
| | So registrieren Sie vertrauliche Mailboxen | 10-33 |

11 Bedienerprogramm

| | | |
|--------------|---|--------------|
| 11.1 | Bedienerprogramm-Bildschirm | 11-3 |
| | Liste der Registrierungsinformationen und Parameter | 11-3 |
| 11.2 | Grundeinstellung | 11-13 |
| | Grundeinstellung..... | 11-13 |
| | Ausgabefach..... | 11-15 |
| | Priorität | 11-15 |
| 11.3 | Faxregistrierungseinstellungen angeben..... | 11-16 |
| 11.4 | Benutzerverwaltung | 11-17 |
| | So geben Sie Benutzerverwaltungseinstellungen an..... | 11-17 |
| | Lautstärkeparameter..... | 11-19 |
| | Druckeinstell. | 11-19 |
| 11.5 | Verwaltereingaben angeben..... | 11-20 |
| | So legen Sie den Verwaltercode fest..... | 11-20 |
| 11.6 | Verfügbare Parameter..... | 11-22 |
| | Bildschirm "Administratorverwaltung 1" | 11-22 |
| | Bildschirm "Administratorverwaltung 2" | 11-23 |
| 11.7 | Sprache für Kennung und Berichte einstellen..... | 11-24 |
| | So stellen Sie die Kommunikationssprache ein..... | 11-24 |
| 11.8 | Telefonnummern registrieren..... | 11-25 |
| | So richten Sie die eigene Faxnummer (Kennung) ein | 11-25 |
| 11.9 | Kennungen registrieren | 11-29 |
| | So registrieren Sie einen Absendernamen..... | 11-29 |
| 11.10 | Den an der Gegenstelle angezeigten Namen der Station registrieren..... | 11-31 |
| | So registrieren Sie die System-ID..... | 11-31 |

| | |
|---|--------------|
| 11.11 Änderungen an Zielwahltasten verhindern | 11-33 |
| So verhindern Sie Änderungen an Zielwahltasten | 11-33 |
| 11.12 Sendeeinstellungen angeben | 11-35 |
| Standardwerte für Qualität und Modus bei der Übertragung angeben | 11-36 |
| Standardsendeeinstellungen angeben | 11-38 |
| 11.13 Speichersperre für empfangene Dokumente einstellen | 11-40 |
| Legen Sie die Einstellung für "Speichersperre: Zeit" fest. | 11-41 |
| Parameter "Passwort Speichersperre" festlegen | 11-43 |
| Mit Speichersperre empfangene Faxe manuell drucken | 11-45 |
| 11.14 Vertrauliche Boxen löschen..... | 11-46 |
| So löschen Sie eine vertrauliche Box..... | 11-46 |
| 11.15 Empfangsmodus und Anzahl der Rufzeichen einstellen | 11-48 |
| So stellen Sie die Empfangsfunktionen ein..... | 11-48 |
| So geben Sie die Empfangsmethode ("Empfangsmodus") an .. | 11-49 |
| So geben Sie die Anzahl der Rufzeichen ("Anzahl Rufsignale im Empfangsmodus") an..... | 11-49 |
| 11.16 Passwortregistrierung zur Passwortkommunikation | 11-50 |
| So registrieren Sie das Kommunikationspasswort | 11-50 |
| 11.17 Einstellungen für die Berichtsabgabe..... | 11-52 |
| So richten Sie den Sendebericht ein..... | 11-53 |
| So richten Sie Journale ein | 11-54 |
| 11.18 Gesendete Dokumente an den angegebenen Empfänger weiterleiten ("Weiterleitung")..... | 11-55 |
| So legen Sie die Dokumentweiterleitung fest | 11-55 |
| 11.19 Dokumentverwaltung für den Empfang einstellen | 11-57 |
| So geben Sie die Vorgehensweise für die auf jeder Leitung empfangenen Dokumente an..... | 11-57 |
| So geben Sie die Vorgehensweise für die auf jeder Leitung empfangenen Dokumente an..... | 11-58 |
| Dokumentverwaltung mit F-CODE..... | 11-61 |
| Einstellungen für F-Code angeben | 11-62 |
| Dokumentverwaltung für öffentliche Dokumente..... | 11-64 |
| Dokumentverwaltung für öffentliche Dokumente..... | 11-64 |
| 11.20 Eigenen Domännennamen angeben | 11-66 |
| So geben Sie den eigenen Domännennamen an..... | 11-66 |
| 11.21 Gateway-Sendeeinstellungen angeben..... | 11-68 |
| So geben Sie die Gateway-Sendeeinstellungen an..... | 11-68 |

| | |
|--|--------------|
| 11.22 Funktionen konfigurieren (Softwareschalter) | 11-70 |
| Software-Schalter-Einstellungen | 11-70 |
| So stellen Sie Softwareschalter ein | 11-72 |
| Einstellungen für Stempel und Passwörter (Modus 000)..... | 11-74 |
| Einfügen des Empfängernamens auf dem Original (Modus 001) | 11-75 |
| Einstellungen für den Speicherlöschbericht und den Rundsendebericht (Modus 002)..... | 11-76 |
| Speicherdauer für fehlgeschlagene Übertragungsdokumente (Modus 004) | 11-77 |
| Einstellungen für öffentliche Telefonnetze (Modus 006) | 11-78 |
| Einstellungen zum Empfang langer Dokumente (Modus 007) | 11-79 |
| Einstellung zur Auswahl von Papier beim Drucken empfangener Dokumente (Modus 008)..... | 11-81 |
| Einstellungen für den Bestätigungsbildschirm für Rundsendeübertragungen (Modus 014) | 11-82 |
| Einstellungen zum Anschluss eines Telefons und zum Hinzufügen eines Empfangsberichts sowie zu dessen Format (Modus 016) | 11-83 |
| Einschränken der Wählmöglichkeiten und des Rundsendens (Modus 018) | 11-84 |
| Einstellungen für das Bild im Sendefehlerbericht (Modus 023) .. | 11-85 |
| Kopienbeschränkung bei der Fernkopie (Modus 028)..... | 11-86 |
| Einstellungen für Faxempfangsfunktionen (Modus 030)..... | 11-87 |
| Einstellung der Magazinauswahl für empfangene Faxe (Modus 037) | 11-88 |
| Einstellungen für Administratorweiterleitungen (Modus 198) | 11-89 |
| Einstellungen für die Empfängerüberprüfung (Modus 200) | 11-90 |
| Einstellungen für die Anzahl der Rufzeichen bis zum automatischen Empfang (Port 2) (Modus 249) | 11-92 |
| Blockieren von Anrufen nicht registrierter Absender (Modus 306) | 11-94 |
| Internet-Fax-Einstellungen (Modus 350)..... | 11-95 |
| Einstellungen zum Hinzufügen von Absenderangaben beim direkten Faxen, zur Verwendung des IP-Relay-Betriebs und zur Weiterleitung von Dokumenten (Modus 352)..... | 11-96 |
| Aufnehmen von Informationen in den Empfangsbericht bei direktem Faxversand und IP-Relayübertragungen (Modus 368) | 11-97 |
| Einstellungen zum Zurücksetzen nach dem Kopieren mit dem ADF (Modus 429) | 11-98 |
| Nutzungsbeschränkungen für die Kommunikationsmodi – 1 (Modus 475) | 11-99 |
| Nutzungsbeschränkungen für die Kommunikationsmodi – 2 (Modus 476) | 11-101 |

| | |
|---|--------|
| Nutzungsbeschränkungen für die Kommunikationsmodi – 3 / Einschränkungen bei der Registrierung von Faxadressen und beim Drucken von Berichten sowie Anzeigeeinstellungen für Zielwahl- Empfänger (Modus 477)..... | 11-103 |
| Konfigurieren der Löschmethode für die Schaltfläche [Lös.] in den Eingabebildschirmen (Modus 478)..... | 11-105 |
| Beschränkung der Benutzerauthentifizierung auf Scanfunktionen (Modus 479) | 11-106 |

12 Einstellungen über PageScope Web Connection angeben

| | |
|---|--------------|
| 12.1 Elemente, die über PageScope Web Connection werden können | 12-3 |
| Fax/Scan (Benutzermodus)..... | 12-3 |
| System (Administratormodus)..... | 12-3 |
| Fax/Scan (Administratormodus) | 12-4 |
| Netzwerk (Administratormodus)..... | 12-4 |
| 12.2 Mit PageScope Web Connection arbeiten | 12-5 |
| Betriebsumgebung..... | 12-5 |
| Auf PageScope Web Connection zugreifen..... | 12-6 |
| Mit Benutzerauthentifizierung | 12-7 |
| Seitenaufbau | 12-8 |
| Im Administratormodus anmelden..... | 12-10 |
| Webbrowser-Cache | 12-12 |
| Für Internet Explorer | 12-12 |
| Für Netscape..... | 12-12 |
| 12.3 Zielwahl-Tastenbelegung (Benutzermodus) | 12-13 |
| So benennen Sie einen Index | 12-15 |
| So richten Sie Zielwahltasten ein | 12-16 |
| Sekundäre Adressen registrieren..... | 12-18 |
| 12.4 Fax-Programmregistrierung (Benutzermodus)..... | 12-21 |
| Faxprogramme registrieren..... | 12-23 |
| 12.5 System (Administratormodus)..... | 12-25 |
| So ändern Sie Einstellungen | 12-25 |
| 12.6 Exportieren/Importieren (Administratormodus) | 12-26 |
| So exportieren Sie Dateien | 12-27 |
| So importieren Sie Dateien | 12-29 |
| 12.7 Anschlusseinstellungen (Administratormodus) | 12-31 |
| So geben Sie die Telefonnummer des Systems an | 12-31 |
| 12.8 Übertragungsquelle registrieren | 12-32 |
| So registrieren Sie Absender | 12-32 |

| | | |
|--------------|--|--------------|
| 12.9 | Sendeeinstellungen (Administratormodus)..... | 12-33 |
| | Sendeeinstellungen..... | 12-33 |
| | So geben Sie Sendeeinstellungen an | 12-34 |
| | Kommunikationsmodus | 12-35 |
| | So konfigurieren Sie Kommunikationsmodi..... | 12-35 |
| 12.10 | Empfangseinstellungen (Administratormodus) | 12-36 |
| | So geben Sie Empfangseinstellungen an | 12-37 |
| 12.11 | Faxeinstellung (Administratormodus) | 12-38 |
| | Empfangsfunktionen..... | 12-38 |
| | So geben Sie die Empfangsfunktionen an..... | 12-39 |
| | Kennwortkommunikation | 12-40 |
| | So geben Sie die Einstellungen für die Kennwortkommunikation an | 12-41 |
| 12.12 | Empfangsdokument (Administratormodus)..... | 12-42 |
| | So geben Sie F-Code-Einstellungen an..... | 12-44 |
| | So geben Sie die Verarbeitung empfangener Dokumente pro Leitung an..... | 12-46 |
| | So geben Sie die Verarbeitung anderer empfangener Dokumente an..... | 12-48 |
| 12.13 | Berichtausgabeeinstellungen (Administratormodus) | 12-49 |
| | So geben Sie die Berichtausgabeeinstellungen an | 12-50 |
| 12.14 | TCP/IP (Administratormodus) | 12-51 |
| | So geben Sie die TCP/IP-Einstellungen an | 12-53 |
| 12.15 | Mail/Internet-Fax (Administratormodus)..... | 12-55 |
| | So geben Sie sonstige Einstellungen an..... | 12-56 |

13 Berichte und Listen im Überblick

| | | |
|-------------|--|--------------|
| 13.1 | Sendeeinstellungen überprüfen | 13-3 |
| | So geben Sie das Sendejournal aus..... | 13-3 |
| | Berichtdetails | 13-4 |
| 13.2 | Empfangseinstellungen prüfen | 13-6 |
| | So geben Sie das Empfangsjournal aus..... | 13-6 |
| | Berichtdetails | 13-7 |
| 13.3 | In Zielwahltasten registrierte Angaben prüfen | 13-9 |
| | So geben Sie Zielwahl-Listen aus..... | 13-9 |
| | Listendetails | 13-10 |
| 13.4 | In Faxprogrammen registrierte Angaben prüfen..... | 13-11 |
| | Programmliste..... | 13-11 |
| | Listendetails | 13-12 |

| | | |
|-------------|--|--------------|
| 13.5 | In Abrufboxen registrierten Text prüfen | 13-13 |
| | So geben Sie die Abrufbox-Liste aus | 13-13 |
| 13.6 | In vertraulichen Mailboxen registrierte Inhalte prüfen..... | 13-15 |
| | So geben Sie die vertrauliche Liste aus..... | 13-15 |
| 13.7 | Einstellungen verschiedener Funktionen überprüfen | 13-17 |
| | So geben Sie Kostenstellenlisten aus..... | 13-17 |
| | Listendetails | 13-18 |

14 Anhang

| | | |
|-------------|---|--------------|
| 14.1 | Texteingabe..... | 14-3 |
| | So geben Sie Text ein | 14-3 |
| | Liste der verfügbaren Zeichen | 14-5 |
| 14.2 | Ersetzen des Sendestempels | 14-6 |
| | Sendestempel austauschen..... | 14-6 |
| 14.3 | Faxbegriffe | 14-8 |
| 14.4 | Index | 14-14 |

1

Einführung

1 Einführung

Vielen Dank, dass Sie sich für das Konica Minolta System entschieden haben.

Dieses Anwenderhandbuch beschreibt die Vorgehensweisen und Vorsichtsmaßnahmen bei der Verwendung der Faxfunktionen. Lesen Sie dieses Anwenderhandbuch bitte vor der Inbetriebnahme des Systems.

Es wird empfohlen, dieses Anwenderhandbuch griffbereit zu halten, um gegebenenfalls jederzeit darin nachlesen und die Faxfunktionen auf diese Weise optimal nutzen zu können.

Lesen Sie zur richtigen Bedienung außerdem vor der Inbetriebnahme das Anwenderhandbuch – Kopieren.

Erklärung

KONICA MINOLTA, das KONICA MINOLTA Logo und The essentials of imaging sind eingetragene Warenzeichen oder Warenzeichen von KONICA MINOLTA HOLDINGS, INC.

PageScope und bizhub sind eingetragene Marken oder Marken von KONICA MINOLTA HOLDINGS, INC.

Adobe, das Adobe-Logo, Acrobat, das Acrobat-Logo, PostScript und das PostScript-Logo sind eingetragene Warenzeichen oder Warenzeichen von Adobe Systems, Inc.

Weitere in diesem Anwenderhandbuch erwähnte Firmen- und Produktnamen sind eingetragene Marken oder Marken der jeweiligen Unternehmen.

Copyright

© 2005 Konica Minolta Business Technologies, Inc. Alle Rechte vorbehalten.

Haftungsausschluss

Die nicht autorisierte Verwendung oder Reproduktion dieses Dokuments ist weder vollständig noch auszugsweise erlaubt.

Konica Minolta Business Technologies, Inc. übernimmt keine Verantwortung für Folgen, die aus der Verwendung dieses Handbuchs entstehen.

Änderungen an den in diesem Anwenderhandbuch enthaltenen Informationen vorbehalten.

1.1 Spezieller Hinweis für Anwender

For Canada

NOTICE:

This product meets the applicable Industry Canada technical specifications.

The Ringer Equivalence Number is an indication of the maximum number of devices allowed to be connected to a telephone interface. The termination on an interface may consist of any combination of devices subject only to the requirement that the sum of the RENs of all the devices does not exceed five.

AVIS :

Le present materiel est conforme aux specifications techniques applicables d'Industrie Canada.

L'indice d'equivalence de la sonnerie (IES) sert a indiquer le nombre maximal de terminaux qui peuvent etre raccordes a une interface telephonique. La terminaison d'une interface peut consister en une combinaison quelconque de dispositifs, a la seule condition que la somme d'indices d'equivalence de la sonnerie de tous les dispositifs n'excede pas 5.

For U.S.A.

FCC PART 68 REQUIREMENTS:

This equipment complies with Part 68 of the FCC rules and the requirements adopted by the ACTA. On the cover of this equipment is a label that contains, among other information, a product identifier in the format US:AAAEQ##TXXXX. If required, this information must be provided to the telephone company.

This equipment uses certification jack USOC RJ11C.

A plug and jack used to connect this equipment to the premises wiring and telephone network must comply with the applicable FCC Part 68 rules and requirements adopted by the ACTA.

A compliant telephone cord and modular plug is provided with this product. It is designed to be connected to a compatible modular jack that is also compliant. See installation instructions for details.

The REN is used to determine the number of devices that may be connected to a telephone line. Excessive RENs on a telephone line may result in the devices not ringing in response to an incoming call. In most but not all areas, the sum of RENs should not exceed five (5.0).

To be certain of the number of devices that may be connected to a line, as determined by the total RENs, contact the local telephone company. For products approved after July 23, 2001, the REN for this product is part of the product identifier that has the format US: US:AAAEQ##TXXXX. The digits represented by ## are the REN without a decimal point (e.g., 03 is a REN of 0.3). For earlier products, the REN is separately shown on the label.

If this equipment FK-503, ML-502 causes harm to the telephone network, the telephone company will notify you in advance that temporary discontinuance of service may be required. But if advance notice isn't practical, the telephone company will notify the customer as soon as possible. Also, you will be advised of your right to file a complaint with the FCC if you believe it is necessary.

The telephone company may make changes in its facilities, equipment, operations or procedures that could affect the operation of the equipment. If this happens the telephone company will provide advance notice in order for you to make necessary modifications to maintain uninterrupted service.

If trouble is experienced with this equipment FK-503, ML-502, for repair or warranty information, please contact the Konica Minolta dealer location where you purchased this equipment. If the equipment is causing harm to the telephone network, the telephone company may request that you disconnect the equipment until the problem is resolved.

Connection to party line service is subject to state tariffs. Contact the state public utility commission, public service commission or corporation commission for information. If your home has specially wired alarm equipment connected to the telephone line, ensure the installation of FK-503, ML-502 does not disable your alarm equipment. If you have questions about what will disable alarm equipment, consult your telephone company or a qualified installer.

The Telephone Consumer Protection Act of 1991 makes it unlawful for any person to use a computer or other electronic device, including FAX machines, to send any message unless such message clearly contains in a margin at the top or bottom of each transmitted page or on the first page of the transmission, the date and time it is sent and an identification of the business or other entity, or other individual sending the message and the telephone number of the sending machine or such business, other entity, or individual. (The telephone number provided may not be a 900 number or any other number for which charges exceed local or long-distance transmission charges.)

In order to program this information into your FAX machine, you should complete the following steps: See "Registering TSI Names" on page 11-28.

Warning/Caution explained

WARNING

The exclamation point within an equilateral triangle followed by the word "Warning" is intended to alert the user to the possibility that a disregard for the warning may result in fatal hazards or critical injuries.

→ Be sure to focus your attention on the warning headings when reading the copier user's guide.

CAUTION

The exclamation point within an equilateral triangle followed by the word "Caution" is intended to alert the user to the possibility that a disregard for the caution may result in minor injuries or in physical damage.

→ Be sure to focus your attention on the caution headings when reading the copier user's guide.

For New Zealand

This device is equipped with pulse dialing while the Telecom standard is DTMF tone dialing. There is no guarantee that Telecom lines will always continue to support pulse dialing.

This equipment does not fully meet Telecom's impedance requirements. Performance limitations may occur when used in conjunction with some parts of the network. Telecom will accept no responsibility should difficulties arise in such circumstances.

The grant of a Telepermit for any item of terminal equipment indicates only that Telecom has accepted that the item complies with minimum conditions for connection to its network. It indicates no endorsement of the product by Telecom, nor does it provide any sort of warranty. Above all, it provides no assurance that any item will work correctly in all respects with another item of Telepermitted equipment of a different make or model, nor does it imply that any product is compatible with all of Telecom's network services.

The automatic calling functions of this equipment must not be used to cause a nuisance to other customers.

Telepermitted equipment only may be connected to the auxiliary telephone port. The auxiliary port is not specifically designed for 3-wire connected equipment. 3-wire might not respond to incoming ringing when connected to this port.

Für Europa

Das System wurde gemäß des Ratsbeschlusses 1999/5/EC für den gesamt-europäischen Einzelendgeräteanschluss an das Fernsprechnetz zugelassen. Aufgrund der Unterschiede bei den öffentlichen Fernsprechnetzen in den verschiedenen Ländern beinhaltet diese Genehmigung jedoch keine Gewährleistung dafür, dass sich das System an jedem Telekommunikationsanschluss einwandfrei betreiben lässt.

Wenden Sie sich bei Problemen zunächst immer an Ihren Händler oder Lieferanten.

Die CE-Kennzeichnung muss am System selbst oder auf dem Typenschild angebracht sein. Darüber hinaus muss sie auf der Verpackung und in der Begleitdokumentation angegeben sein.

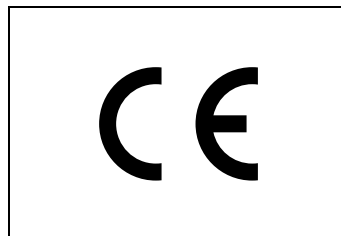

1.2 Erste Schritte

Senden

Gehen Sie zum Senden eines Fax wie folgt vor:

Damit die Faxfunktionen genutzt werden können, muss die optionale Faxeinheit installiert sein.

- 1 Drücken Sie auf dem Bedienfeld die Taste [Fax/Scan], um den Faxmodus zu starten.
 - Wenn das System so eingestellt ist, dass im Standby-Modus der Fax-/Kopierbildschirm angezeigt wird, kann ein Fax einfach durch Angabe der Empfänger-Faxnummer oder durch Eingabe von "#" und einer Zielwahlnummer gesendet werden. Ausführliche Informationen finden Sie unter "Priorität" auf Seite 11-15.
- 2 Legen Sie das Dokument am System an.
 - Ausführliche Informationen finden Sie auf "Dokumente anlegen" auf Seite 3-5.
- 3 Stellen Sie die Funktionen nach Bedarf ein.

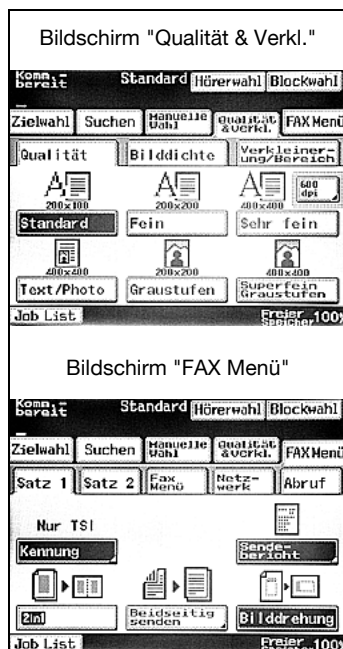

4 Berühren Sie [Manuelle Wahl].

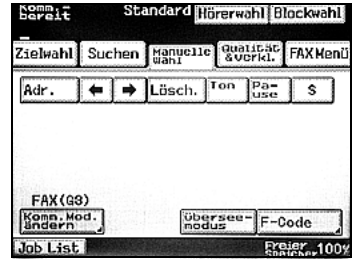

5 Geben Sie die Faxnummer der Gegenstation mithilfe der Tastatur ein.

- Um eine Ziffer zu korrigieren, berühren Sie [Löschen].
- Um die gesamte Eingabe zu löschen, drücken Sie [C] (Löschen).

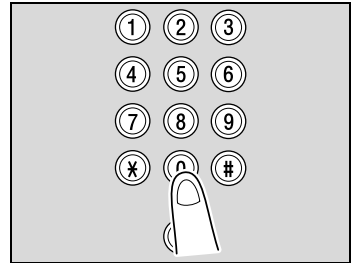

6 Drücken Sie auf dem Bedienfeld die Taste [Start].

- Wenn das Fax nicht gesendet werden konnte, lesen Sie den Abschnitt "Wenn beim Senden Fehler auftreten" auf Seite 3-41.

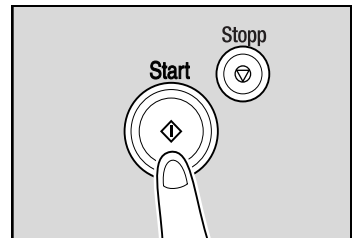

1.3 Faxmerkmale

Sendeinformationen drucken

Auf einem gesendeten Fax können Angaben wie der Absendername, das Datum und die Uhrzeit der Übertragung, die Dokumentnummer und die Anzahl der Seiten gedruckt werden. Auf diese Weise können dem Empfänger die Absenderdaten mitgeteilt werden.

Ausführliche Informationen finden Sie unter Seite 7-7.

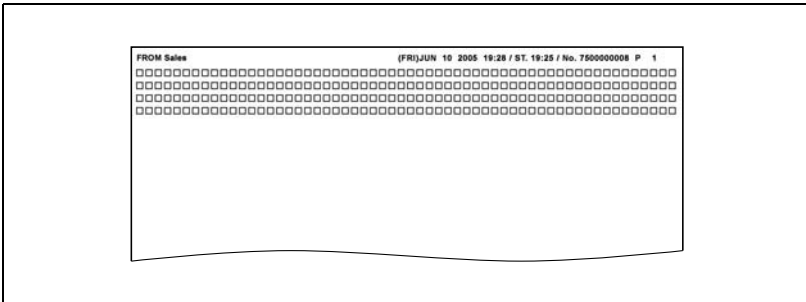

Fax zu einer bestimmten Zeit senden

Mit dieser Funktion können Sie den Zeitpunkt festlegen, an dem ein Fax gesendet werden soll. Sparen Sie Gebühren, indem Sie für die Übertragung eine Zeit innerhalb eines günstigeren Tarifs programmieren.

Ausführliche Informationen finden Sie auf Seite 7-18.

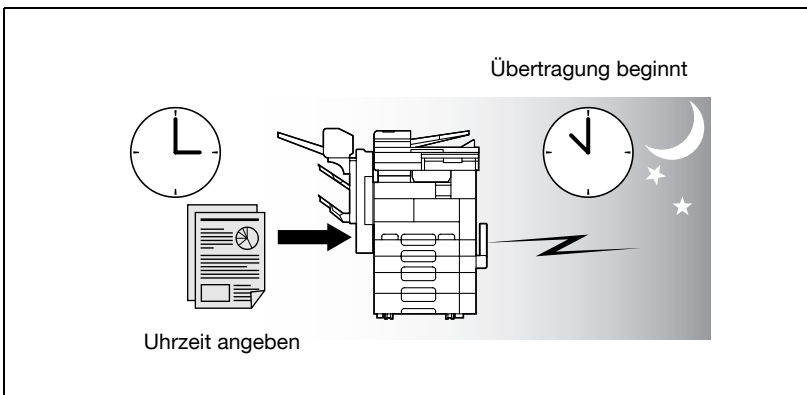

So senden Sie ein Fax immer beim Einlesen einer Seite (Speicherversand)

Bei diesem Verfahren wird die Faxübertragung gestartet, nachdem ein Blatt des Originals eingelesen wurde.

Ausführliche Informationen finden Sie auf Seite 7-22.

Faxe ins Ausland senden

Sie können eine niedrigere Übertragungsgeschwindigkeit verwenden, wenn Sie ein Fax in ein Land mit schlechteren Kommunikationsbedingungen senden.

Ausführliche Informationen finden Sie auf Seite 3-20.

Fax mit der Angabe des Empfängernamens senden

Der Empfängername kann auf das gesendete Fax gedruckt werden.

So kann das Fax an der Gegenstelle dem richtigen Empfänger zugestellt werden.

Ausführliche Informationen finden Sie unter Seite 7-7.

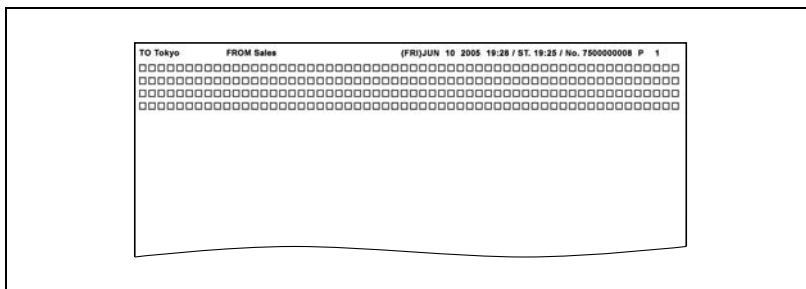

Scanformat

Mit der Scanformatfunktion können Sie das Papierformat des Dokuments an das im Zielgerät geladene Papierformat anpassen. Auf diese Weise wird der Großteil des Dokuments ohne Verkleinerung gedruckt. Normalerweise wird das Originalbild auf das Papierformat im Zielgerät verkleinert, wenn dieses Format kleiner als das Originalformat ist. Diese Funktion ermöglicht es Ihnen, einen Ausschnitt des Bildes ohne Verkleinerung zu versenden.

Ausführliche Informationen finden Sie auf Seite 3-14.

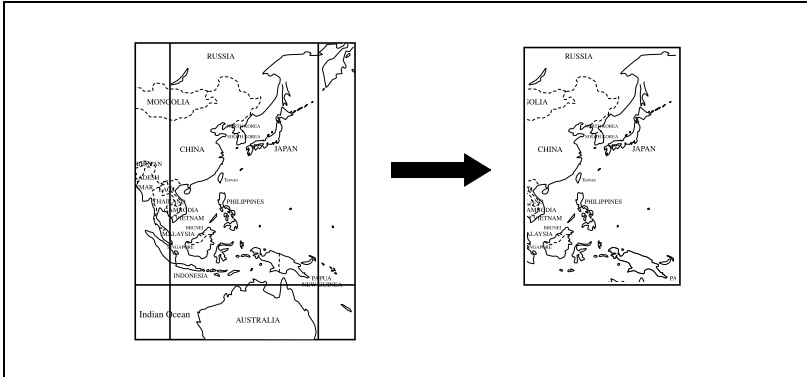

Original-Bindungsposition

Mit der Bindungsfunktion können Sie den geeigneten Bindungsstil für die Übertragung doppelseitiger Dokumente (d. h. Blättern, die auf beiden Seiten bedruckt sind) festlegen. Anhand des von Ihnen gewählten Bindestils werden die Seiten eines doppelseitigen Dokuments entsprechend der Bindung (oben/unten oder links/rechts) gelesen.

Ausführliche Informationen finden Sie auf Seite 7-14.

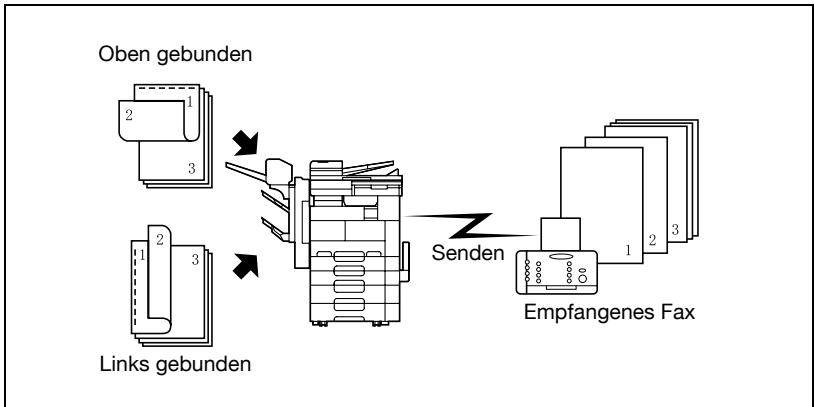

Faxe von einem anderen System abrufen

Über den Abruf-Empfang können Dokumente, die bei der Gegenstelle abgelegt sind, abgerufen werden.

Ausführliche Informationen finden Sie auf Seite 9-6.

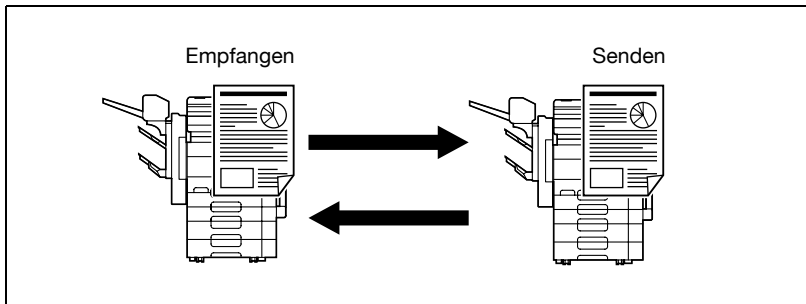

Ein bestimmtes Dokument abrufen

Mithilfe der Faxeinheit können Sie das geschützte Dokument von einer Gegenstation abrufen. Ebenfalls ist es möglich über den geschützten Abruf Dokumente zum Abruf bereit zu stellen.

Ausführliche Informationen finden Sie auf Seite 9-3.

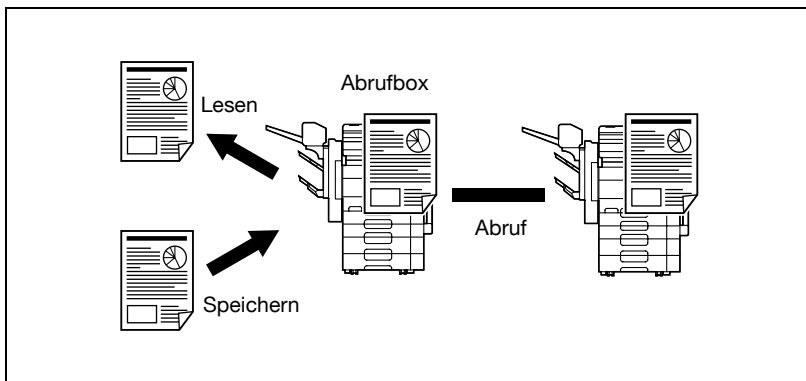

Vertrauliche Box verwenden

Mithilfe einer vertraulichen Box (einer Art Postfach) können Sie persönliche Informationen mit einer Person austauschen.

Ausführliche Informationen finden Sie auf Seite 7-28.

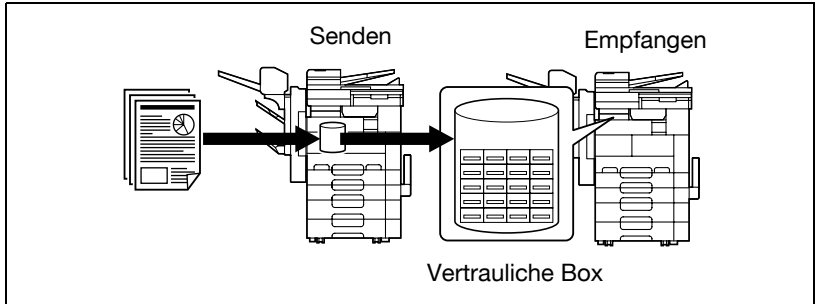

Passwortgeschütztes Fax senden

Sie können ein Fax durch ein Passwort schützen, wenn diese Funktion beim Empfänger aktiviert ist.

Ausführliche Informationen finden Sie auf Seite 7-23.

Erweiterte Scanfunktionen

Die folgenden Funktionen sind verfügbar, wenn die Scannereinheit installiert ist:

- IP-Scanner
Mit den erweiterten Scanfunktionen ist es möglich, mit einem Tastendruck ein Dokument zu scannen und die gescannten Daten an den Computer mit der angegebenen IP-Adresse zu senden. (Wenn unter "Erweiterte Sicherheit" die Einstellung "Ein" ausgewählt wurde, steht IP Scanner nicht zur Verfügung.)
- IP-Adress-Fax
Durch Angabe einer IP-Adresse kann ein Fax über das LAN an ein mit dem Netzwerk verbundenes Faxgerät gesendet werden. Da keine Telefonleitung genutzt wird, können hiermit die Kommunikationskosten verringert werden.
- Scannen an PC
Mit dieser Funktion ist es auf einfache Weise möglich, ein Dokument mit einer Zielwahltaste zu scannen und die Scandaten an den Computer mit der angegebenen IP-Adresse zu senden.
- IP-Relay
Ein Fax kann über ein mit dem LAN verbundenes Relaygerät gesendet werden.

Weitere Informationen finden Sie im Anwenderhandbuch [Erweiterter Scanbetrieb] auf der beiliegenden CD-ROM.

1.4 Bedienungsanleitungen

Folgende Bedienungsanleitungen sind für dieses System verfügbar:

Anwenderhandbuch [Kopieren]

Dieses Handbuch enthält ausführliche Informationen zu grundlegenden Vorgängen und zur Verwendung der verschiedenen Kopierfunktionen.

- Verwenden Sie dieses Handbuch, um Informationen zur Verwendung der Kopierfunktionen, einschließlich Vorsichtsmaßnahmen bei Installation und Betrieb, zum Ein- und Ausschalten des Systems, zum Einlegen von Papier und zu Maßnahmen zur Fehlerbehebung wie beispielsweise das Beseitigen von Papierstaus nachzuschlagen.

Anwenderhandbuch [Netzwerk-Scanner]

Dieses Handbuch enthält ausführliche Informationen zum Auswählen von Netzwerkeinstellungen für Standardgeräte und zur Verwendung der Scanfunktionen.

- Verwenden Sie dieses Handbuch, um Informationen zur Verwendung von Netzwerkfunktionen und zu den Funktionen Scannen an E-Mail, Scannen an FTP, Scannen an PC (SMB) und Internetfax-Betrieb nachzuschlagen.

Anwenderhandbuch [Arbeiten mit Boxen]

Das vorliegende Handbuch enthält ausführliche Informationen zur Verwendung der Boxen.

- In dieser Bedienungsanleitung finden Sie ausführliche Informationen zum Erstellen von Probeausdrucken, zum Drucken gesperrter Jobs und zu den zusätzlichen Funktionen, bei denen die optionale Festplatte verwendet wird, wie z. B. bei der Weiterleitung und beim Abspeichern von Dokumenten in Boxen.

Anwenderhandbuch [Drucken]

Dieses Handbuch enthält ausführliche Informationen zur Verwendung des integrierten Standard-Druckercontrollers.

- Ausführliche Informationen zu den Druckfunktionen finden Sie in der Bedienungsanleitung (PDF-Datei) auf der Benutzersoftware-CD-ROM.

Bedienungsanleitung – Erweiterte Scan-Funktion

Diese Bedienungsanleitung enthält ausführliche Informationen zur Verwendung der verfügbaren Funktionen bei installierter optionaler Scaneinheit.

- In dieser Bedienungsanleitung finden Sie weitergehende Informationen zum Faxen mittels IP-Adresse, zu IP-Relay, zum Scannen an PC und zur Verwendung von IP Scanner.

Anwenderhandbuch [Fax] (das vorliegende Handbuch)

Dieses Handbuch enthält ausführliche Informationen zu den Bedienvorgängen für den Faxbetrieb.

- Verwenden Sie dieses Handbuch, um Informationen zu den Bedienvorgängen für Faxfunktionen bei installierter Faxeinheit zu erhalten.

1.5 Im Handbuch verwendete Konventionen

Nachfolgend werden die in diesem Handbuch verwendeten Kennzeichnungen und Textformate beschrieben.

Sicherheitshinweise



GEFAHR

Das Missachten der so hervorgehobenen Anweisungen kann zu lebensbedrohlichen Verletzungen aufgrund von Stromschlag führen.

→ Beachten Sie zur Vermeidung von Verletzungen alle Gefahrenhinweise.



WARNUNG

Das Missachten der so hervorgehobenen Anweisungen kann zu schwerwiegenden Verletzungen oder Sachschäden führen.

→ Beachten Sie zur Vermeidung von Verletzungen und zum sicheren Gebrauch des Systems alle Warnhinweise.



VORSICHT



Das Missachten der so hervorgehobenen Anweisungen kann zu leichten Verletzungen oder Sachschäden führen.

→ Beachten Sie zur Vermeidung von Verletzungen und zum sicheren Gebrauch des Systems alle Vorsichtshinweise.

Schrittfolge

- 1 Die wie hier formatierte Zahl 1 gibt den ersten Schritt einer Schrittfolge an.
- 2 Nachfolgende auf diese Weise formatierte Schritte geben weitere Schritte einer Schrittfolge an.

Eine hier eingefügte Abbildung zeigt, welche Bedienvorgänge ausgeführt werden müssen.

-  Auf diese Weise formatierter Text dient als zusätzliche Hilfestellung.
-  Auf diese Weise formatierter Text beschreibt die Vorgehensweise, die zu den gewünschten Ergebnissen führt.

Tipps



Hinweis

Auf diese Weise hervorgehobener Text enthält hilfreiche Informationen und Tipps für den sicheren Umgang mit dem System.



Vorsichtsmaßnahme

Auf diese Weise hervorgehobener Text enthält Informationen, die berücksichtigt werden sollten.



Details

Auf diese Weise hervorgehobener Text enthält Verweise auf ausführlichere Informationen.

Spezielle Textmarkierungen

Taste [Stop]

Die Namen der Tasten auf dem Bedienfeld werden wie oben angegeben.

SYSTEMEINSTELLUNG

Displaytext wird wie oben dargestellt angegeben.

1.6 Beschreibungen und Symbole für Dokumente und Papier

Nachfolgend werden die in diesem Handbuch verwendeten Begriffe und Symbole beschrieben.

"Breite" und "Länge"

Bei den in diesem Handbuch angegebenen Papiermaßen bezieht sich der erste Wert immer auf die Breite des Blatts (in der Darstellung mit "Y" angegeben) und der zweite Wert auf die Länge (mit "X" angegeben).

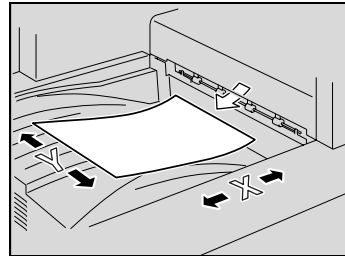

Ausrichtung

Wenn die Breite (Y) des Papiers kürzer als die Länge (X) ist, ist das Papier vertikal oder im Hochformat ausgerichtet, was durch das Symbol  angegeben wird.

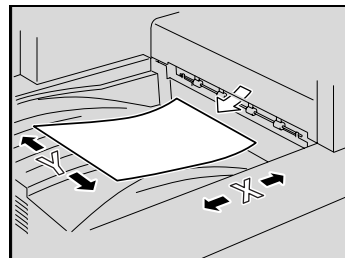

Wenn die Breite (Y) des Papiers länger als die Länge (X) ist, ist das Papier horizontal oder im Querformat ausgerichtet, was durch das Symbol  angegeben wird.

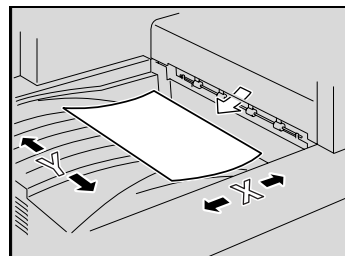



Vor der Verwendung

2 Vor der Verwendung

2.1 Einschränkungen

Telefonanschlüsse und -leitungen

Diese Faxeinheit kann wie unten dargestellt an eine Telefonleitung angeschlossen werden.

- Lokale Telefonleitung (einschließlich Faxnetzwerke)
- PBX (Nebenstellenanlage)

Beachten Sie bei der zu verwendenden Telefonleitung folgende Punkte:

- Der Dienst "Anklopfen" wird nicht genutzt.
- Für die Anschaltung muss das System auf Nebenstellenanlage umgestellt werden. Wenn die digitale interne Leitung in dem vom Kunden verwendeten Unternehmensnetz (z. B. Voice over IP) gemultiplext wird, kann dies bei der Faxkommunikation zu folgenden Einschränkungen führen:
 - Die Übertragungsgeschwindigkeit wird begrenzt.
- Bei Verwendung eines IP-Telefons kann die Übertragungsqualität durch den Status der ADSL- oder Internet-Verbindung beeinträchtigt werden. Eventuell ist es auch nicht möglich, spezielle Faxe zu übertragen. Wenn bei Verwendung dieses Systems über ein IP-Telefon diese Arten von Problemen häufiger auftreten, schließen Sie das System an das öffentliche Telefonnetz an. Ausführliche Informationen zur Verwendung dieses Systems am öffentlichen Telefonnetz erhalten Sie im Handbuch für das Gerät zum Anschluss Ihres IP-Telefons oder von Ihrem Telekommunikationsunternehmen.
- Bei Verwendung einer Nebenstellenanlage mit VoIP-Technologie müssen Einstellungen an der Nebenstellenanlage vorgenommen werden, damit die Faxverbindung hergestellt werden kann.
- Wird eine Landeskennzahl und Empfängernummer direkt nach der internationalen Vorwahlnummer eingegeben, kann ein Besetztsymbol zu hören sein, während die Nummer gewählt wird. Das Fax kann dann nicht gesendet werden. Berühren Sie in diesem Fall zweimal [Pause] nach Eingabe der internationalen Vorwahlnummer, so dass die restliche Telefonnummer erst nach einer Pause von sechs Sekunden gewählt wird. Kann das Fax dennoch nicht gesendet werden, verwenden Sie die Funktion "Quick-Scan-Versand".

Bei Verwendung der Einstellungen im Lieferzustand können Kommunikationsfehler auftreten. Die Ursache dieser Einschränkungen liegt beim Multiplex-Gerät, das ausgehend von der Annahme, dass Sprache verwendet wird, die Bandbreite der Leitung auf ein Maximum erhöht.

Diese Einschränkungen variieren jedoch entsprechend dem am Netz angeschlossenen Gerät. Für weitere Informationen wenden Sie sich an den Netzadministrator.

Zubehöroptionen

Wenn Sie die Faxfunktionen des Systems nutzen möchten, muss die optionale Faxeinheit (FK-503) installiert sein.

Wenn Sie die Übertragungs-/Empfangsfunktionen unter Verwendung zweier Telefonleitungen verwenden möchten, muss das optionale Mehrfachleitungsfax (ML-502) installiert sein.

2.2 Bezeichnungen und Funktionen von Teilen

Verwenden Sie ein für die verwendete Telefonleitung geeignetes Telefon.
Einige Arten von Telefonen können eventuell nicht genutzt werden.



Hinweis

Damit die Faxfunktionen genutzt werden können, muss die optionale Faxeinheit installiert sein.

Rückseite des Hauptsystems (Faxeinheit FK-503)

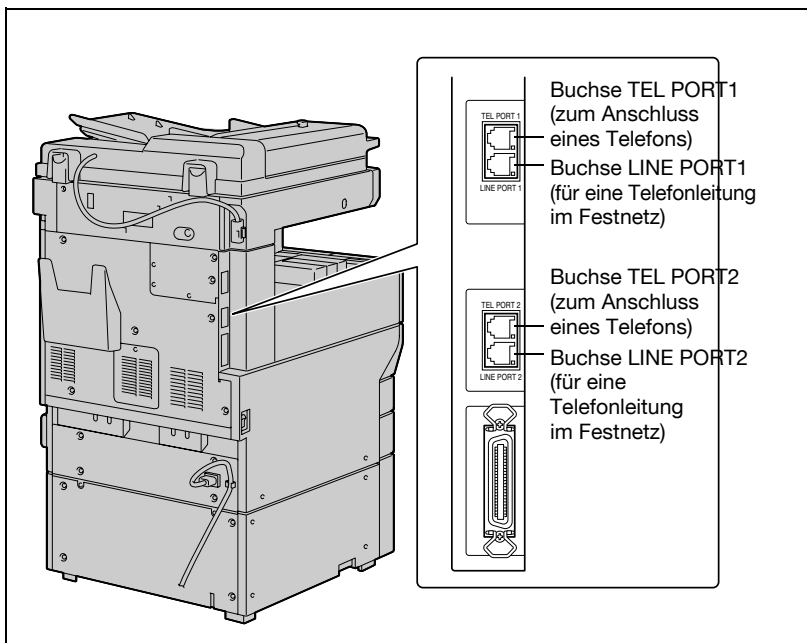

* In der Abbildung oben ist der optionale Fax Multi Line (TEL PORT2 und LINE PORT2) installiert.

Stempeleinheit SP-501

Gescannte Dokumente können durch Aufbringen eines Stempels als solche gekennzeichnet werden. Diese Funktion kann nur verwendet werden, wenn der ADF installiert ist. Wenn die Stempelabdrücke zu hell werden, ersetzen Sie den Stempel durch die optionale Stempeleinheit 2.

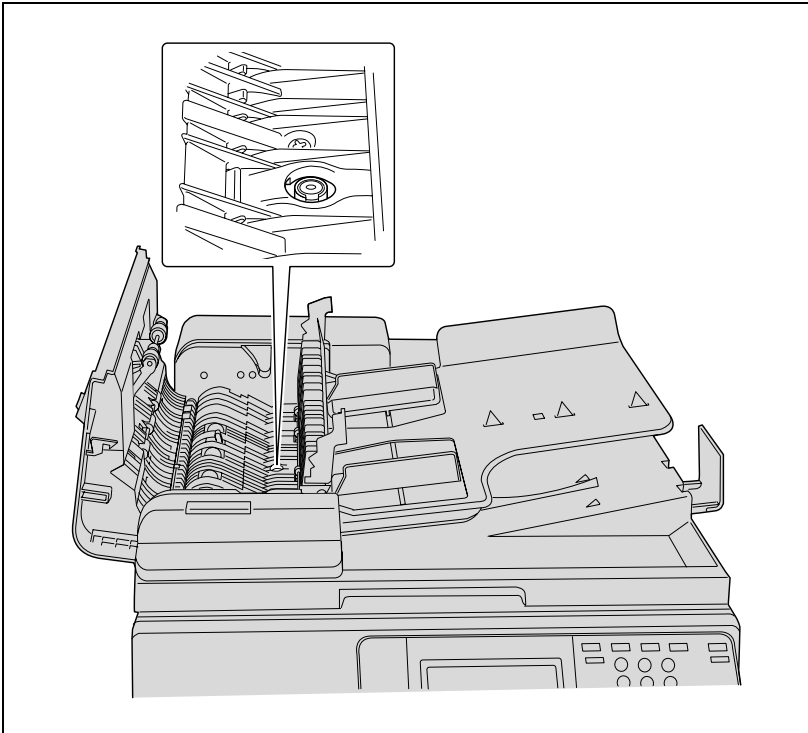

2.3 Bedienfeld

Beschreibung des Touch Displays

Beim Einschalten des Systems erscheint ein Bildschirm, in dem Sie Bedienvorgänge wie Kopieren, Senden und Empfangen von Faxen, Programmieren und Ändern von Einstellungen auf dem Touch Display vornehmen können.

Er zeigt in Form von Meldungen und Grafiken an, welche Einstellungen gegenwärtig ausgewählt sind, welche Einstellungen verfügbar sind und welchen Status das System gerade hat.

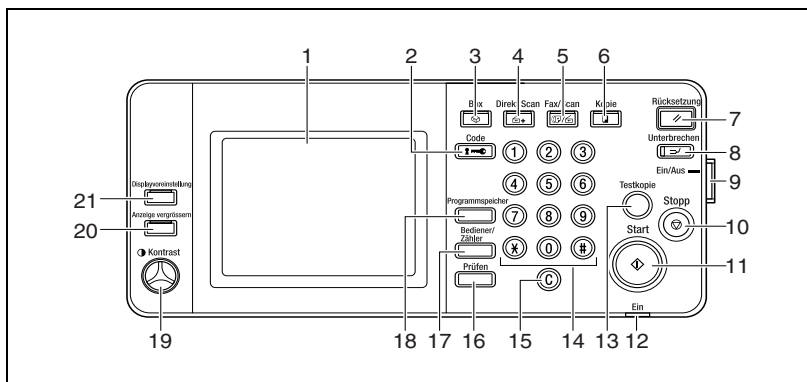

| Nr. | Bezeichnung | Beschreibung |
|-----|---------------------|---|
| 1 | Touch Display | Zeigt verschiedene Bildschirme und Meldungen an. Berühren Sie Elemente im Touch Display, um Bildschirme auszuwählen und Einstellungen anzugeben. |
| 2 | Taste [Code] | Wenn Einstellungen zur Benutzerauthentifizierung oder Kontoverfolgung angewendet wurden, drücken Sie diese Taste, nachdem Sie den Benutzernamen und das Kennwort (für die Benutzerauthentifizierung) oder den Kontonamen und das Kennwort (für die Kontoverfolgung) eingegeben haben, um das System zu verwenden. |
| 3 | Taste [Box] | Drücken Sie diese Taste, um in den Boxmodus zu wechseln. Während sich das System im Boxmodus befindet, leuchtet die LED auf der Taste [Box] grün. Ausführliche Informationen finden Sie im Anwenderhandbuch – Arbeiten mit Boxen. |
| 4 | Taste [Direkt Scan] | Drücken Sie diese Taste, um in den Scanmodus zu wechseln. Während sich das System im Direktscanmodus befindet, leuchtet die LED auf der Taste [Direkt Scan] grün. Weitere Informationen finden Sie in der Bedienungsanleitung [Netzwerk-Scanner] und in der "Bedienungsanleitung – Erweiterte Scan-Funktion". |

| Nr. | Bezeichnung | Beschreibung |
|-----|--------------------------|--|
| 5 | Taste [Fax/Scan] | Im Fax/Scan-Modus leuchtet die Anzeige auf der Taste [Fax/Scan] grün. Weitere Informationen zu den Faxfunktionen finden Sie in dieser Bedienungsanleitung. Weitere Informationen zu den Scan-Funktionen finden Sie in der "Bedienungsanleitung – Netzwerk-Scanner". Weitere Informationen zu IP-Fax, IP-Relay und zum Scannen an PC finden Sie in der "Bedienungsanleitung – Erweiterte Scan-Funktion". |
| 6 | Taste [Kopie] | Drücken Sie diese Taste, um in den Kopiermodus zu wechseln. |
| 7 | Taste [Rücksetzung] | Drücken Sie diese Taste, um alle Einstellungen (mit Ausnahme der programmierten Einstellungen), die Sie auf dem Bedienfeld und dem Touch Display eingegeben haben, zu löschen. |
| 8 | Taste [Unterbrechen] | Nachdem die Originaldokumente gescannt wurden, wird der Kopierbildschirm angezeigt. Anschließend wechselt er in den Unterbrechungsmodus. Während sich das System im Unterbrechungsmodus befindet, leuchtet die LED auf der Taste [Unterbrechung] grün, und die Meldung "Gewählte Funktion nicht möglich. UNTERBRECHEN-Funktion ist aktiviert." wird auf dem Touch Display angezeigt. Um den Unterbrechungsmodus zu beenden, drücken Sie erneut die Taste [Unterbrechen]. |
| 9 | Schalter [Ein/Aus] | Dient zum Ein- und Ausschalten des Bedienfelds. Wenn der Schalter [Ein/Aus] ausgeschaltet ist, wechselt das System in einen Energiesparmodus. |
| 10 | Taste [Stopp] | Drücken Sie diese Taste, um die Faxübertragung zu stoppen. |
| 11 | Taste [Start] | Drücken Sie diese Taste, um die Faxübertragung zu starten. |
| 12 | Netzanzeige | Leuchtet grün, wenn das System über den [Hauptnetzschalter] eingeschaltet wird. |
| 13 | Taste [Testkopie] | Ist im Faxmodus nicht belegt. |
| 14 | Tastatur | Geben Sie die Faxnummer über die Tastatur ein. Sie können damit Faxnummern und Daten speichern. Geben Sie die Anzahl von Kopien, das Zoomverhältnis sowie verschiedene weitere Einstellungen ein. |
| 15 | Löschtaste [C] | Drücken Sie diese Taste, um eine über die Zifferntasten ausgewählte Einstellung (wie beispielsweise den Zoomfaktor oder das Format) zu löschen. |
| 16 | Taste [Prüfen] | Drücken Sie diese Taste, um eine Liste aller vorgenommenen Einstellungen anzuzeigen. Aus dieser Liste kann der Bildschirm zur Angabe der einzelnen Einstellungen angezeigt werden, so dass die Einstellung geändert werden kann. |
| 17 | Taste [Bediener/Zähler] | Wird verwendet, um den Bildschirm "Hilfsprogramm/Zähler" anzuzeigen. |
| 18 | Taste [Programmspeicher] | Ist im Faxmodus nicht belegt. |
| 19 | Kontrast | Stellen Sie hiermit den Kontrast des Touch Display ein. |

| Nr. | Bezeichnung | Beschreibung |
|-----|-------------------------------|---|
| 20 | Taste [Anzeige vergrößern] | Drücken Sie diese Taste, um in den Anzeigevergrößerungsmodus zu wechseln. |
| 21 | Taste [Displayvoreinstellung] | Drücken Sie diese Taste, um den Bildschirm zum Festlegen von für Benutzer zugänglichen Funktionen anzuzeigen. Ausführliche Informationen finden Sie im Anwenderhandbuch "Kopieren". |

**Vorsichtsmaßnahme**

Üben Sie niemals starken Druck auf das Touch Display aus, und verwenden Sie für die Auswahl von Optionen keinen harten oder spitzen Gegenstand.

2.4 Starteinstellungen

Einrichtung für erste Nutzung

Nach der Installation müssen Sie die folgenden Einstellungen festlegen, um die Faxfunktionen verwenden zu können. Die Faxkommunikation kann nur erfolgen, wenn diese Einstellungen richtig festgelegt wurden.

- Datum-/Uhrzeit-Einstellung: Geben Sie das Datum und die Uhrzeit an.
- Eigene Rufnummer: Geben Sie die Faxnummer für das System und das verwendete Wahlverfahren an.
- Kennung: Programmieren Sie den Namen des Absenders.
- Empfangsmodus: Wählen Sie aus, ob Faxe automatisch oder manuell empfangen werden.

Datum-/Uhrzeit-Einstellung

- Datum-/Uhrzeit-Einstellung
Geben Sie das aktuelle Datum und die aktuelle Uhrzeit ein.
- Zeitzone
Geben Sie die Zeitzone an.



Details

Ausführliche Informationen zum Angeben von Datum und Uhrzeit finden Sie im Anwenderhandbuch [Kopieren].

Eigene Rufnummer

- Eigene Rufnummer
Programmieren Sie die Telefonnummer des Systems (lokale Telefonnummer). Die lokale Telefonnummer wird verwendet, um dem Empfänger die Telefonnummer des Systems mitzuteilen.
- Anschlussart
Das Fax wird eventuell nicht korrekt übertragen, wenn eine Nebenstellenanlage verwendet wird. Geben Sie die korrekten Einstellungen an, wenn das System an eine Nebenstellenanlage am öffentlichen Telefonnetz angeschlossen ist.
- Wahlverfahren
Wählen Sie das Wahlverfahren entsprechend der verwendeten Telefonleitung aus. Als Wahlverfahren kann eine Tonwahlleitung ("PB") oder eine Impulswahlleitung ("DP10" oder "DP20") ausgewählt werden. Ist das System nicht auf das verwendete Wahlverfahren eingestellt, können keine Faxe übertragen werden.



Details

Ausführliche Informationen finden Sie unter "Telefonnummern registrieren" auf Seite 11-25.

Kennung

Der Absendername (Name des Systems in alphanumerischen Zeichen) wird als Teil der Kopfzeileninformationen registriert, die am oberen Rand des gesendeten Dokuments gedruckt werden. Sie können maximal 40 alphanumerische Zeichen und Symbole eingeben und 8 Kennungen programmieren.



Details

Ausführliche Informationen finden Sie unter "Kennungen registrieren" auf Seite 11-29.

Empfangsmodus

Wählen Sie aus, ob Faxe automatisch oder manuell empfangen werden.

Um Faxe automatisch zu empfangen, wählen Sie die Einstellung für den automatischen Empfang aus. Ist die Telefonleitung oft besetzt, beispielsweise weil ein externes Telefon angeschlossen ist, oder wenn eine Fernempfangsfunktion verwendet werden soll, wählen Sie die Einstellung für den manuellen Empfang aus.



Details

Ausführliche Informationen finden Sie unter "Empfangsmodus und Anzahl der Rufzeichen einstellen" auf Seite 11-48.

Nützliche Funktionen

Geben Sie folgende Einstellungen an, um die Faxfunktionen einfacher nutzen zu können:

- Zielwahl: Registrieren Sie die Wahlinformationen für den Empfänger unter Zielwahltasten.
- FAX Programm: Registrieren Sie Empfängerinformationen und Übertragungseinstellungen als Programme.
- Priorität: Geben Sie den Bildschirm an, der angezeigt werden soll, wenn das System sich im Standby-Modus befindet.

Zielwahl

Bis zu 540 Telefonnummern können als Zielwahlnummern programmiert werden. Dies ist praktisch, um einen Empfänger einfach mit einem Tastendruck anzugeben.



Details

Ausführliche Informationen finden Sie unter "Zielwahltaste programmieren" auf Seite 10-5.

Faxprogramm

Sie können maximal 30 Übertragungseinstellungen als Programme registrieren. Dies ist praktisch, um einen Empfänger und die entsprechenden Übertragungseinstellungen mit einem einfachen Tastendruck anzugeben.



Details

Ausführliche Informationen finden Sie unter "Faxprogramme registrieren" auf Seite 10-20.

Priorität

Geben Sie an, ob im Standby-Modus der Kopier- oder der Faxbildschirm Vorrang hat und automatisch ausgewählt wird. "FAX/Kopierer Auto" ist zweckmäßig, da es die einfache Nutzung der Kopier- und Faxfunktionen erlaubt.



Details

Ausführliche Informationen finden Sie auf "Priorität" auf Seite 11-15.

2.5 Faxbildschirm

Faxbildschirm anzeigen

Der Faxbildschirm wird durch Drücken der Bedienfeldtaste [Fax/Scan] angezeigt.

Der Faxbildschirm enthält die Registerkarten [Zielwahl], [Suchen], [Manuelle Wahl], [Qualität & Verkl.] und [FAX Menü].



Details

Das System kann so eingestellt werden, dass im Standby-Betrieb der Faxbildschirm angezeigt wird. Darüber hinaus können die Funktionen festgelegt werden, die anfangs im Faxbildschirm angezeigt werden sollen. Ausführliche Informationen finden Sie unter "Priorität" auf Seite 11-15.

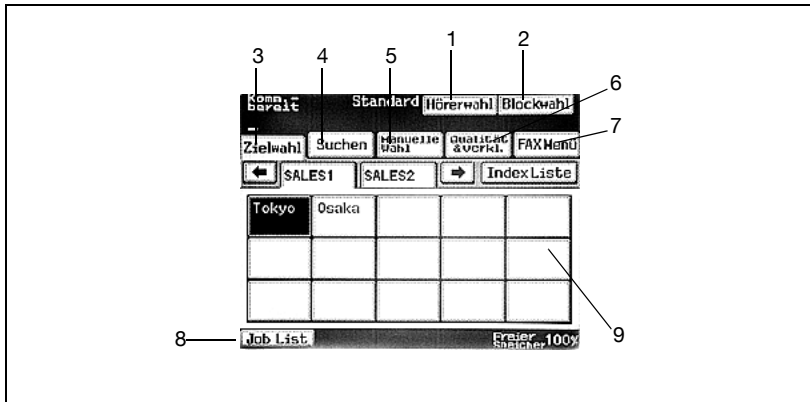

| Nr. | Name | Beschreibung |
|-----|-----------------------------------|---|
| 1 | Taste [Hörerwahl] | Ist ein externes Telefon angeschlossen, kann eine Verbindung mit aufgelegtem Hörer hergestellt werden. |
| 2 | Taste [Blockwahl] | Mehrere Zielwahlempfänger können kombiniert und gemeinsam angerufen werden. |
| 3 | Registerkarte [Zielwahl] | Wählen Sie eine Zielwahltaste aus. Die Zielwahltasten sind in 36 Bildschirme (Indices) unterteilt. Insgesamt können maximal 540 Zielwahltasten (15 pro Indexbildschirm) gespeichert werden. Programmstasten werden mit einem Rahmen angezeigt. Zielwahltasten, für die ein zweites sekundäres Ziel einprogrammiert wurde, weisen ein "S" in der rechten oberen Ecke der Schaltfläche auf. |
| 4 | Registerkarte [Suchen] | Suchen Sie nach einem unter einer Zielwahltaste registrierten Empfänger. Zum Anzeigen des Suchbildschirms müssen Sie zunächst Zielwahltasten programmieren. Ausführliche Informationen zur Programmierung von Zielwahltasten finden Sie unter "Speichern und Einstellungen" auf Seite 10-3. |
| 5 | Registerkarte [Manuelle Wahl] | Geben Sie die Faxnummer des Empfängers direkt ein. |
| 6 | Registerkarte [Qualität & Verkl.] | Geben Sie die Bildqualität, die Bildichte und den Zoomfaktor für das zu sendende Fax an. |
| 7 | Registerkarte [FAX Menü] | Geben Sie Einstellungen für die verschiedenen Übertragungsfunktionen an. |
| 8 | Taste [Job List] | Es werden die Liste der auszuführenden Jobs in der Warteliste, das Jobprotokoll und die Fehlerjobs angezeigt. |
| 9 | Einstellungsbildschirm | Hier werden die Einstellungen für die ausgewählte Funktion angezeigt. |

Bildschirm "FAX/Kopie"

Dieser Bildschirm wird im Standby-Betrieb angezeigt. In ihm können leicht Fax- und Kopiervorgänge durchgeführt werden. Dieser Bildschirm wird angezeigt, wenn "Priorität" auf "FAX/Kopierer Auto" eingestellt ist.



Details

Ausführliche Informationen zum Angeben des Standardbildschirms finden Sie unter "Priorität" auf Seite 11-15.

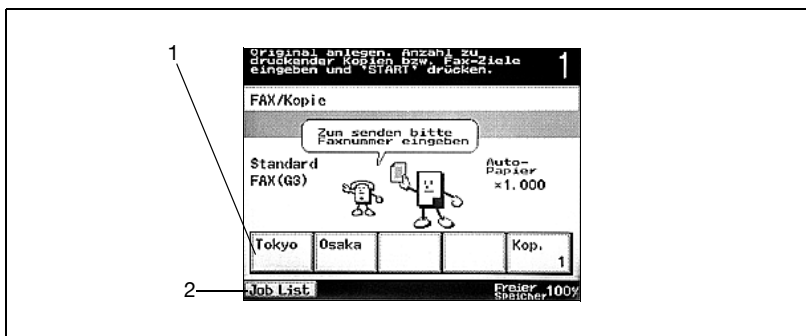

| Nr. | Name | Beschreibung |
|-----|------------------|---|
| 1 | Zielwahltasten | Die Zielwahltasten 1 bis 4 und das Kopierprogramm 1 werden angezeigt. |
| 2 | Taste [Job List] | Es werden die Liste der auszuführenden Jobs in der Warteliste, das Jobprotokoll und die Fehlerjobs angezeigt. |

**Hinweis**

Wenn Sie eine Nummer mit mehr als 4 Stellen oder eine Nummer, die mit "0", "" oder "#" beginnt, eingeben anschließend die Taste [Start] drücken, wird die Nummer als Telefonnummer betrachtet und die Faxübertragung wird gestartet. Bei Eingabe einer Nummer mit maximal 3 Ziffern oder einer Nummer, die mit einem anderen Zeichen als "0", "*" oder "#" beginnt, wird die Zahl als die Kopienanzahl betrachtet und der Kopiervorgang wird gestartet.*











Wenn Softwareschalter als Wähleinschränkungen eingerichtet wurden, ist die Bestimmung der Nummer nicht davon abhängig, ob das erste Zeichen "0", "" oder "#" ist. Drücken Sie zum Angeben eines Übertragungsempfängers die Taste [Fax/Scan] und berühren Sie [Zielwahl]. Weitere Informationen zum Konfigurieren der Softwareschalter finden Sie unter "Funktionen konfigurieren (Softwareschalter)" auf Seite 11-70.*

Wurde mithilfe von Softwareschaltern festgelegt, dass die Benutzerauthentifizierung nur bei Scanfunktionen durchgeführt wird, wird der Standardbildschirm nicht angezeigt.

Beim Drücken der Taste [Kopie] wird der Kopierbildschirm angezeigt. Drücken Sie die Taste [Kopie] also, wenn Sie eine Kopierfunktion angeben wollen.

Beim Drücken der Taste [Fax/Scan] wird der Faxbildschirm angezeigt. Drücken Sie die Taste [Fax/Scan] also, wenn Sie eine Faxfunktion angeben wollen.

Symbole auf dem Bildschirm

| Symbol | Bedeutung |
|---|--------------------------------------|
|  | Wählen |
|  | Warten auf Wahlwiederholung |
|  | Faxoriginal wird gelesen |
|  | Fax wird empfangen |
|  | Fax wird übertragen |
|  | Dokument wartet auf Abrufübertragung |
|  | Dokument in der Abrufbox registriert |
|  | Drucken |
|  | Druck wurde gestoppt |
|  | Dokument wartet auf Ausdruck |
|  | Manueller Empfangsmodus |
|  | Dokument in Box empfangen |

2.6 Benutzerauthentifizierung und Kontoverfolgung

Das System kann so eingerichtet werden, dass für die Verwendung der Benutzername, der Abteilungsname und das Kennwort eingegeben werden müssen. Wenn Sie die erforderlichen Informationen auf dem angezeigten Bildschirm eingeben, wird der Standardbildschirm für die Auftragseingabe angezeigt. Bezüglich Einzelheiten zum Abteilungs- und Benutzernamen wenden Sie sich an Ihren Administrator.



Details

Informationen zur Benutzerauthentifizierung und zur Kontoverfolgung finden Sie im Anwenderhandbuch – Kopieren.

Wenn die Benutzerauthentifizierung festgelegt wurde

Wenn die Kontoverfolgung festgelegt wurde



Übertragung

3 Übertragung

3.1 Einfache Faxübertragung

Im folgenden Abschnitt wird die einfache Faxübertragung erläutert. In diesem Abschnitt wird das grundlegende Verfahren zum Senden einseitiger Dokumente beschrieben. Zusätzlich sind jedoch zu jedem Schritt des Faxvorgangs weitere Funktionen verfügbar, die das Senden von Faxen noch bequemer machen.

Einfache Faxübertragung

1 Drücken Sie auf dem Bedienfeld die Taste [Fax/Scan], um den Faxbildschirm anzuzeigen.

2 Berühren Sie [Qualität & Verkl.] und [FAX Menü], um die Funktionen einzustellen.

- Ausführliche Informationen zu den im Bildschirm "Qualität & Verkl." verfügbaren Einstellungen finden Sie unter "Übertragungseinstellungen festlegen" auf Seite 3-10.
- Ausführliche Informationen zu den im Bildschirm "FAX Menü" verfügbaren Einstellungen finden Sie unter "Übertragungsanwendungen" auf Seite 7-3.

3 Wählen Sie das Ziel.

- Der Empfänger kann folgendermaßen angegeben werden:
 - über die Tastatur
 - mit den Zielwahltasten
 - mit einem Programm
- Ausführliche Informationen finden Sie unter "Ein Ziel wählen" auf Seite 3-20.
- Die unbeabsichtigte Übertragung an falsche Empfänger kann verhindert werden. Ausführliche Informationen finden Sie unter "Funktionen konfigurieren (Softwareschalter)" auf Seite 11-70.

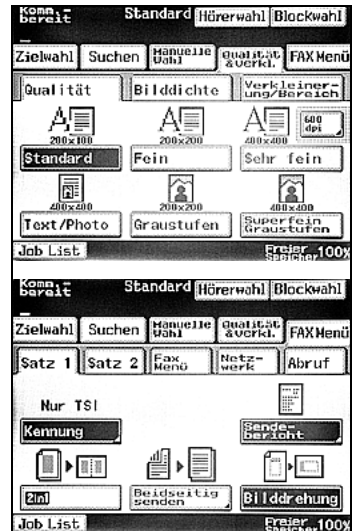

4 Legen Sie das Dokument am System an.

- Ausführliche Informationen finden Sie unter "Dokumente anlegen" auf Seite 3-5.

5 Drücken Sie die Taste [Start].

Das System scannt das Dokument und startet die Übertragung.

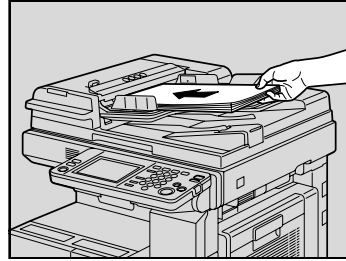

Hinweis

Drücken Sie [Stopp], um die Übertragung zu unterbrechen. Ausführliche Informationen finden Sie auf "Übertragung stoppen" auf Seite 3-42.

Wenn die Übertragung fehlschlägt, wird automatisch ein Sendebereich gedruckt (sofern diese Funktion aktiviert wurde). Ausführliche Informationen finden Sie auf "Wenn beim Senden Fehler auftreten" auf Seite 3-41.

Mehrseitige Dokumente können mit hoher Geschwindigkeit eingelesen werden, da sie zum Senden gespeichert werden.

3.2 Dokumente anlegen

Sie können das Dokument zum Scannen in den automatischen Originaleinzug (Automatic Document Feeder, ADF) oder auf das Vorlagenglas legen. Vom ADF aus wird das Dokument automatisch eingezogen und gescannt.

ADF verwenden

Bei Verwendung des ADF können mehrere Vorlagen automatisch nacheinander gescannt werden. Darüber hinaus ist das Senden doppelseitiger Dokumente möglich.

- ✓ Legen Sie keine mit Heft- oder Büroklammern verbundenen Dokumente ein.
- ✓ Legen Sie höchstens 80 Blatt ein (bzw. der Stapel darf höchstens bis zur Markierung ▼ reichen), da andernfalls ein Papierstau auftreten kann, die Dokumente beschädigt werden können oder das System in Mitleidenschaft gezogen werden kann.
- ✓ Ist das Dokument nicht korrekt eingelegt, kann ein Fehleinzug oder ein Dokumentenstau auftreten oder das Dokument beschädigt werden.

1 Schließen Sie den ADF.

2 Legen Sie das zu faxende Dokument mit dem Schriftbild nach oben ein.

- Legen Sie die Dokumentseiten so ein, dass die Oberkante zur Rückseite oder rechten Seite des Systems zeigt.
- Führen Sie das Dokument vorsichtig so weit wie möglich ein. Das System macht ein Geräusch, wenn das Dokument weit genug eingelegt ist.

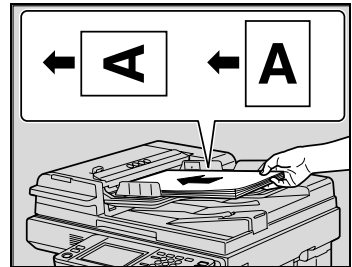

3 Stellen Sie die Papierführungen ein.

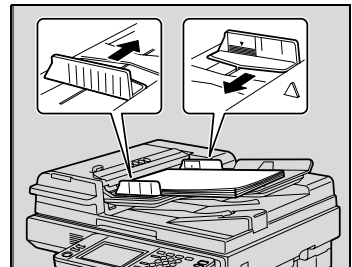

Dokumente auf dem Vorlagenglas platzieren

- ✓ Beim Anlegen des Dokuments auf dem Vorlagenglas müssen Sie die Originalabdeckung oder den ADF um mindestens 15° anheben. Andernfalls kann das Dokumentformat eventuell nicht korrekt erkannt werden.
- ✓ Legen Sie höchstens 2 kg schwere Gegenstände auf das Vorlagenglas. Drücken Sie auch nicht zu fest auf ein aufgeschlagenes Buch auf dem Vorlagenglas, da sonst das Vorlagenglas beschädigt werden könnte.
- ✓ Scannen Sie dicke Bücher oder Gegenstände bei offener Originalabdeckung bzw. offenem ADF. Schauen Sie dabei nicht direkt in die Lichtquelle, die durch das Vorlagenglas strahlen kann. Obwohl diese Lichtquelle sehr hell ist, handelt es sich nicht um einen Laserstrahl und ist daher nicht gefährlich.
- ✓ Das Format der unten aufgeführten Arten von Dokumenten wird eventuell nicht korrekt erkannt. Geben Sie in diesem Fall vor dem Scannen das Format an. Weitere Informationen finden Sie unter "Verkleinerung/Bereich" auf Seite 3-14.
 - Dokumente mit dunklem Hintergrund
 - Transparente oder durchscheinende Dokumente, z. B. OHP-Folien oder Pauspapier
 - Dokumente mit nicht normierten Formaten, lange, schmale Dokumente und nicht rechteckige Dokumente
 - Dokumente, die kleiner als A5 (210 mm × 148 mm) oder größer als A3 (420 mm × 297 mm) sind
- ✓ Ein Bereich von 10 mm an allen Dokumenträndern kann nicht gescannt werden.
- ✓ Beim Senden eines Dokuments im Format A3 oder B4 wird das Fax automatisch auf das Format des im Empfängergerät eingelegten Papiers verkleinert. Um ein A3- oder B4-Dokument in der Originalgröße zur Übertragung, müssen Sie die automatische Verkleinerung gesendeter Faxe deaktivieren. Ausführliche Informationen finden Sie unter "Verkleinerung/Bereich" auf Seite 3-14.

- 1 Öffnen Sie den ADF.

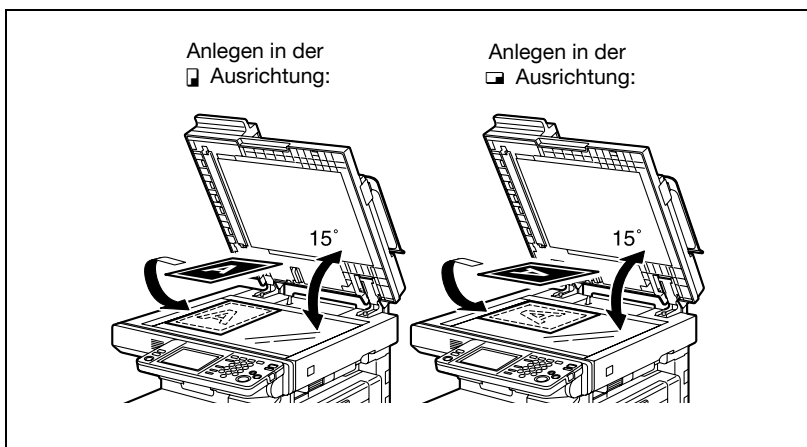

- 2 Platzieren Sie die Vorlage mit der zu scannenden Seite nach unten in der linken oberen Ecke, und richten Sie es links am Lineal aus.

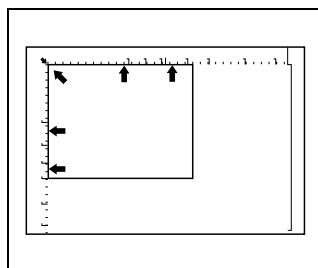

- 3 Schließen Sie den ADF vorsichtig.

3.3 Vorlagenglas zum Versenden mehrseitiger Dokumente verwenden

Verwenden Sie für Dokumente, die nicht über den ADF versendet werden können, das Vorlagenglas.

Vorlagenglas zum Versenden mehrseitiger Dokumente verwenden

- 1 Drücken Sie auf dem Bedienfeld die Taste [Fax/Scan], um den Faxbildschirm anzuzeigen.
- 2 Legen Sie die gewünschten Funktionen nach Bedarf fest.
- 3 Wählen Sie ein Ziel.
- 4 Legen Sie die erste Seite des Dokuments auf das Vorlagenglas.
- 5 Drücken Sie die Taste [Start].
Die erste Seite des Dokuments wird gescannt.

- 6 Legen Sie das nächste Dokument auf das Vorlagenglas, berühren Sie [Nächste Seite scan.] und drücken Sie die Taste [Start].
Die zweite Seite des Dokuments wird gescannt. Wiederholen Sie diesen Vorgang für alle zu scannenden Seiten.



- Der verfügbare Speicherplatz wird neben "Freier Speicher" unten rechts im Bildschirm angezeigt.
- Zum Löschen der Scandaten drücken Sie die Taste [Stopp] und löschen Sie den Job. Ausführliche Informationen finden Sie unter "Übertragung stoppen" auf Seite 3-42.

- 7 Berühren Sie [Abschließen].

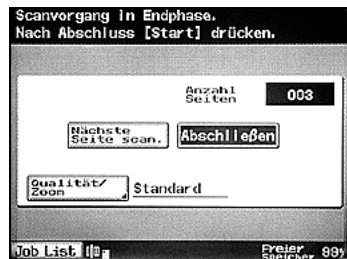

- 8 Drücken Sie die Taste [Start].
- Zum Stoppen der Übertragung drücken Sie die Taste [Stopp]. Ausführliche Informationen finden Sie unter "Übertragung stoppen" auf Seite 3-42.
- Die Übertragung beginnt.

**Hinweis**

Wenn das Fax nicht gesendet werden konnte, wird ein Übertragungsbericht gedruckt. Ausführliche Informationen finden Sie unter "Wenn beim Senden Fehler auftreten" auf Seite 3-41.

3.4 Übertragungseinstellungen festlegen

Wenn Sie auf dem Faxbildschirm [Qualität & Verkl.] wählen, werden der Originalbildtyp, die Bilddichte, die Simplex/Duplex-Einstellung und die Auflösung angezeigt. Mithilfe dieser Angaben können Sie die Sendeeinstellungen entsprechend dem Typ des zu sendenden Dokuments festlegen.

Übertragungseinstellungen festlegen

- 1 Drücken Sie auf dem Bedienfeld die Taste [Fax/Scan], um den Faxbildschirm anzuzeigen.
- 2 Berühren Sie [Qualität & Verkl.].

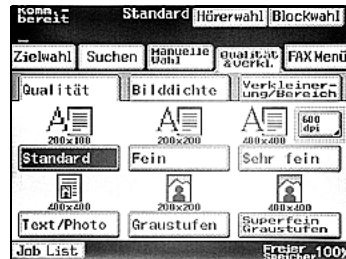

- 3 Berühren Sie [Qualität], [Bilddichte] und [Verkleinerung/Bereich], um die verschiedenen Funktionen zu konfigurieren.



Hinweis

Die Scaneinstellungen können nur für das gesamte Dokument festgelegt werden.

Die Übertragungseinstellungen werden nach jeder Übertragung auf ihre Standardeinstellungen zurückgesetzt.

Qualität

Legen Sie die Qualität entsprechend dem Inhalt des Dokuments fest.

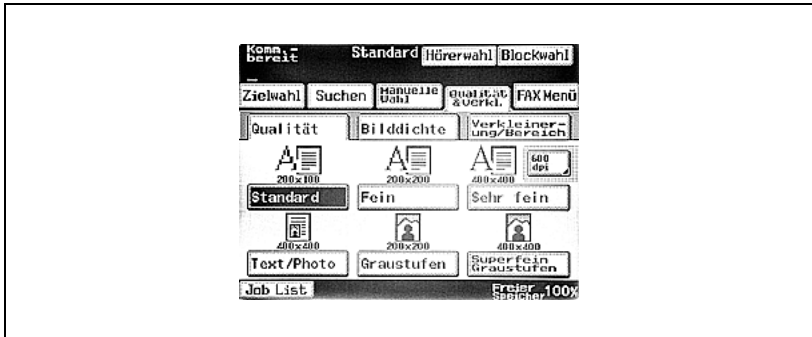

Es stehen 6 Qualitätseinstellungen zur Verfügung. Wählen Sie die passende für Ihr Dokument aus.

| Beschreibung | Qualitätseinstellung |
|--|--|
| Verwenden Sie diese Einstellung, wenn die zu scannenden Dokumente nur Text enthalten. In diesem Modus werden beim Scannen von Bildern die enthaltenen Graustufen nicht reproduziert, sondern schwarz wiedergegeben. | [Standard] |
| Verwenden Sie diese Option, wenn das Dokument ausschließlich von Hand geschriebenen Text enthält. | [Fein] [Superfein] |
| Verwenden Sie diese Einstellung, wenn die zu scannenden Dokumente Text und Fotos (Halbton) enthalten. Wählen Sie diesen Modus, wenn auf einer Seite sowohl Text als auch Bilder enthalten sind oder ein Dokument Seiten mit Text und Seiten mit Bildern enthält. | [Text/Foto] |
| Verwenden Sie diese Einstellung, wenn die zu scannenden Dokumente nur Fotos (Halbton) enthalten. | [Graustufen] [Superfein Graustufen] |

**Details**

Je nach Empfängergerät ist es unter Umständen nicht möglich, Faxe mit den Einstellungen "Superfein", "Superfein Graustufen" oder "Text/Foto" zu senden. Statt dessen wird das Fax automatisch mit der Einstellung "Fein" oder "Graustufen" gesendet.

Bei Auswahl der Einstellung "Superfein", "Superfein Graustufen" oder "Text/Foto" wird das Fax eventuell mit einer verringerten Bildqualität gesendet, je nachdem, welche Qualität das Empfängerfaxgerät hat und ob das Dokumentformat größer als das im Empfängergerät eingelegte Papier ist.

Wird ein Fax mit der Einstellung "Text/Foto" gesendet, können in Fotos einiger Dokumente Moiré-Effekte auftreten. Dies ist kein Anzeichen für eine Störung. Senden Sie das Fax mit der Einstellung "Graustufen" oder "Superfein Graustufen", um den Moiré-Effekt zu verringern.

**Hinweis**

Die Grundeinstellung ist "Standard".

Bilddichte

Legen Sie die Bilddichte entsprechend der Helligkeit oder Dunkelheit des Dokuments fest.

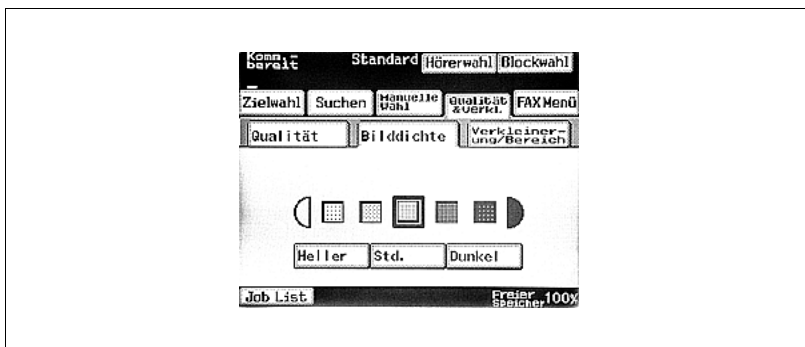

Die Bilddichte kann in 5 Stufen eingestellt werden.

Bei jedem Berühren von [Dunkler] wird die Bilddichte um eine Stufe erhöht.
Bei jedem Berühren von [Heller] wird die Bilddichte um eine Stufe verringert.



Hinweis

Die Werkeinstellung ist die mittlere (dritte) Stufe.

Verkleinerung/Bereich

Hier können Sie den Zoomfaktor und das Format des Dokuments angeben. Berühren Sie dazu entweder [Zoom] oder [Einstellung Orig.-Größe].

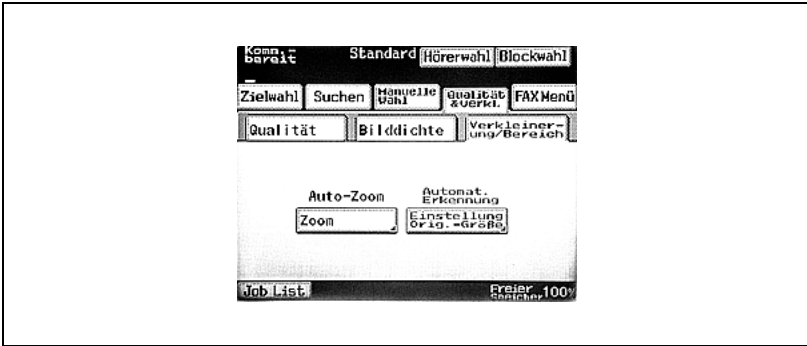

Verkleinerung

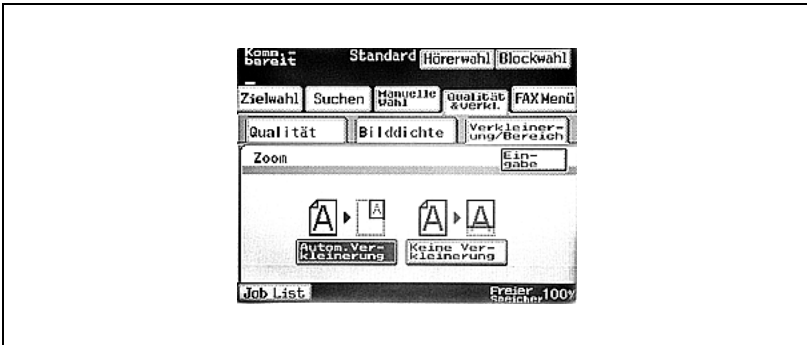

Berühren Sie [Auto-Zoom], um das Fax automatisch entsprechend des im Empfängergerät eingelegeten Papierformats zu senden.

Berühren Sie [Keine Verkleinerung], um das Fax in seinem Originalformat zu senden und es auf das Formats des im Empfängergerät eingelegeten Papiers zu beschneiden.

Dokumente mit einem kleineren Format als A4 werden jedoch mit A4-Breite gesendet.

**Details**

Wird ein Dokument in einem Format kleiner als B4 gesendet, wird das Fax normalerweise im Originalformat gesendet.

Wählen Sie bei Dokumenten im Format B4 oder größer, ob das Dokument je nach Format des im Empfängergerät eingelegten Papiers verkleinert werden soll ("Auto-Zoom") oder nicht ("Keine Verkleinerung").



...

Hinweis

Die Werkseinstellung ist "Auto-Zoom".

Das Dokument kann je nach Empfängergerät nach dem Empfang verkleinert ausgedruckt werden.

Originalgröße – Einstellung

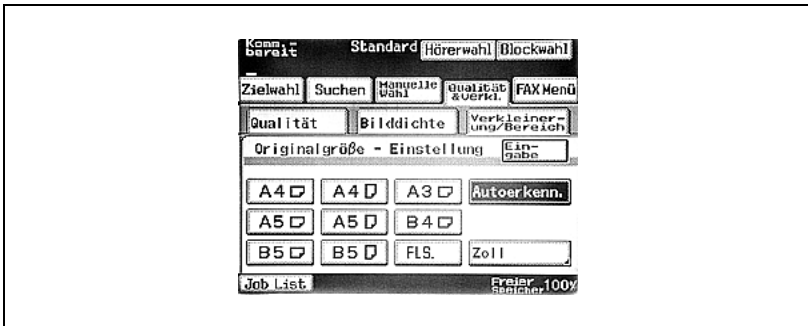

Berühren Sie die Taste für das Format und die Ausrichtung des zu scannenden Dokumentbereichs.

Berühren Sie [Autoerkenn.], um automatisch das Format auszuwählen, das dem Dokumentformat am ähnlichsten ist.

**Hinweis**

Die Werkseinstellung ist "Autoerkenn."

Bei Auswahl von "Autoerkenn." wird ein Dokument mit einem kleineren Format als A4 im Format A4 gesendet.

Prüfen Sie das Scanformat anhand der Markierungen rund um das Vorlagenglas. Wenn z. B. das Format A4 ausgewählt ist, wird der Teil des Dokuments innerhalb der gepunkteten Linie gefaxt.

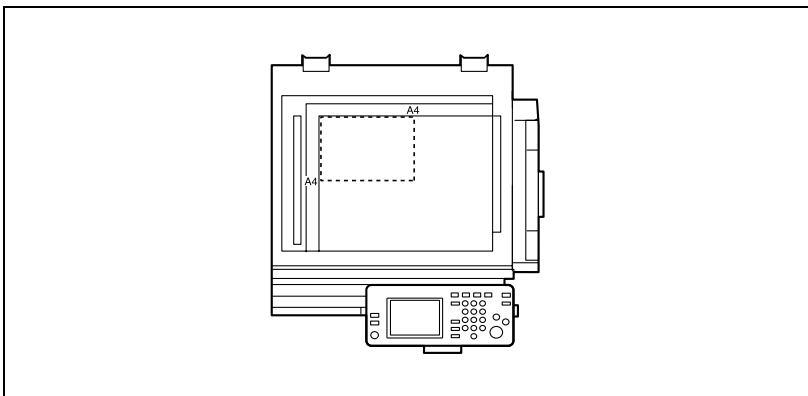

Einstellungen und Kommunikationsergebnisse prüfen

Die Einstellungen und Kommunikationsergebnisse auf dem Fax- und dem Faxanwendungsbildschirm können mithilfe der Bedienfeld-Taste [Prüfen] überprüft werden.

- 1 Drücken Sie auf dem Bedienfeld die Taste [Fax/Scan].
- 2 Geben Sie den Übertragungsempfänger ein und konfigurieren Sie anschließend die Einstellungen unter "Qualität & Verkl." und "Fax Menü".
- 3 Drücken Sie auf dem Bedienfeld die Taste [Prüfen].
- 4 Wählen Sie die Option, die Sie überprüfen möchten.
- 5 Berühren Sie [Eingabe], um die Einstellungen zu bestätigen.



Registerkarte [Ziel]

Bis zu vier ausgewählte Gegenstellen können in jedem Bildschirm angezeigt werden. Wurden mehr als vier Gegenstellen ausgewählt, berühren Sie [\downarrow] und [\uparrow], um zu einem anderen Bildschirm zu wechseln. Gegenstellen können hinzugefügt oder gelöscht werden.



Gibt an, dass der Empfänger mit einer Zielwahltaste ausgewählt wurde.



Gibt an, dass die Faxnummer direkt eingegeben wurde.

[Löschen]: Berühren Sie diese Taste, um den ausgewählten Empfänger zu löschen.

[Detail]: Berühren Sie diese Taste, um den Übertragungsmodus des ausgewählten Empfängers zu überprüfen.

[Nächstes Ziel]: Berühren Sie diese Taste, um einen Empfänger hinzuzufügen.



Details

Ausführliche Informationen zum Hinzufügen eines Empfängers finden Sie unter "Ein Ziel wählen" auf Seite 3-20.

Registerkarte [Qualität]

Hier können Sie die Einstellungen für "Qualität", "Bildichte", "Zoom" und "Einstellung Orig.-Größe" überprüfen. Berühren Sie die Taste für die Einstellung, die Sie ändern wollen.

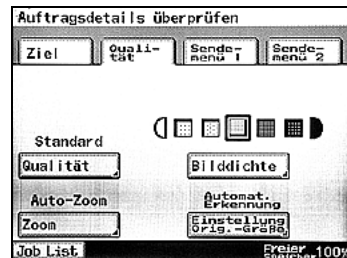

Details

Ausführliche Informationen zu den im Bildschirm "Qualität & Verkl." verfügbaren Einstellungen finden Sie unter "Übertragungseinstellungen festlegen" auf Seite 3-10.

Registerkarten [Sendemenü 1] und [Sendemenü 2]

Hier können Sie die im Bildschirm "FAX Menü" angegebenen Einstellungen überprüfen. Wurde eine Einstellung angegeben, wird die entsprechende Taste angezeigt. Berühren Sie eine Taste, um die Einstellung zu löschen oder zu ändern.



Details

Ausführliche Informationen zu den im Bildschirm "FAX Menü" verfügbaren Einstellungen finden Sie unter "Übertragungsanwendungen" auf Seite 7-3.

Auftragsdetails überprüfen

Ziel Quali- Sende- Sende-
tät tät menü 1 menü 2

Kennung Sende-
bericht

Ziel Beidseitig
senden Bildrotation

Standard
senden Zeitverset.
Senden Stempel

Quick-Scan-
Versand Passwort
senden Fernkopie

Job List. Freier Speicher 100%

Auftragsdetails überprüfen

Ziel Quali- Sende- Sende-
tät tät menü 1 menü 2

Auswahl
Betreff Antwort-
adresse Dateiname

E-Mail-Benachricht.

Job List. Freier Speicher 100%

3.5 Ein Ziel wählen

Folgende Möglichkeiten stehen zur Verfügung, um ein einzelnes Ziel auszuwählen.

- über die Tastatur.
- mit den Zielwahltasten: Geben Sie einen unter einer Zielwahltaste registrierten Empfänger an.
- mit einem Programm.
- mit der Suche: Suchen Sie nach einem unter einer Zielwahltaste registrierten Empfänger.

Bildschirm "Manuelle Wahl" verwenden

- 1 Drücken Sie die Taste [Fax/Scan], um den Faxbildschirm anzuzeigen.
 - Berühren Sie gegebenenfalls [Qualität & Verkl.] oder [FAX Menü] und geben Sie die gewünschten Einstellungen an. Ausführliche Informationen zu den im Bildschirm "Qualität & Verkl." verfügbaren Einstellungen finden Sie unter "Übertragungseinstellungen festlegen" auf Seite 3-10. Ausführliche Informationen zu den im Bildschirm "FAX Menü" verfügbaren Einstellungen finden Sie unter "Übertragung" auf Seite 3-3.

- 2 Berühren Sie [Manuelle Wahl].

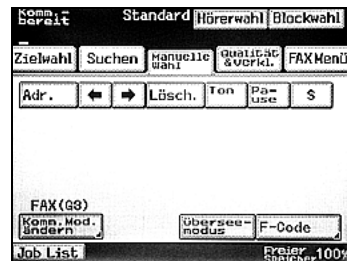

- 3 Geben Sie die Faxnummer für den Empfänger über die Zifferntastatur ein.

Nach Bedarf können Sie auch [Ton] oder [Pause] angeben.

 - Ton: Berühren Sie bei Impulswahl diese Taste, um einen Tonwahlton zu senden. Dies wird verwendet, wenn ein Faxinformationsservice genutzt wird. Auf dem Bildschirm wird "T" angezeigt.
 - Pause: Berühren Sie diese Taste, um beim Wählen eine Pause einzufügen. Berühren Sie [Pause] einmal, um eine Pause von einer Sekunde einzufügen. Sie können mehrere Pausen eingeben. Auf dem Bildschirm wird "P" angezeigt.
 - Drücken Sie die Löschtaste [C], um die eingegebene Nummer zu löschen.

- Um mehrere Empfänger auszuwählen, berühren Sie [Hinzufügen] und geben anschließend die nächste Nummer ein.
- Beim Faxen an Überseeziele kann je nach Gegenstelle ein Übertragungsfehler auftreten, wenn die Übertragungsbedingungen schlecht sind. Berühren Sie in diesem Fall [Überseemodus], um die Übertragungsgeschwindigkeit zu verringern, damit das Fax einfacher empfangen werden kann.
- S: Um eine Übertragung mit Empfängerüberprüfung durchzuführen, berühren Sie [S], um als Spezialkennzeichen den Buchstaben "S" einzufügen. Weitere Informationen zu Übertragungen mit Empfängerüberprüfung finden Sie unter "Überprüfen des Empfängers vor dem Senden" auf Seite 3-33.

? Wann sollte [Pause] verwendet werden?

- Berühren Sie beim Senden eines Fax an eine externe Leitung [Pause] nach der Amtskennzahl (z. B. "0"), um sicherzustellen, dass eine Verbindung hergestellt wird.
- Wird eine Landeskenntzahl und Empfängernummer direkt nach der internationalen Vorwahlnummer eingegeben, kann ein Besetztzeichen zu hören sein, während die Nummer gewählt wird. Das Fax kann dann nicht gesendet werden. Berühren Sie in diesem Fall zweimal [Pause] nach dem Eingeben der internationalen Vorwahl, um eine Pause von 6 Sekunden einzufügen.

4 Legen Sie das Dokument am System an.

5 Drücken Sie die Taste [Start].

Das Dokument wird gescannt und das Fax wird gesendet. Wurden mehrere Empfänger ausgewählt, wird die Registerkarte [Ziel] des Bildschirms "Auftragsdetails überprüfen" angezeigt, so dass die ausgewählten Gegenstellen überprüft werden können. Ausführliche Informationen finden Sie unter "An mehrere Gegenstellen übertragen" auf Seite 3-29.

**Hinweis**

Zum Stoppen der Übertragung drücken Sie die Taste [Stopp]. Ausführliche Informationen finden Sie unter "Übertragung stoppen" auf Seite 3-42.

Wenn Softwareschalter als Wähleinschränkungen eingerichtet wurden, können keine Faxe durch direktes Eingeben der Faxnummer versandt werden. Weitere Informationen zum Konfigurieren von Softwareschaltern finden Sie unter "Funktionen konfigurieren (Softwareschalter)" auf Seite 11-70.

Wenn Softwareschalter zum Verhindern von Rundsendungen eingerichtet wurden, können Faxe jeweils nur an einen Empfänger versandt werden. Weitere Informationen zum Konfigurieren von Softwareschaltern finden Sie unter "Funktionen konfigurieren (Softwareschalter)" auf Seite 11-70.

Mit einer Zielwahltaste übertragen

Führen Sie die folgenden Schritte aus, nachdem Sie die Nummer der Gegenstelle vorab unter einer der Zielwahltasten gespeichert haben.

- 1 Drücken Sie auf dem Bedienfeld die Taste [Fax/Scan], um den Faxbildschirm anzuzeigen.
 - Der Empfänger muss vorab unter einer Zielwahltaste registriert worden sein. Ausführliche Informationen finden Sie unter "Zielwahltaste programmieren" auf Seite 10-5.
 - Berühren Sie gegebenenfalls [Qualität & Verkl.] oder [FAX Menü] und geben Sie die gewünschten Einstellungen an. Ausführliche Informationen zu den im Bildschirm "Qualität & Verkl." verfügbaren Einstellungen finden Sie unter "Übertragungseinstellungen festlegen" auf Seite 3-10. Ausführliche Informationen zu den im Bildschirm "FAX Menü" verfügbaren Einstellungen finden Sie unter Seite 7-3.
- 2 Berühren Sie [Zielwahl].

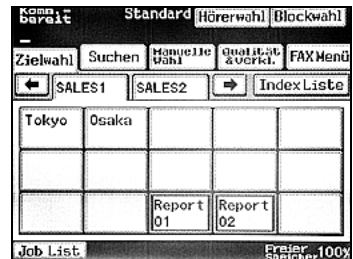

- 3 Berühren Sie die gewünschte Zielwahltaste.
 - Berühren Sie die Indextasten und [←] und [→], um die gewünschte Zielwahltaste anzuzeigen.
 - Sollten Sie versehentlich eine Taste berührt haben, berühren Sie diese Taste erneut, um die Auswahl rückgängig zu machen.

Die ausgewählte Taste wird hervorgehoben. Um mehrere Empfänger auszuwählen, wählen Sie weitere Zielwahltasten aus.
- 4 Legen Sie das Dokument am System an.
- 5 Drücken Sie die Taste [Start].

Das Dokument wird gescannt und das Fax wird gesendet. Wurden mehrere Empfänger ausgewählt, wird die Registerkarte [Ziel] des Bildschirms "Auftragsdetails überprüfen" angezeigt, so dass die ausgewählten Gegenstellen überprüft werden können. Ausführliche Informationen finden Sie unter "An mehrere Gegenstellen übertragen" auf Seite 3-29.

**Hinweis**

Zum Stoppen der Übertragung drücken Sie die Taste [Stopp]. Ausführliche Informationen finden Sie unter "Übertragung stoppen" auf Seite 3-42.

Wenn Softwareschalter zum Verhindern von Rundsendungen eingerichtet wurden, können Faxe jeweils nur an einen Empfänger versandt werden. Weitere Informationen zum Konfigurieren von Softwareschaltern finden Sie unter "Funktionen konfigurieren (Softwareschalter)" auf Seite 11-70.

Mit einem Faxprogramm übertragen

Sind häufig genutzte Funktionen in einem Faxprogramm registriert, können mehrere Funktionen auf einmal durch Auswahl des Faxprogramms eingestellt werden.

Sind Funktionen (Auflösung, 2in1-Übertragung usw.), die bei der Übertragung verwendet werden sollen, zusammen mit dem Faxprogramm registriert, ist die Auswahl dieser Einstellungen nur möglich, wenn die entsprechende Faxprogrammtaste ausgewählt wird. Sind mehrere Empfänger in einem Faxprogramm registriert, ist die Übertragung nur möglich, wenn diese Taste ausgewählt ist. Ist eine Uhrzeit festgelegt, kann die Übertragung jeden Tag zur festgelegten Uhrzeit durchgeführt werden.

- 1 Drücken Sie auf dem Bedienfeld die Taste [Fax/Scan], um den Faxbildschirm anzuzeigen.
 - Der Empfänger und die Übertragungseinstellungen müssen vorab unter einer Programmtaste registriert worden sein. Ausführliche Informationen finden Sie unter "Faxprogramme registrieren" auf Seite 10-20.
 - Berühren Sie gegebenenfalls [Qualität & Verkl.] oder [FAX Menü] und geben Sie die gewünschten Einstellungen an. Ausführliche Informationen zu den im Bildschirm "Qualität & Verkl." verfügbaren Einstellungen finden Sie unter "Übertragungseinstellungen festlegen" auf Seite 3-10. Ausführliche Informationen zu den im Bildschirm "FAX Menü" verfügbaren Einstellungen finden Sie unter "Übertragungsanwendungen" auf Seite 7-3.
- 2 Legen Sie das Dokument am System an.
- 3 Berühren Sie [Zielwahl].

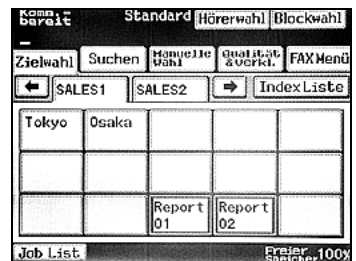

4 Berühren Sie die gewünschte Programmtaste.

- Die mit Faxprogrammen eingerichteten Tasten sind umrahmt.
- Berühren Sie die Indextasten und [←] und [→], um die gewünschte Programmtaste anzuzeigen.
- Sollten Sie versehentlich eine Taste berührt haben, berühren Sie diese Taste erneut, um die Auswahl rückgängig zu machen.

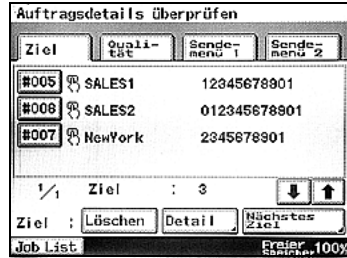

Der Bildschirm "Auftragsdetails überprüfen" wird mit den aktuellen Einstellungen angezeigt.

? Warum kann ich eine Programmtaste nicht auswählen?

- Wurde bereits ein Empfänger angegeben, z. B. mit einer Zielwahl taste oder durch direkte Eingabe der Faxnummer, kann keine Programmtaste mehr ausgewählt werden. Wählen Sie zuerst das Programm aus und geben Sie dann die Empfänger über die Zielwahl tasten oder durch direkte Eingabe der Faxnummer an.

5 Überprüfen Sie die Einstellungen und drücken Sie anschließend die Taste "Start".

Das Scannen des Dokuments beginnt und anschließend wird das Dokument übertragen.

Wurde eine Übertragungszeit angegeben, wird das Dokument gespeichert und zur angegebenen Uhrzeit gesendet.



Hinweis

Zum Stoppen der Übertragung drücken Sie die Taste [Stopp]. Ausführliche Informationen finden Sie unter "Übertragung stoppen" auf Seite 3-42.

Wenn Softwareschalter zum Verhindern von Rundsendungen eingerichtet wurden, können keine Faxe über Programmtasten versandt werden, auf denen mehrere Empfänger einprogrammiert wurden. Weitere Informationen zum Konfigurieren von Softwareschaltern finden Sie unter "Funktionen konfigurieren (Softwareschalter)" auf Seite 11-70.

Nach einer Zielsuche übertragen

Im Bildschirm "Suchen" können Sie nach einer programmierten Zielwahltaste suchen.

- 1 Drücken Sie auf dem Bedienfeld die Taste [Fax/Scan], um den Faxbildschirm anzuzeigen.
 - Der Empfänger muss vorab unter einer Zielwahltaste registriert worden sein. Ausführliche Informationen finden Sie unter "Zielwahltaste programmieren" auf Seite 10-5.
 - Berühren Sie gegebenenfalls [Qualität & Verkl.] oder [FAX Menü] und geben Sie die gewünschten Einstellungen an. Ausführliche Informationen zu den im Bildschirm "Qualität & Verkl." verfügbaren Einstellungen finden Sie unter "Übertragungseinstellungen festlegen" auf Seite 3-10. Ausführliche Informationen zu den im Bildschirm "FAX Menü" verfügbaren Einstellungen finden Sie unter "Übertragungsanwendungen" auf Seite 7-3.

- 2 Berühren Sie [Suchen].

- Wurde "LDAP-Suche" (berühren Sie [Netzwerkeinstell.] im Bildschirm "Administratorverwaltung 2" und später im Bildschirm [Netzwerkeinstellung 1] die Taste [LDAP-Einstellung]) aktiviert ("Ja"), wird bei Berühren von [Suchen] ein Bildschirm angezeigt, in dem Sie zwischen "Ziel Suche" und "LDAP Suche" auswählen können. Berühren Sie [Ziel Suche], um den zugehörigen Bildschirm anzuzeigen.

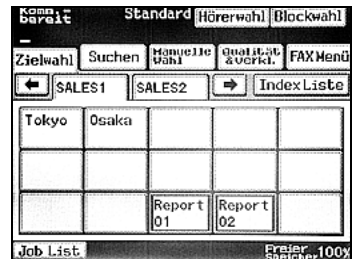

Der Bildschirm "Zielwahlsuche" wird angezeigt.

- 3 Geben Sie den Namen der programmierten Zielwahltaste ein und berühren Sie [Suchen].

Die entsprechende Zielwahltaste wird angezeigt.



4 Berühren Sie die gewünschte Zielwahl taste.

- Die anhand des eingegebenen Suchtexts gefundenen Zielwahl tasten werden in alphabetischer bzw. numerischer Reihenfolge angezeigt.
- Sollten Sie versehentlich eine Taste berührt haben, berühren Sie diese Taste erneut, um die Auswahl rückgängig zu machen.
- Um den Bildschirm "Zielwahlsuche" erneut anzuzeigen, berühren Sie [Suchen].

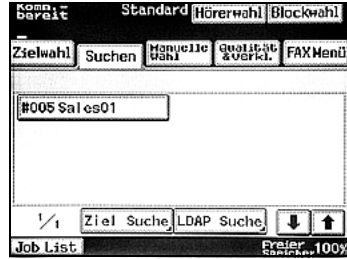

Die ausgewählte Taste wird hervorgehoben.
Mit Faxprogrammen eingerichtete Tasten sind umrahmt.

5 Legen Sie das Dokument am System an.

6 Drücken Sie die Taste [Start].

Das Dokument wird gescannt und dann gesendet.
Wurden mehrere Empfänger ausgewählt, wird die Registerkarte [Ziel] des Bildschirms "Auftragsdetails überprüfen" angezeigt, so dass die ausgewählten Gegenstellen überprüft werden können. Ausführliche Informationen finden Sie unter "An mehrere Gegenstellen übertragen" auf Seite 3-29.



Hinweis

*Zum Stoppen der Übertragung drücken Sie die Taste [Stopp].
Ausführliche Informationen finden Sie unter "Übertragung stoppen" auf Seite 3-42.*

Wenn Softwareschalter zum Verhindern von Rundsendungen eingerichtet wurden, können Faxe jeweils nur an einen Empfänger versandt werden. Weitere Informationen zum Konfigurieren von Softwareschaltern finden Sie unter "Funktionen konfigurieren (Softwareschalter)" auf Seite 11-70.

An mehrere Gegenstellen übertragen

Die Übertragung desselben Dokuments an mehrere Gegenstellen wird als "Rundsenden" bezeichnet. Die folgenden Methoden können zur Auswahl von Gegenstellen kombiniert werden:

- Manuelle Wahl: Geben Sie die Faxnummer direkt ein.
- Zielwahl: Geben Sie die Gegenstelle über die Zielwahltasten ein.
- Programm: Geben Sie die Gegenstelle über ein Faxprogramm an.
- mit der Suche: Suchen Sie nach einem unter einer Zielwahltaste registrierten Empfänger.

1 Geben Sie den ersten Empfänger mit der normalen Vorgehensweise an.

2 Geben Sie die weiteren Empfänger an.

- Mit den Zielwahltasten berühren Sie im Bildschirm "Zielwahl" die Tasten für die gewünschten Empfänger.
- Zum direkten Eingeben berühren Sie [Hinzufügen] und geben anschließend die nächste Nummer ein. (Wurde im Schritt 1 ein Empfänger mithilfe einer Zielwahltaste eingegeben, dann geben Sie die nächste Faxnummer ohne Berühren von [Hinzufügen] ein.)
- Faxe können leichter an mehrere Gegenstellen gleichzeitig gesendet werden, wenn die Empfänger als Programm registriert sind.
- Es können maximal 300 Gegenstellen per Zielwahl und 12 Gegenstellen per manueller Wahl angegeben werden.
- Ausführliche Informationen finden Sie unter "Bildschirm "Manuelle Wahl" verwenden" auf Seite 3-20, "Mit einer Zielwahltaste übertragen" auf Seite 3-23, "Mit einem Faxprogramm übertragen" auf Seite 3-25 und "Nach einer Zielsuche übertragen" auf Seite 3-27.

? Warum kann ich eine Programmtaste nicht auswählen?

- Wurde bereits ein Empfänger angegeben, z. B. mit einer Zielwahltaste oder durch direkte Eingabe der Faxnummer, kann keine Programmtaste mehr ausgewählt werden. Wählen Sie zuerst das Programm aus und geben Sie dann die Empfänger über die Zielwahltasten oder durch direkte Eingabe der Faxnummer an.

3 Legen Sie das Dokument am System an.

4 Drücken Sie die Taste [Start].

Wurden mehrere Empfänger ausgewählt, erscheint ein Bestätigungsbildschirm.

5 Berühren Sie [Eingabe].

Die Registerkarte [Ziel] des Bildschirms "Auftragsdetails überprüfen" wird angezeigt, so dass die ausgewählten Gegenstellen überprüft werden können. Bei Auswahl eines Programms wird dieser Bildschirm nicht angezeigt.



6 Überprüfen Sie die ausgewählten Ziele und drücken Sie anschließend die Taste [Start].

- Mit den Softwareschalteneinstellungen können Sie angeben, ob ein Bestätigungsbildschirm vor einer Rundsendeübertragung angezeigt werden soll.



Ausführliche Informationen finden Sie unter "Funktionen konfigurieren (Softwareschalter)" auf Seite 11-70.

Die Übertragung beginnt.



Hinweis

Es ist möglich, die Ergebnisse der Rundsendeübertragung zu prüfen. Ausführliche Informationen finden Sie unter "Einstellungen für die Berichtsabgabe" auf Seite 11-52.

Wenn Softwareschalter als Wähleinschränkungen eingerichtet wurden, können keine Faxe durch direktes Eingeben der Faxnummer versandt werden. Weitere Informationen zum Konfigurieren von Softwareschaltern finden Sie unter "Funktionen konfigurieren (Softwareschalter)" auf Seite 11-70.

Wenn Softwareschalter zum Verhindern von Rundsendungen eingerichtet wurden, können Faxe jeweils nur an einen Empfänger versandt werden. Weitere Informationen zum Konfigurieren von Softwareschaltern finden Sie unter "Funktionen konfigurieren (Softwareschalter)" auf Seite 11-70.

Ziele prüfen/löschen

Sie können ausgewählte Ziele überprüfen oder löschen.

- 1 Drücken Sie auf dem Bedienfeld die Taste [Fax/Scan].
- 2 Geben Sie den Übertragungsempfänger ein und konfigurieren Sie anschließend die Einstellungen unter "Qualität & Verkl." und "Fax Menü".
- 3 Drücken Sie die Taste [Prüfen].
- 4 Überprüfen Sie die Ziele.
- 5 Berühren Sie [Eingabe], um die Prüfung der Einstellungen zu beenden.



Registerkarte [Ziel]

Bis zu vier ausgewählte Gegenstellen können in jedem Bildschirm angezeigt werden. Wurden mehr als vier Gegenstellen ausgewählt, berühren Sie [↓] und [↑], um zu einem anderen Bildschirm zu wechseln. Gegenstellen können hinzugefügt oder gelöscht werden.

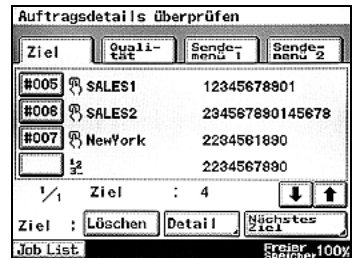

 :

Gibt an, dass der Empfänger mit einer Zielwahltaste ausgewählt wurde.

 :

Gibt an, dass die Faxnummer direkt eingegeben wurde.

[Löschen]: Berühren Sie diese Taste, um den ausgewählten Empfänger zu löschen.

[Detail]: Berühren Sie diese Taste, um den Übertragungsmodus des ausgewählten Empfängers zu überprüfen.

[Nächstes Ziel]: Berühren Sie diese Taste, um einen Empfänger hinzuzufügen.

**Details**

Ausführliche Informationen zum Hinzufügen eines Empfängers finden Sie unter "Ein Ziel wählen" auf Seite 3-20.

3.6 Überprüfen des Empfängers vor dem Senden

Das System kann so eingerichtet werden, dass vor einer Faxübertragung die Kennung (CSI, Called Subscriber Identification) des Empfängergeräts überprüft wird, um zu verhindern, dass Faxe falsch zugestellt werden.

- Damit die Kennung (CSI) der Empfangsstation überprüft werden kann, muss die entsprechende Telefonnummer des Empfängers im System gespeichert sein.
- Geben Sie die Telefonnummer des Empfängers ein und berühren Sie [S], um das Spezialkennzeichen "S" hinzuzufügen und das Dokument nach dem Überprüfen des Empfängergeräts zu übertragen.
- Die Telefonnummer und das Spezialkennzeichen können in Zielwahltasten gespeichert werden und die Übertragung mit Empfängerüberprüfung kann mithilfe einer Zielwahltaste durchgeführt werden.
- Mithilfe von Softwareschaltern können Sie das System so konfigurieren, dass beim Senden auch dann Empfängerüberprüfungen durchgeführt werden, wenn das Spezialkennzeichen "S" nicht hinzugefügt wurde. In der Standardeinstellung werden Empfängerüberprüfungen nicht durchgeführt, wenn das Spezialkennzeichen nicht ausgewählt wird (Bit 4 von Modus 200 ist auf "0" gesetzt).

Ist das System so eingerichtet, dass die Empfängerüberprüfung auch dann durchgeführt wird, wenn das Spezialkennzeichen nicht ausgewählt wurde (Bit 4 von Modus 200 ist auf "1" gesetzt), können Sie die Empfängerüberprüfung stornieren, indem Sie nach dem Eingeben der Telefonnummer zweimal [S] berühren, um das Spezialkennzeichen "SS" einzugeben.

Weitere Informationen zum entsprechenden Softwareschalter (Bit 4 von Modus 200) und zum Konfigurieren von Übertragungen mit Empfängerüberprüfung finden Sie in der nachfolgenden Tabelle.

| Softwareschalter (Bit 4 von Modus 200) | Übertragung mit Empfängerüberprüfung | Übertragung ohne Empfängerüberprüfung |
|--|---|---|
| 0 | Die Telefonnummer des Empfängers und das Spezialkennzeichen "S" werden gewählt. | Die Telefonnummer des Empfängers wird gewählt. (Es wird kein Spezialkennzeichen hinzugefügt.) |
| 1 | Die Telefonnummer des Empfängers wird gewählt. (Es wird kein Spezialkennzeichen hinzugefügt.) | Die Telefonnummer des Empfängers und das Spezialkennzeichen "SS" werden gewählt. |

- Vor dem Senden eines Dokuments wird die CSI des Empfängergeräts mit der gewählten Rufnummer des Empfängers verglichen und das Dokument wird nur übertragen, wenn die empfangene CSI mit der gewählten Rufnummer der Gegenstation übereinstimmt.
CSI-Signal: Kennung der gerufenen Station = Internationale Telefonnummer (bestehend aus "+", Landeskennzahl, Ortsnetzkenzahl und Anschlussnummer)
- Ein Übertragungsfehler tritt auf, wenn die empfangene CSI sich von der gewählten Rufnummer der Gegenstation unterscheidet oder wenn kein CSI-Signal von der Gegenstation empfangen wird.
- Wenn nach dem Spezialkennzeichen eine Vergleichsnummer hinzugefügt wurde, wird das jeweilige Dokument nur übertragen, wenn die Vergleichsnummer der empfangenen CSI entspricht.

| Wählmethode | Methoden zum Überprüfen des Empfängergeräts |
|--|---|
| Telefonnummer des Empfängers + Spezialkennzeichen "S" | Die empfangene CSI und die gewählte Rufnummer der Gegenstation werden verglichen. |
| Telefonnummer des Empfängers + Spezialkennzeichen "S" + Vergleichsnummer | Die empfangene CSI und die Vergleichsnummer werden verglichen. |

- Mithilfe des Softwareschalters können Sie festlegen, wie viele Stellen der CSI mit der gewählten Rufnummer der Gegenstation verglichen werden. In der Standardeinstellung des Systems werden "4 Stellen" verglichen.



Details

Weitere Informationen zur Übertragung mittels Zielwahltasten finden Sie unter "Mit einer Zielwahltaste übertragen" auf Seite 3-23.

Weitere Informationen zur Programmierung von Zielwahltasten finden Sie unter "Speichern und Einstellungen" auf Seite 10-3.

Weitere Informationen zu den Softwareschaltereinstellungen für Übertragungen mit Empfängerüberprüfung und zur Anzahl der zu vergleichenden Stellen finden Sie unter "Funktionen konfigurieren (Softwareschalter)" auf Seite 11-70.

So führen Sie eine Übertragung mit Empfängerüberprüfung aus

- 1 Drücken Sie die Taste [Fax/Scan], um den Faxbildschirm anzuzeigen.
- 2 Legen Sie das zu faxende Dokument ein.
- 3 Berühren Sie [Manuelle Wahl].

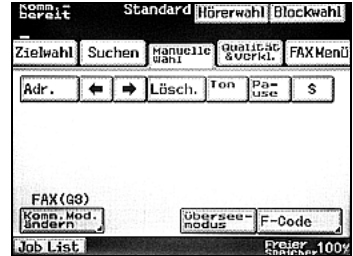

- 4 Geben Sie auf der Tastatur die Faxnummer des Empfängers ein und berühren Sie [S].
 - Um die Empfängerüberprüfung vorübergehend zu deaktivieren, wenn die Softwareschalter so konfiguriert sind, dass die Überprüfung automatisch durchgeführt wird (Bit 4 von Modus 200 ist auf "1" gesetzt), berühren Sie zweimal [S], um im Anschluss an die Telefonnummer "SS" einzugeben.
- 5 Drücken Sie die Taste [Start].

Die Übertragung beginnt.

3.7 Nach dem Telefonieren faxen (manuelles Faxen)

Ist ein Telefon angeschlossen, kann ein Dokument nach einem Telefongespräch mit dem Empfänger gesendet werden. Diese Funktion ist z. B. hilfreich, wenn Sie dem Empfänger mitteilen wollen, dass Sie ein Fax senden wollen.

So versenden Sie ein Fax manuell

- ✓ Zum manuellen Senden eines Fax muss ein Telefon angeschlossen sein.
- ✓ Führen Sie beim Faxen nach einem Telefongespräch das Dokument über den ADF zu.

1 Drücken Sie auf dem Bedienfeld die Taste [Fax/Scan], um den Faxbildschirm anzuzeigen.

2 Legen Sie das Dokument in den ADF ein.

3 Nehmen Sie den Hörer des externen Telefons ab.

- Sie können statt dessen auch [Hörerwahl] berühren und den Hörer erst abnehmen, nachdem die Gegenstelle das Gespräch angenommen hat.

Ein Wählton ist zu hören.

4 Berühren Sie [Zielwahl] oder [Manuelle Wahl] und geben Sie den Empfänger an.

Die Empfängernummer wird gewählt, so dass Sie mit der Gegenstelle sprechen können.

? Ich habe einen Signalton gehört. Warum kann ich nicht mit dem Empfänger sprechen?

- Wenn das Faxgerät des Empfängers für den automatischen Empfang von Faxen eingerichtet ist, ertönt ein Signalton, ohne dass der Empfänger selbst das Telefongespräch annimmt. In diesem Fall können Sie nicht mit dem Empfänger sprechen.

5 Bitten Sie am Ende des Gesprächs den Empfänger, die Taste [Start] (Übertragungstaste) an seinem Gerät zu drücken.

Sobald das Gerät des Empfängers bereit ist, erzeugt es einen Signalton.

6 Drücken Sie die Taste [Start].

Die Übertragung beginnt.

7 Legen Sie den Telefonhörer auf.

**Hinweis**

Wenn Softwareschalter als Wähleinschränkungen eingerichtet wurden, können keine Faxe durch direktes Eingeben der Faxnummer versandt werden. Weitere Informationen zum Konfigurieren von Softwareschaltern finden Sie unter "Funktionen konfigurieren (Softwareschalter)" auf Seite 11-70.

3.8 Zielwahl und manuelle Wahl kombinieren (Blockwahl)

Mehrere Empfänger können mit einer Kombination von Zielwahltasten und direkter Wahl angegeben werden. Dies wird als "Blockwahl" bezeichnet. Wenn z. B. ein Faxnetzwerk oder die Zugangsnummer für das Vertragstelefonunternehmen unter einer Zielwahltaste registriert ist, kann es mit einer Zielwahltaste kombiniert werden, unter der die Empfängerfaxnummer registriert ist. Sind zudem die Faxnummer und die Durchwahlnummer eines Empfängers unter unterschiedlichen Zielwahltasten programmiert, kann der Empfänger durch Kombination der beiden Nummern angegeben werden.

So senden Sie ein Fax mit Blockwahl

1 Drücken Sie die Taste [Fax/Scan], um den Faxbildschirm anzuzeigen.

2 Berühren Sie [Blockwahl].

[Blockwahl] wird hervorgehoben.

3 Berühren Sie [Zielwahl] oder [Manuelle Wahl] und geben Sie die erste Nummer an.

4 Berühren Sie [Zielwahl] oder [Manuelle Wahl] und geben Sie die zweite Nummer an.

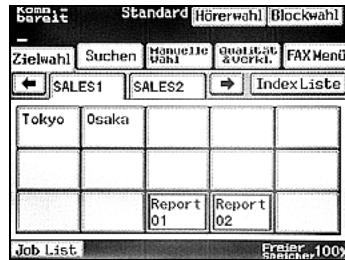

- Wird die zweite Nummer über den Bildschirm "Manuelle Wahl" eingegeben, kann eine Pause zwischen den beiden Nummern eingefügt werden.
- Wird eine Landeskennzahl und Empfängernummer direkt nach der internationalen Vorwahlnummer eingegeben, kann ein Besetztzeichen zu hören sein, während die Nummer gewählt wird. Das Fax kann dann nicht gesendet werden. Berühren Sie in diesem Fall zweimal [Pause] nach Eingabe der internationalen Vorwahlnummer, so dass die restliche Telefonnummer erst nach einer Pause von sechs Sekunden gewählt wird.

5 Legen Sie das Dokument am System an.

6 Drücken Sie die Taste [Start].

Die Übertragung beginnt.

**Hinweis**

Wenn Softwareschalter als Wähleinschränkungen eingerichtet wurden, können keine Faxe durch direktes Eingeben der Faxnummer versandt werden. Weitere Informationen zum Konfigurieren von Softwareschaltern finden Sie unter "Funktionen konfigurieren (Softwareschalter)" auf Seite 11-70.

3.9 Probleme beim Scannen

Wenn das Dokumentformat nicht erkannt werden kann

Kann das Format des Dokuments nicht erkannt werden, wird das Dokument nicht gescannt.

Berühren Sie in diesem Fall [Verkleinerung/Bereich] und anschließend [Einstellung Orig.-Größe] und geben Sie das Format ein.



Details

Ausführliche Informationen zu den im Bildschirm "Qualität & Verkl." verfügbaren Einstellungen finden Sie unter "Übertragungseinstellungen festlegen" auf Seite 3-10.

Wenn der Speicher voll wurde

Werden viele Dokumente gespeichert ("Freier Speicher" ist fast 0%), ist es eventuell nicht mehr möglich, das Fax zu senden. Außerdem kann bei einem Dokument mit vielen Seiten oder bei einer großen Datenmenge, z. B. wenn das Dokument viele feine Details enthält, der Speicher voll werden, so dass das Fax nicht gesendet werden kann.

Machen Sie in diesem Fall Speicher frei oder senden Sie das Dokument mit der Funktion "Quick-Scan-Versand".



Details

Ausführliche Informationen zur Funktion "Quick-Scan-Versand" finden Sie unter "Beim Scannen des Originals übertragen (Quick-Scan-Versand)" auf Seite 7-22.



Hinweis

Wenn das Fax nicht gesendet werden konnte, können Sie es später erneut versuchen, da es im Speicher bleibt. Diese Daten können gelöscht werden, um Speicher frei zu machen.

3.10 Wenn beim Senden Fehler auftreten

Konnte das Fax nicht gesendet werden, weil die Gegenstelle besetzt war, wird diese automatisch erneut angerufen (automatische Wahlwiederholung).

Wird ein anderes Fax in die Warteschlange gestellt, wird die Faxnummer automatisch neu gewählt, nachdem das andere Fax aus der Warteschlange gesendet wurde.

Konnte das Fax selbst nach der automatischen Wahlwiederholung nicht gesendet werden, wird ein Übertragungsbericht gedruckt. Dieser Bericht enthält einen Teil der ersten Seite des Fax, das nicht gesendet werden konnte (außer bei Verwendung der Funktion "Quick-Scan-Versand").



Details

Dieses System ist standardmäßig ab Werk so eingestellt, dass die automatische Wahlwiederholung bis zu 5 Mal in Intervallen von 1 Minute wiederholt wird. Die Einstellungen für die Anzahl der Wahlwiederholungen und das Intervall können geändert werden. Ausführliche Informationen finden Sie unter "Empfangsmodus und Anzahl der Rufzeichen einstellen" auf Seite 11-48.

Mithilfe von Softwareschaltern können Sie festlegen, ob eine Abbildung der erster Seite des Dokuments zum Sendebericht hinzugefügt wird. Weitere Informationen zum Konfigurieren von Softwareschaltern finden Sie unter "Funktionen konfigurieren (Softwareschalter)" auf Seite 11-70.

Wenn es nicht erforderlich ist, einen Übertragungsbericht zu drucken, kann die Einstellung geändert werden. Ausführliche Informationen finden Sie unter "Einstellungen für die Berichts Ausgabe" auf Seite 11-52.

So senden Sie das Fax erneut

Wenn ein Fax nicht gesendet werden konnte, gehen Sie wie folgt vor, um es erneut zu senden:

- 1 Berühren Sie [Job List] und anschließend [Typ] und suchen Sie nach Dokumenten, die nicht gesendet werden konnten.
Wird [Erneut vers.] oder [Gegenstation ändern] angezeigt, kann das Fax erneut gesendet werden, ohne dass das Dokument neu eingescannt werden muss.
- 2 Berühren Sie [Erneut vers.], um das Fax an denselben Empfänger zu senden.
 - Wollen Sie das Fax an einen anderen Empfänger senden, berühren Sie [Ziel ändern].
 - Wird keine der beiden Tasten angezeigt, scannen Sie das Dokument erneut und versuchen Sie, es zu faxen.

3.11 Übertragung stoppen

Ein zum Senden gespeichertes Fax oder Daten, die auf den Ausdruck warten, werden als Warteschlangenjobs bezeichnet. Wenn ein Vorgang gestoppt wird, wird der gespeicherte Job gelöscht.

Um einen Job zu stoppen, drücken Sie die Taste [Stopp] und wählen Sie dann den zu stoppenden Vorgang aus.

So brechen Sie die Übertragung eines Fax ab

- 1 Drücken Sie die Taste [Stopp].

Der Übertragungsvorgang wird gestoppt und der gesendete Job wird angezeigt.

- 2 Berühren Sie die Taste für den Job, der gestoppt werden soll.

Der Job wird gelöscht.



- 3 Berühren Sie [Eingabe].

3.12 Übertragungsergebnisse überprüfen (Job List)

Jobs

Der Betriebszustand des Systems, die Reihenfolge der Dokumente, die auf den Ausdruck warten, und die Kommunikationsergebnisse sowie die in der Abrufbox und in der vertraulichen Box gespeicherten Dokumente können über das Touch Display geprüft werden.

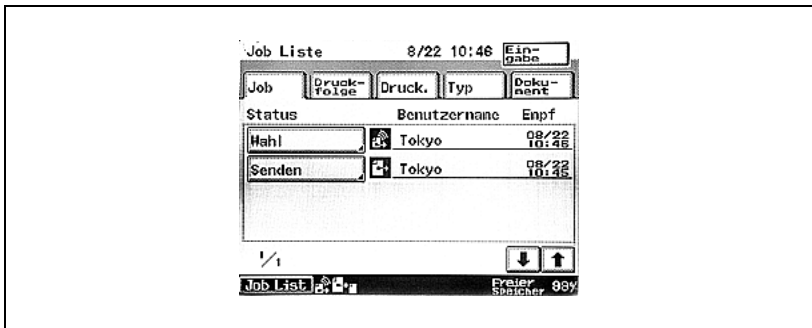

| Element | Beschreibung |
|------------|---|
| Job | Zeigt registrierte Informationen für den Job an. |
| Druckfolge | Zeigt die Reihenfolge der Dokumente an, die gedruckt werden oder auf den Ausdruck warten, z. B. Kopien, empfangene Faxe, Berichtsausgaben, PC-Ausdrucke usw. (max. 8). |
| Drucken | Zeigt den Druckstatus von PC-Ausdrucken an. |
| Typ | <p>Zeigt den Status der gesendeten und empfangenen Faxdokumente an.</p> <ul style="list-style-type: none"> • Anzahl der gesendeten oder auf das Senden wartenden Dokumente: max. 200 • Anzahl übertragener Dokumente: max. 96 • Anzahl der empfangenen oder auf den Empfang wartenden Dokumente: max. 200 • Anzahl empfangener Dokumente: max. 256 • Übertragungsergebnisse für empfangene Dokumente: max. 456 |
| Dokument | <p>Zeigt die im System gespeicherten Dokumente an.</p> <ul style="list-style-type: none"> • [Abrufbox]: Zeigt die in der Abrufbox gespeicherten Dokumente an. Sie können diese Dokumente drucken oder löschen. • [Vertraulich]: Zeigt die in der vertraulichen Box gespeicherten Dokumente an. Sie können diese Dokumente drucken oder löschen. • [Öffentlich]: Zeigt die durch die Dokumentverwaltung gespeicherten allgemein zugänglichen Dokumente an. Sie können die gespeicherten Dokumente drucken, übertragen oder löschen. |

Job prüfen

- 1 Berühren Sie [Job List].
- 2 Der Bildschirm "Job Liste" wird angezeigt.
Berühren Sie [Job], um eine Liste der ausgeführten Jobs anzuzeigen.

- Berühren Sie [↓] und [↑], um zu einem anderen Bildschirm zu wechseln.

? Wie kann ich einen Warteschlangenjob löschen?

- Zum Löschen eines ausgeführten Jobs oder eines auf die Ausführung wartenden Jobs, z. B. eine Übertragung in der Warteschlange, drücken Sie die Taste [Stopp]. Ausführliche Informationen finden Sie unter "Übertragung stoppen" auf Seite 3-42.

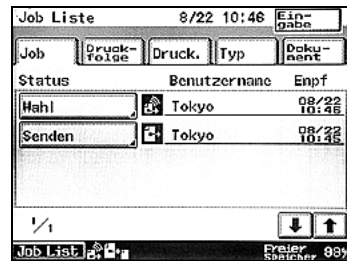

- 3 Berühren Sie [Typ], um die Liste der Faxjobs anzuzeigen.

- Berühren Sie [↓] und [↑], um zu einem anderen Bildschirm zu wechseln.

- Wird [Interim Rep.] angezeigt, berühren Sie während der Übertragung [Interim Rep.], um einen Übertragungsfortschrittsbericht auszugeben.

- Wird [Lösch.] angezeigt, berühren Sie [Lösch.], um den Faxjob zu löschen, der auf die Übertragung wartet.

? Warum erscheint das Uhrsymbol rechts von Datum und Uhrzeit des Jobempfangs?

- Bei Angabe einer Timerübertragung wird rechts von Datum und Uhrzeit des Jobempfangs ein Uhrsymbol angezeigt.

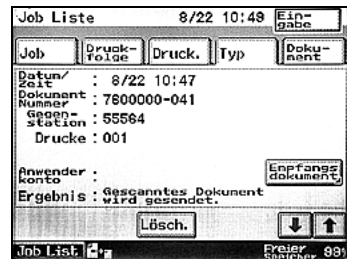

- 4 Berühren Sie im Bildschirm für den Übertragungsjob [Empfangsdokument], um die empfangenen Faxjobs anzuzeigen.

- Berühren Sie [\downarrow] und [\uparrow], um zu einem anderen Bildschirm zu wechseln.
- Wird [Löschen.] angezeigt, berühren Sie [Löschen.], um den Faxjob zu löschen, der auf den Ausdruck wartet.
- Um einen Abrufempfangsjob aus der Warteschlange zu löschen, berühren Sie [Löschen.].

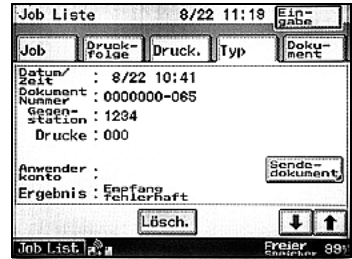

- 5 Berühren Sie [Dokument], um die Liste der gespeicherten Jobs anzuzeigen.

Berühren Sie die Taste für die Art von Job, die Sie prüfen wollen.



4

Empfang

4 Empfang

4.1 Empfangsmodus

Dieses System verfügt über den im Folgenden erläuterten Empfangsmodus.

Richten Sie das System entsprechend der beabsichtigten Nutzung ein.

Es stehen zwei Empfangsmethoden zur Verfügung.

Automatischer Empfang (Nur-Fax-Modus)

Dieser Modus wird festgelegt, wenn die angeschlossene Telefonleitung ausschließlich für Faxoperationen verwendet wird.

Manueller Empfang (Nur-Telefon-Modus)

Sie können Dokumente empfangen, nachdem Sie den Hörer abgenommen und den Faxton gehört haben.

4.1.1 Automatischer Empfang (Nur-Fax-Modus)

Das Fax wird automatisch nach der festgelegten Anzahl Rufzeichen empfangen. Verwenden Sie diese Einstellung, wenn das System mit einer speziellen Telefonnummer ausschließlich für den Faxbetrieb genutzt wird.

4.1.2 Manueller Empfang (Nur-Telefon-Modus)

Das System arbeitet wie ein normales Telefon, z. B. wenn Sie das Fax erst nach dem Annehmen des Telefongesprächs empfangen wollen. Diese Einstellung wird verwendet, wenn Sie viele Telefonanrufe erhalten.

**Details**

Ausführliche Informationen zur Angabe der Einstellungen finden Sie unter "Empfangsmodus und Anzahl der Rufzeichen einstellen" auf Seite 11-48.

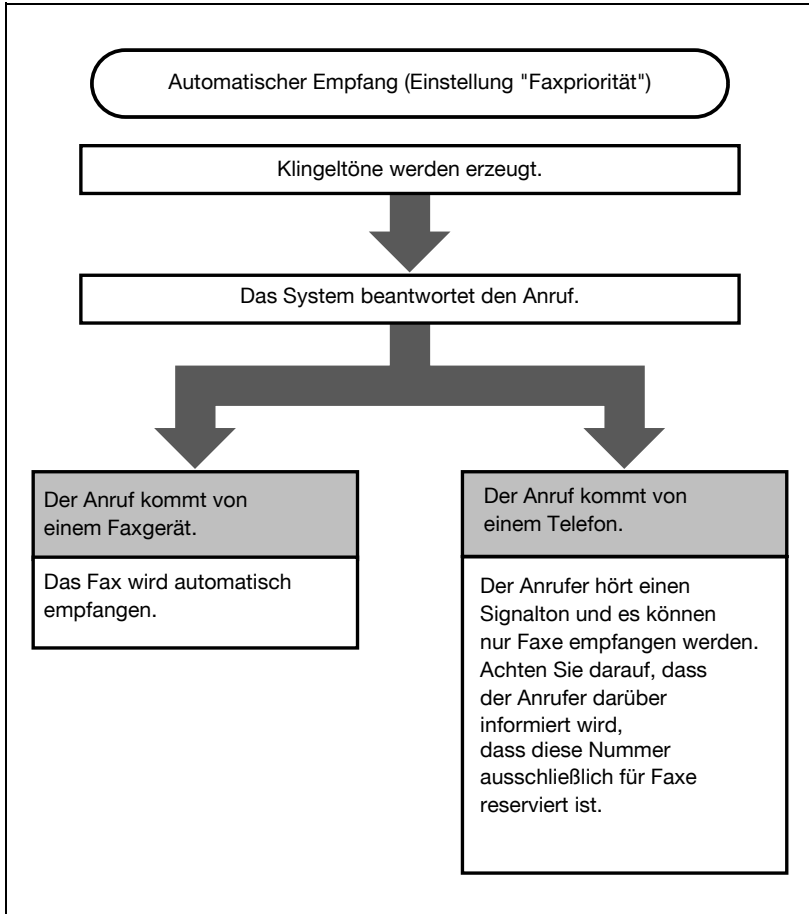

**Details**

Wird beim "automatischen Empfang" die Anzahl der Rufzeichen zwischen 1 und 20 festgelegt, wird das Fax erst nach der angegebenen Anzahl Rufzeichen empfangen. Bei einer Anzahl der Rufzeichen von 10 und mehr kann jedoch das Gerät des Absenders das Fax stoppen, bevor es empfangen werden kann.

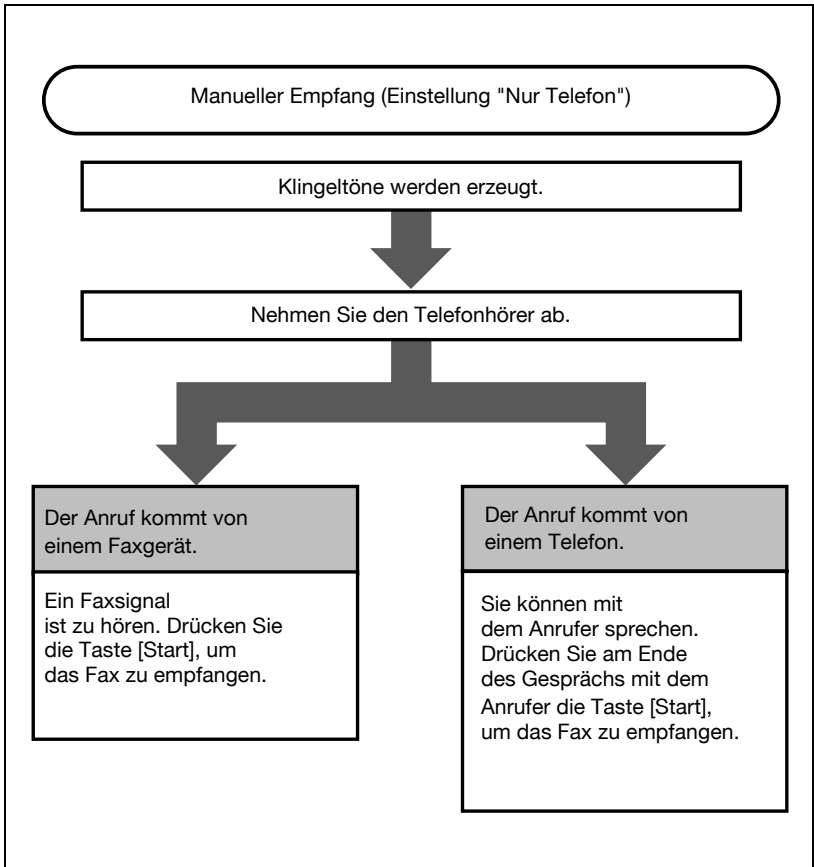

4.2 Empfang

Wenn das System für den automatischen Empfang von Faxen eingestellt ist, ist keine spezielle Bedienung erforderlich, um das Fax zu empfangen.

Drücken Sie nach Abschluss des Telefongesprächs die Taste [Start], um das Fax zu empfangen.

Nach beendeter Übertragung ertönt ein Signalton, die Verbindung wird unterbrochen und das empfangene Dokument wird ausgedruckt.

Empfangene Faxe drucken

Wenn das Dokument länger als das Standardpapierformat ist, wird ein passendes Papierformat ermittelt. Dabei wird die Breite und Länge des empfangenen Dokuments berücksichtigt und das Fax auf Papier dieser Größe ausgedruckt.

Ist im Papierfach kein Papier im erforderlichen Format vorhanden, werden die Daten entsprechend verkleinert und auf dem nächsten verfügbaren Papierformat ausgedruckt.

- Wenn das Faxdokument größer ist: Das Fax wird auf das Empfangspapierformat verkleinert oder auf Papier in einem größeren Format gedruckt.
- Wenn sich die Ausrichtung des Faxdokuments und des Papiers unterscheidet, wird das Fax automatisch um 90° gedreht ausgedruckt (gedrehtes Ausdrucken).
- Wenn das Faxdokument länger ist: Das Fax wird automatisch auf das Papierformat verkleinert. Passt das Fax selbst bei einer Verkleinerung von 65% nicht auf ein Blatt Papier, wird es auf mehrere Blätter gedruckt.



Hinweis

Dokumente im Format A3 können nur empfangen werden, wenn das Fax den Empfehlungen des ITU-T (früher: CCITT) für das Empfangen von A3-Dokumenten im Vollformat entspricht.



Details

Die Empfangsmethode kann im Administratormodus und über die Softwareschalter-Einstellungen geändert werden. Ausführliche Informationen finden Sie unter "Dokumentverwaltung für den Empfang einstellen" auf Seite 11-57 und "Funktionen konfigurieren (Softwareschalter)" auf Seite 11-70.

Wenn beim Empfangen Fehler auftreten

Wenn Sie keine Fax empfangen können, wird eine Fehlermeldung angezeigt. Informationen zur Fehlerbehebung finden Sie unter "Fehlermeldungen" auf Seite 5-6. Wählen Sie [Stopp], um die Fehlermeldung zu löschen.



Hinweis

Dokumente können möglicherweise nicht empfangen werden, weil der Speicher voll ist. Prüfen Sie zudem, ob Papier im Papierfach vorhanden ist.

Läutet das externe Telefon weiter, ist der Empfangsmodus eventuell auf manuellen Empfang eingestellt. Diese muss auf automatischen Empfang eingestellt sein, damit Dokumente automatisch empfangen werden. Ausführliche Informationen finden Sie unter "Empfangsmodus und Anzahl der Rufzeichen einstellen" auf Seite 11-48.

Übermittlungsinformationen

Wenn die Position der Fußzeile durch die Funktion [Kopfzeile/Fußzeile] auf außerhalb oder innerhalb des Dokumentbereichs eingestellt wurde, werden diese Informationen (Datum, Uhrzeit, Empfängernummer, Seitenanzahl) im empfangenen Dokument aufgezeichnet.

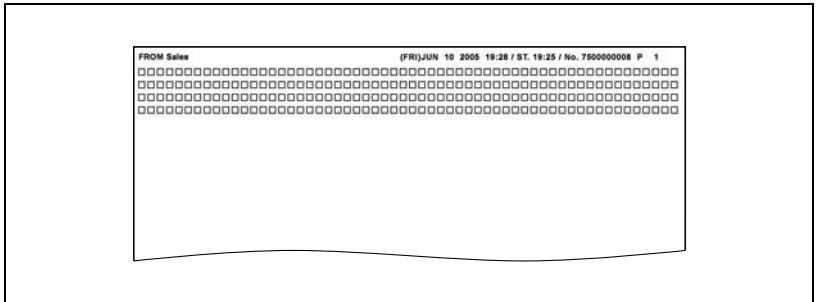

4.3 Telefon verwenden und Anrufe entgegennehmen

Im Folgenden wird beschrieben, wie ein Telefonanruf bei angeschlossenem externem Telefon angenommen werden kann.

Telefongespräch führen

- 1 Nehmen Sie den Telefonhörer ab, wenn Sie ein Rufzeichen hören.
 - Ist ein Signalton oder nichts zu hören, handelt es sich bei dem eingehenden Anruf um ein Fax. Drücken Sie die Taste [Start], um das Fax zu empfangen.
- 2 Legen Sie nach Gesprächsende den Telefonhörer auf.



Fehlersuche

5 Fehlersuche

5.1 Nachrichten können nicht gesendet werden

Wenn ein Dokument nicht gesendet werden kann, entnehmen Sie der Tabelle unten Lösungen zur Behebung des Problems. Falls auch mithilfe dieser Lösungen kein ordnungsgemäßes Senden möglich ist, wenden Sie sich an den Kundendienst.



Details

Informationen zu Fehlermeldungen finden Sie unter "Fehlermeldungen" auf Seite 5-6.

Informationen zu Problemen wie Originalstau, Papierstau, schlechte Bildqualität oder Tonermangel finden Sie im beiliegenden Anwenderhandbuch [Kopieren].

| Zu prüfende Punkte | Maßnahmen |
|--|--|
| Ist das Übertragungsverfahren richtig? | Überprüfen Sie das Übertragungsverfahren, und senden Sie das Fax erneut. |
| Ist die Faxnummer des Empfängers richtig? Wurde die Programm- oder Kurzwahlnummer richtig registriert? | Bei Verwendung der Programm- oder Kurzwahl kann ein Fehler in der Registrierung der Faxnummer vorhanden sein. Drucken Sie die Kurzwahlliste, und prüfen Sie, ob die Nummer richtig registriert wurde. Korrigieren Sie die Nummer bei Bedarf. |
| Ist die Einstellung der Telefonleitung richtig? | Entspricht das Wahlverfahren der verwendeten Telefonleitung? Prüfen Sie die Einstellung, und korrigieren Sie sie ggf. |
| Ist die Telefonleitung richtig angeschlossen? | Ist die Telefonleitung angeschlossen? Prüfen Sie die Verbindung, und schließen Sie das System ggf. an. |
| Funktioniert das Empfangsgerät ordnungsgemäß? | Wurde das Empfangsgerät eingeschaltet, ist Papier geladen oder besteht ein anderes Problem? Erkundigen Sie sich diesbezüglich beim Empfänger. |

5.2 Nachrichten können nicht empfangen werden

Wenn ein Dokument nicht empfangen werden kann, entnehmen Sie der Tabelle unten Lösungen zur Behebung des Problems. Falls auch mithilfe dieser Lösungen kein ordnungsgemäßer Empfang möglich ist, wenden Sie sich an den Kundendienst.



Details

Informationen zu Fehlermeldungen finden Sie unter "Fehlermeldungen" auf Seite 5-6.

Informationen zu Problemen wie Originalstau, Papierstau, schlechte Bildqualität oder Tonermangel finden Sie im beiliegenden Anwenderhandbuch [Kopieren].

| Symptom | Ursache | Maßnahme |
|---|--|---|
| Das empfangene Fax ist leer. | Liegt ein Problem mit der Telefonverbindung oder mit dem Faxgerät des Absenders vor? | Prüfen Sie, ob das System saubere Kopien erstellen kann. Ist dies der Fall, bitten Sie den Absender, das Fax erneut zu senden. |
| | Hat der Anrufer die Seiten umgekehrt eingelegt? | Rufen Sie den Absender an. |
| Das Fax konnte empfangen aber nicht ausgedruckt werden. | War das System für Speichereingang eingestellt? | Wählen Sie das Dokument aus und drucken Sie es. |
| | Ist das System nicht für den Ausdruck empfangener Dokumente eingestellt? | Wählen Sie die Einstellung aus, mit der empfangene Dokumente gedruckt werden können. |
| | Andere Ursachen | Berühren Sie [Typ] im Bildschirm "Job Liste", um die Details des Übertragungsfehlers anzuzeigen und mit der Tabelle der Fehlercodes zu vergleichen. |

| Symptom | Ursache | Maßnahme |
|---|--|--|
| Faxe können nicht automatisch empfangen werden. | Ist die Faxeinheit auf manuellen Empfang eingestellt? | Stellen Sie das System auf automatischen Empfang ein. |
| | Ist der Speicher voll? | Legen Sie gegebenenfalls Papier nach und drucken Sie die Faxe im Speicher aus. |
| | Ist die Telefonleitung richtig angeschlossen? | Ist die Telefonleitung angeschlossen? Prüfen Sie die Verbindung, und schließen Sie das System ggf. an. |
| | Wurde ein Alarm ausgelöst? | Folgen Sie den angezeigten Anweisungen und beenden Sie den Alarm. |
| | Wurde vom Sender eine falsche Subadresse in F-Code übertragen? | Wenn für den vertraulichen Empfang eine falsche Subadresse empfangen wurde, kann ein Kommunikationsfehler auftreten, wodurch kein Empfang möglich ist. Prüfen Sie, ob auf der Senderseite die richtige Subadresse eingestellt wurde. |
| Im Ausdruck des empfangenen Fax erscheinen schwarze Streifen. | Liegt ein Problem mit der Telefonverbindung oder mit dem Faxgerät des Absenders vor? | Prüfen Sie, ob das System saubere Kopien erstellen kann. Erscheinen keine schwarzen Streifen, lassen Sie den Anrufer das Fax erneut senden. |

5.3 Fehlermeldungen

Bei Problemen mit der Faxeinheit können die folgenden Fehlermeldungen auf dem Bildschirm angezeigt werden. Maßnahmen zur Fehlerbehebung finden Sie in der Beschreibung. Falls auch mithilfe dieser Lösungen kein ordnungsgemäßes Senden möglich ist, wenden Sie sich an den Kundendienst.



Details

Informationen zu Problemen wie Originalstau, Papierstau, schlechte Bildqualität oder Tonermangel finden Sie im beiliegenden Anwenderhandbuch [Kopieren].

| Fehlermeldung | Ursache | Maßnahme |
|--|--|---|
| Originalformat konnte nicht erkannt werden. | Das Papierformat des Dokuments kann nicht erkannt werden. | Wählen Sie das Papierformat des Dokuments aus. |
| Diese Funktion ist für XXX nicht verfügbar. | Es sind Funktionen ausgewählt, die nicht zusammen verwendet werden können. | Verwenden Sie beim Erstellen der Kopien nur eine der Funktionen. |
| Einzulesender Job wurde gelöscht. Nicht genügend Speicher verfügbar. | Der Speicher ist voll. | Warten gespeicherte Dokumente auf den Ausdruck, drucken Sie diese aus. |
| Fehler. Bitte dem Kundendienst den Fehlercode mitteilen. | Im System ist eine Störung aufgetreten. | Teilen Sie dem Kundendienstvertreter den im Touch Display angezeigten Code mit. |

Wird eine andere als die hier aufgeführten Meldungen angezeigt, gehen Sie entsprechend der in der Meldung beschriebenen Vorgehensweise vor.



Technische Daten

6 Technische Daten

6.1 Technische Daten

Die wichtigsten technischen Daten bezüglich der Faxfunktionen finden Sie unten.

Änderungen der technischen Daten ohne vorherige Ankündigung vorbehalten.

| Element | Technische Daten |
|----------------------------------|---|
| Speicherkapazität | 64 MB |
| Max. Anzahl gespeicherter Seiten | Ca. 3.800 Blatt (A4 ☐, max. 5 % Schwärzung), Qualität "Standard" Ca. 3.800 Blatt (A4 ☐, max. 5 % Schwärzung), Qualität "Fein" Ca. 1.900 Blatt (A4 ☐, max. 5 % Schwärzung), Qualität "Sehr fein" |
| Verwendbare Leitungen | Öffentliche Telefonnetze (einschließlich Faxnetzwerke), Nebenstellenanlagen |
| Auflösung | G3 |
| Baudrate | 2400, 4800, 7200, 9600, 12000, 14400, 16800, 19200, 21600, 24000, 26400, 28800, 31200 oder 33600 Bit/s |
| Übertragungszeit | 2 Sekunden Dauer beim Senden von KONICA MINOLTA A4-Standardseiten mit ca. 700 Zeichen bei "normaler" Auflösung. Dies ist die reine Übertragungsdauer des Bildes. Sie berücksichtigt nicht die erforderliche Zeit zum Aufbau der Verbindung. Die tatsächliche Kommunikationsdauer variiert je nach Inhalt des Dokuments, der Qualität der Telefonleitung der Gegenstation und anderen Faktoren. |
| Codierungsmethode | MH, MR, MMR oder JBIG |
| Max. Scangröße | 420 × 297 mm (A3) Breite: 297 mm Länge: max. 1000 mm |
| Max. Wiedergabegröße | 420 × 297 mm (A3) Werden Dokumente empfangen, deren Seiten länger sind als die des eingelegten Papiers, wird das Dokument entsprechend den festgelegten Teilungseinstellungen ausgegeben. |



Details

Ausführliche Informationen zu weiteren Spezifikationen finden Sie im Anwenderhandbuch [Kopieren].



Übertragungs- anwendungen

7 Übertragungsanwendungen

7.1 FAX Menü

Zum Senden eines Fax mit einer Anwendungsfunktion öffnen Sie den Bildschirm "FAX Menü" und legen Sie die gewünschten Funktionen fest.

Bildschirm "FAX Menü" anzeigen

- 1 Drücken Sie auf dem Bedienfeld die Taste [Fax/Scan], um den Faxbildschirm anzuzeigen.
- 2 Berühren Sie [FAX Menü].
- 3 Berühren Sie die Registerkarte für die Funktion, die Sie verwenden wollen.
- 4 Wählen Sie die gewünschte Funktion.
- 5 Wird ein anderer Bildschirm angezeigt, in dem eine Einstellung für die Funktion ausgewählt werden kann, wählen Sie die Einstellung aus und berühren Sie dann [Eingabe].

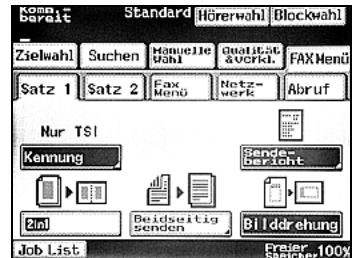

Details

Berühren Sie die Taste für die Funktion, die Sie einstellen wollen, um den Bildschirm zu öffnen, in dem Sie dies tun können.

Sie können mehrere Funktionen kombinieren. Allerdings können Sie keine Funktionen auswählen, die zu bereits ausgewählten Funktionen inkompatibel sind. Diese Funktionen werden abgeblendet dargestellt.

Registerkarten von "FAX Menü"

Die folgenden Scan- und Übertragungsfunktionen sind verfügbar.

Registerkarte "Satz 1"

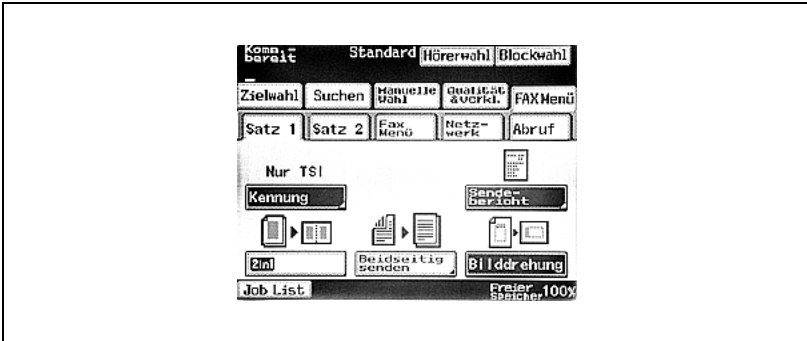

Registerkarte "Satz 2"

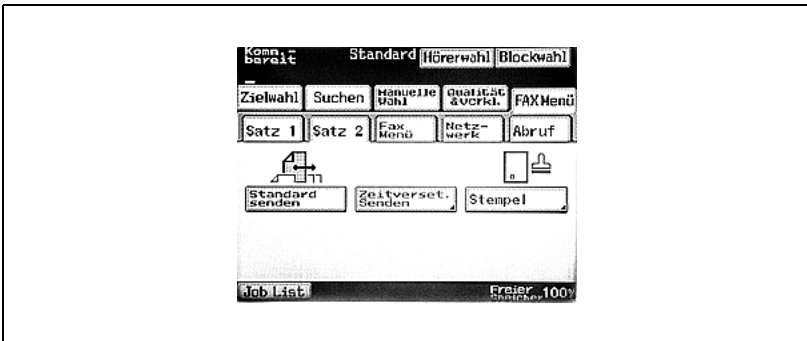

Registerkarte "Fax Menü"

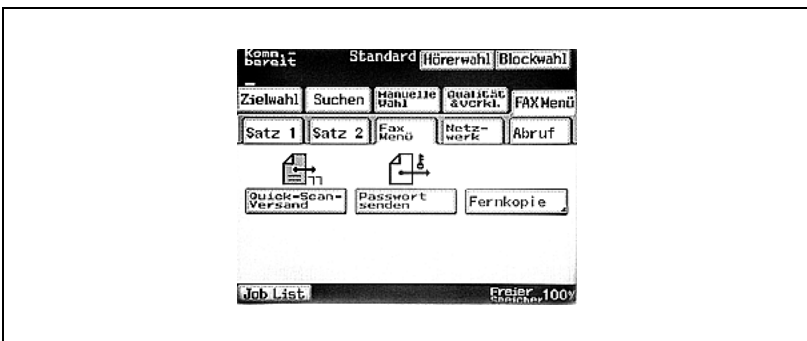

Registerkarte "Netzwerk"

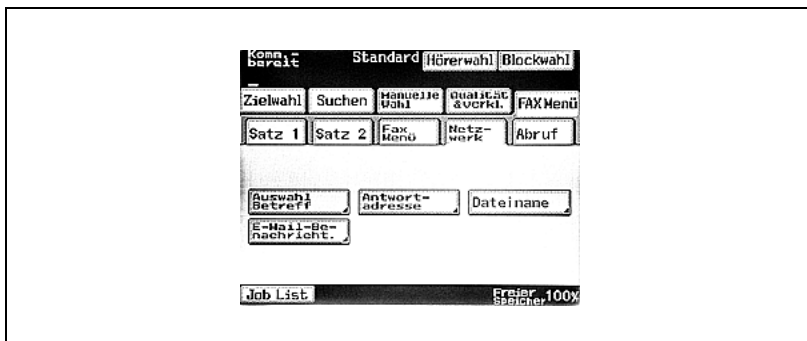

Registerkarte "Abruf"

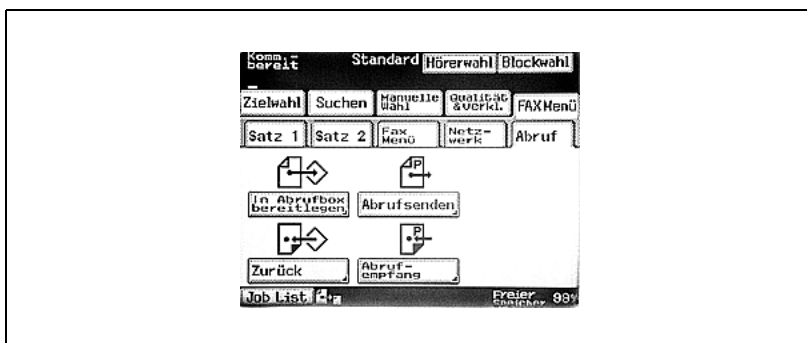
**Details**

Ausführliche Informationen zu den im Bildschirm "Netzwerk" verfügbaren Funktionen finden Sie im Anwenderhandbuch [Netzwerk-Scanner].

| | Taste | Beschreibung |
|--------------------------|-------------------------|---|
| Registerkarte "Satz 1" | Kennung | Informationen wie Absendername, Übertragungsdatum, Dokumentnummer und Seitenzahl können am Rand des bei der Gegenstelle empfangenen Fax gedruckt werden. |
| | Empfangsbericht | Ein Bericht mit den Übertragungsergebnissen kann gedruckt werden. |
| | 2auf1 | Scans von zwei Dokumentseiten können als eine einzige Seite gesendet werden. Dies kann z. B. verwendet werden, um zwei A4-Dokumentseiten als eine A4-Seite zu senden. |
| | Beidseitig scannen | Doppelseitige Dokumentseiten können gescannt und gesendet werden. |
| | Rotation Senden | Ein A4-Dokument kann unabhängig von der Ausrichtung als A4-Dokument gesendet werden. |
| Registerkarte "Satz 2" | Priorität Senden | Ein als dringend definiertes Dokument kann Priorität erhalten und gesendet werden, selbst wenn andere Dokumente zur Übertragung anstehen. |
| | Zeitverset. Senden | Legt die Startzeit der Kommunikation fest. |
| | Stempel | Das Dokument kann gestempelt werden, um es als gescannt zu kennzeichnen. |
| Registerkarte "Fax Menü" | Quick-Scan-Versand | Überträgt jede Seite eines Dokuments unmittelbar nach dem Lesen. |
| | Kennwort-Senden | Die Übertragung kann durch ein Kennwort geschützt werden. Dies ist erforderlich, wenn das Empfangsgerät über ein Kennwort geschützt ist. |
| | Fernkopie | Die angegebene Anzahl Kopien kann auf dem Faxgerät des Empfängers gedruckt werden. |
| Registerkarte "Abruf" | In Abrufbox bereitlegen | Dokumente können in einer auf dem System definierten Abrufbox registriert werden. |
| | Abrufsenden | Startet den Empfang eines bei der Gegenstation bereitgestellten Dokuments, indem ein Abrufbefehl an dieses Zielgerät gesendet wird. |
| | Zurück | In der Abrufbox eines anderen Faxgeräts registrierte Dokumente können abgerufen werden. |
| | Abrufempfang | Startet den Empfang eines bei der Gegenstation bereitgestellten Dokuments, indem ein Abrufbefehl an dieses Zielgerät gesendet wird. |



Hinweis

Die Funktionen auf der Registerkarte "Satz 1" ("Kennung", "Sendebericht", "2in1", "Beidseitig senden" und "Bildrotation") werden nach jeder Übertragung auf ihre Standardeinstellungen zurückgesetzt.

7.2 Anwendername/Anwenderkennung

Wenn Übertragungsinformationen wie Absendername, Empfängername, Übertragungsdatum, Dokumentennummer und Seitenzahl hinzugefügt werden, können diese am Rand des bei der Gegenstelle empfangenen Fax gedruckt werden.

Bei der Rundsendeübertragung kann das Fax mit dem Namen jedes einzelnen Empfängers bedruckt gesendet werden.

Sie können 8 Sätze mit Absenderinformationen einprogrammieren und beim Faxversand abrufen. Dabei können Sie bei firmeninternen Faxen den Abteilungsnamen und bei externen Faxen den Firmennamen verwenden.

Zur Vermeidung von Missverständnissen kann der Empfängername zu den Übertragungsinformationen hinzugefügt werden, die auf dem Empfängergerät ausgedruckt werden. Dabei wird der Name ausgedruckt, der in der Zielwahltaste gespeichert ist.

Anwendername/Anwenderkennung

- 1 Drücken Sie auf dem Bedienfeld die Taste [Fax/Scan], um den Faxbildschirm anzuzeigen.
- 2 Berühren Sie [FAX Menü].
- 3 Berühren Sie [Kennung] auf der Registerkarte "Satz 1".

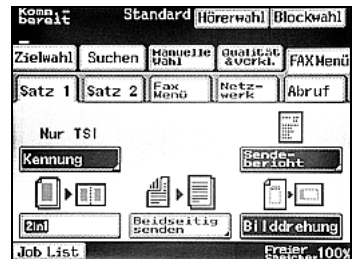

- 4 Wählen Sie die Druckart für die Übertragungsinformationen aus und berühren Sie [TSI-Auswahl].
- 5 Wählen Sie den Absendernamen aus, berühren Sie [Eingabe] und berühren Sie nochmals [Eingabe] im nachfolgenden Bildschirm.

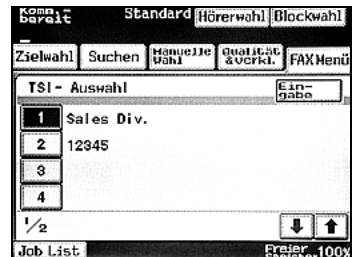

- 6 Legen Sie das Ziel fest. Legen Sie das Dokument ein.
- 7 Drücken Sie die Taste [Start].
Die Absenderinformationen werden entsprechend den ausgewählten Einstellungen wie nachfolgend dargestellt ausgedruckt.
- Für "Kopfzeilenposition" wurde die Einstellung "Inn. Body-Text" ausgewählt:

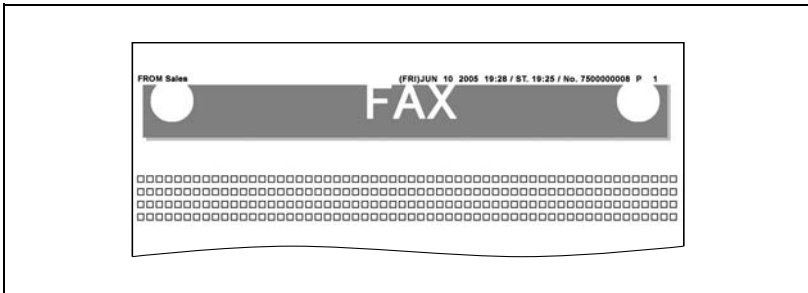

- Für "Kopfzeilenposition" wurde die Einstellung "Auß. Body-Text" ausgewählt:

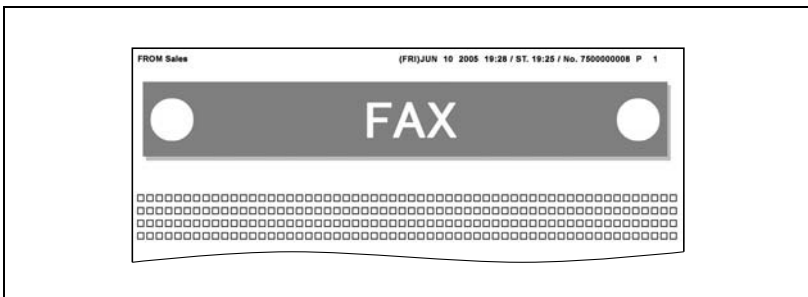

- Für "Kopfzeilenposition" wurde die Einstellung "Aus" ausgewählt:

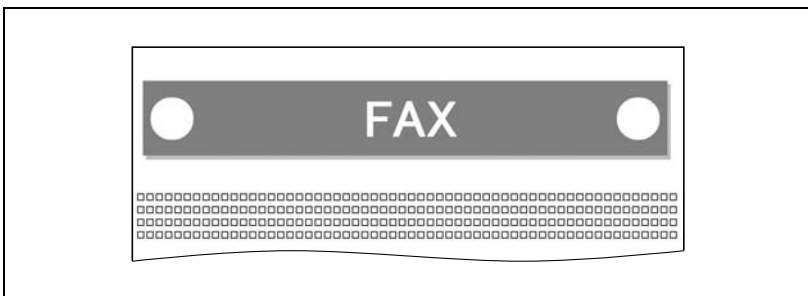

**Details**

Die Absenderangaben müssen vorab programmiert worden sein. Ausführliche Informationen finden Sie unter "Kennungen registrieren" auf Seite 11-29.

Ob die Absenderangaben gedruckt werden, kann mit den Übertragungsparametern im Administratormodus festgelegt werden. Ausführliche Informationen finden Sie unter "Sendeeinstellungen angeben" auf Seite 11-35.

Die im Bildschirm "TSL-Auswahl" vorgenommenen Einstellungen werden nach jeder Übertragung auf ihre Standardeinstellungen zurückgesetzt.

Die Kopfzeileninformationen werden entsprechend den ausgewählten Einstellungen wie nachfolgend dargestellt ausgedruckt.

Nur "Kennung" wurde ausgewählt:

Das Dokument kann zusätzlich mit dem Absendernamen, dem Sendedatum und der Dokumentennummer übertragen werden.

"Att./TSI"-Funktionen wurden ausgewählt:

Das Dokument kann zusätzlich zum Empfängernamen noch mit dem Absendernamen übertragen werden.



Details

Das Fax wird mit dem Empfängernamen übertragen, der unter der Zielwahltaste gespeichert ist. Aus diesem Grund muss der Empfänger vorab unter einer Zielwahltaste gespeichert worden sein. Ausführliche Informationen finden Sie unter "Zielwahltaste programmieren" auf Seite 10-5.

"Att./TSI" kann nicht bei vollständig manueller Anwahl oder Blockwahl ausgewählt werden. In diesen Fällen können 20 Zeichen für den Absendernamen hinzugefügt werden.

"AUS" wurde ausgewählt.

Das Dokument wird ohne Absendernamen versandt.

7.3 Bericht mit den Übertragungsergebnissen prüfen (Funktion "Sendebericht")

Sie können einen Bericht mit den Übertragungsergebnissen drucken. Das System kann so eingerichtet werden, dass der Sendeb Bericht nicht, immer, entsprechend der Systemeinstellung oder nur bei fehlgeschlagener Übertragung gedruckt wird.

So drucken Sie den Sendeb Bericht

- 1 Drücken Sie auf dem Bedienfeld die Taste [Fax/Scan], um den Faxbildschirm anzuzeigen.
- 2 Berühren Sie [FAX Menü].
- 3 Berühren Sie [Sendebericht] auf der Registerkarte "Satz 1".

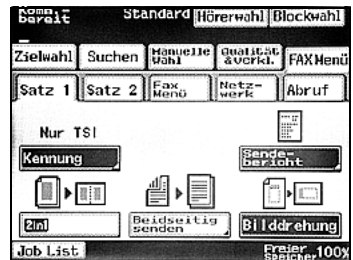

- 4 Wählen Sie aus, wie der Bericht gedruckt werden soll, und berühren Sie dann [Eingabe].
 - Standard: Der Sendeb Bericht wird entsprechend der zuvor festgelegten Methode gedruckt. Ausführliche Informationen finden Sie unter "Einstellungen für die Berichtsausgabe" auf Seite 11-52.
 - EIN: Der Sendeb Bericht wird bei jeder Übertragung gedruckt.
 - Überm. fehl.: Der Sendeb Bericht wird nur gedruckt, wenn das Fax nicht gesendet werden konnte.
 - AUS: Der Sendeb Bericht wird unabhängig vom Übertragungsergebnis nicht gedruckt.
- 5 Legen Sie das Ziel fest. Legen Sie das Dokument ein.
- 6 Drücken Sie die Taste [Start].



Sendebericht

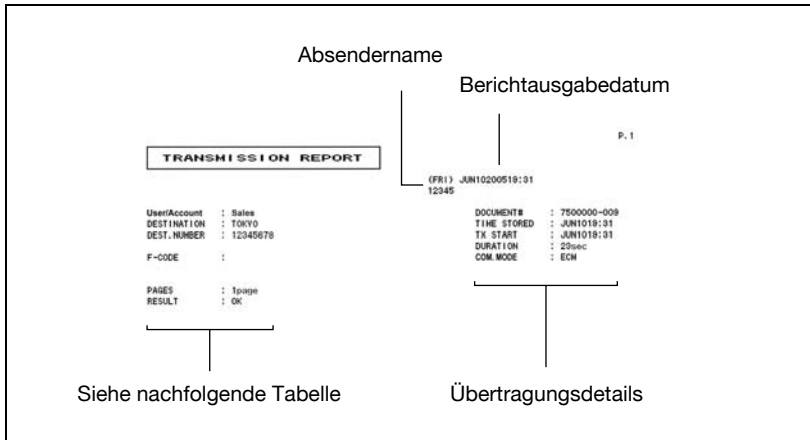

| Ergebnis | Erläuterung zum Kommunikationsstatus |
|----------|---|
| OK | Übertragung abgeschlossen |
| BUSY | Der Empfängeranschluss ist besetzt. Die Leitungen sind besetzt. |
| NO ANS | Der Anruf wurde vom Empfänger nicht entgegengenommen. Keine Antwort vom Empfänger. |
| INTERR | Die Verbindung wurde unterbrochen. |
| F.MEM | Der Speicher ist voll. |
| NG | Die Übertragung ist fehlgeschlagen. |

7.4 2in1-Übertragung

Sie können ein aus zwei Seiten bestehendes Original scannen und als eine Seite übertragen. Diese Funktion kann z. B. verwendet werden, um zwei A4-Dokumentseiten verkleinert als eine A4-Seite zu senden.

2in1-Übertragung

- ✓ Verwenden Sie den Originaleinzug, wenn die 2in1-Übertragung ausgewählt ist.
- ✓ Bei 2in1-Übertragung können A4 C und A5 C als Originalformate verwendet werden.
- ✓ Die 2in1-Übertragung kann nicht in Verbindung mit beidseitiger Übertragung, Bilddrehung und Echtzeit-Übertragung verwendet werden.

- 1 Drücken Sie auf dem Bedienfeld die Taste [Fax/Scan], um den Faxbildschirm anzuzeigen.
- 2 Berühren Sie [FAX Menü].
- 3 Berühren Sie [2in1] auf der Registerkarte "Satz 1".
 - Um die Funktion zu deaktivieren, berühren Sie die Taste erneut. [2in1] wird hervorgehoben.
- 4 Legen Sie das Ziel fest. Legen Sie das Dokument ein.
- 5 Drücken Sie die Taste [Start].

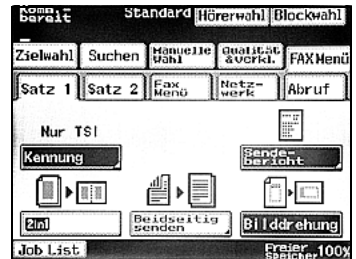

7.5 Doppelseitiges Original übertragen

Sie können beidseitig bedruckte Originale scannen und faxen.

So faxen Sie beidseitig bedruckte Dokumente

- ✓ Die Funktion "Beidseitig scannen" kann nicht in Verbindung mit den Funktionen "2in1", "Stempel" und "Quick-Scan-Versand" verwendet werden.

- 1 Drücken Sie auf dem Bedienfeld die Taste [Fax/Scan], um den Faxbildschirm anzuzeigen.
- 2 Berühren Sie [FAX Menü].
- 3 Berühren Sie [Beidseitig scannen] auf der Registerkarte "Satz 1".

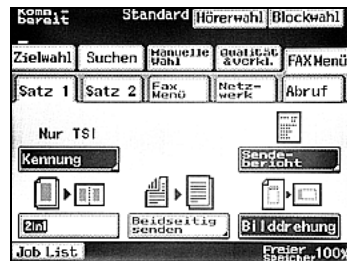

- 4 Wählen Sie den Heftrand für das Dokument aus.

- Bind. links: Das Dokument wird mit einem Heftrand links gescannt.
- Bind. oben: Das Dokument wird mit einem Heftrand oben gescannt.
- Automatisch: Der Heftrand wird entsprechend der Scanrichtung eingestellt.
- Abbruch: Die Funktion wird deaktiviert.

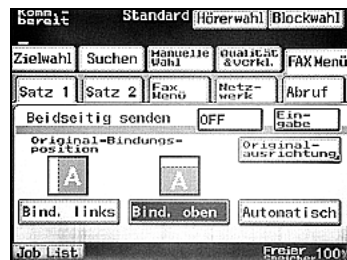

- 5 Berühren Sie [Originalausrichtung].

- 6 Wählen Sie die Ausrichtung des Dokuments aus und berühren Sie [Eingabe].
- Automatisch: Es wird automatisch die lange Seite des Dokuments für die Bindeposition ausgewählt.

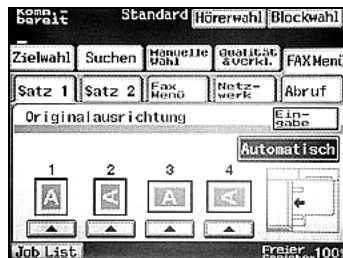

- 7 Legen Sie das Ziel fest. Legen Sie das Dokument ein.
- 8 Drücken Sie die Taste [Start].



Hinweis

Selbst wenn ein beidseitiges Original übertragen wird, druckt das empfangende Faxgerät es einseitig.

7.6 Querformatiges A4-Papier übertragen

Ein längs eingelegtes A4-Dokument wird in der Regel als A3-Format behandelt. Durch die Angabe der Bilddrehung in solchen Fällen wird die Übertragung im Format A4 unabhängig von der Ausrichtung des A4-Originals möglich.

Querformatiges A4-Papier übertragen

✓ Nur bei A4 ist die Bilddrehung möglich.

- 1 Drücken Sie auf dem Bedienfeld die Taste [Fax/Scan], um den Faxbildschirm anzuzeigen.
- 2 Berühren Sie [FAX Menü].
- 3 Berühren Sie [Bilddrehung] auf der Registerkarte "Satz 1".
 - Um die Funktion zu deaktivieren, berühren Sie die Taste erneut. [Bilddrehung] wird hervorgehoben.

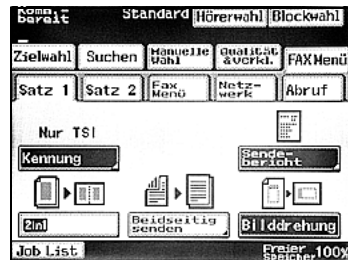

- 4 Legen Sie das Ziel fest. Legen Sie das Dokument ein.
- 5 Drücken Sie die Taste [Start].

7.7 Mit Priorisierung übertragen

Ein Dokument kann schnell vorrangig übertragen werden, selbst wenn andere Dokumente bereits zur Übertragung anstehen.

Mit Priorisierung übertragen

- ✓ Die Funktion "Standard senden" kann nicht ausgewählt werden, wenn mehrere Empfänger angegeben wurden.
- ✓ Priorisierte und Direktübertragung können nicht gleichzeitig angegeben werden.

1 Drücken Sie auf dem Bedienfeld die Taste [Fax/Scan], um den Faxbildschirm anzuzeigen.

2 Berühren Sie [FAX Menü].

3 Berühren Sie [Satz 2] und anschließend [Standard senden].

- Um die Funktion zu deaktivieren, berühren Sie die Taste erneut.

[Standard senden] wird hervorgehoben.

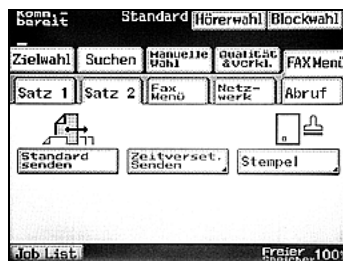

4 Legen Sie das Ziel fest. Legen Sie das Dokument ein.

5 Drücken Sie die Taste [Start].

7.8 Zeitversetzt senden

Ein in den Speicher gescanntes Dokument kann zu einer festgelegten Uhrzeit übertragen werden.

Zeitversetzt senden

- ✓ Bei der zeitversetzten Übertragung können bis zu 200 Dokumente zur Übertragung gespeichert werden.
- ✓ Zeitversetztes Senden kann nicht in Verbindung mit Direktübertragung und priorisierter Übertragung eingestellt werden.

- 1 Drücken Sie auf dem Bedienfeld die Taste [Fax/Scan], um den Faxbildschirm anzuzeigen.
- 2 Berühren Sie [FAX Menü].
- 3 Berühren Sie [Satz 2] und anschließend [Zeitverset. Senden].

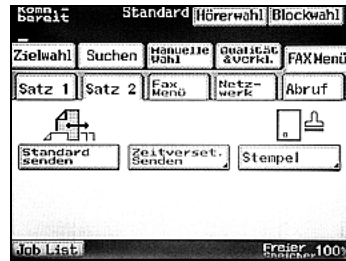

- 4 Geben Sie die Übertragungszeit an und berühren Sie [Eingabe].
 - Um die Einstellung zu verwerfen, wählen Sie [Abbruch]. Sie kehren automatisch zum Faxbildschirm zurück.
 - Die Stunden und Minuten für die Startzeit der Kommunikation werden jeweils zweistellig im 24-Stunden-Format angegeben.



Berühren Sie [Stunde] oder [Minute] und geben Sie die gewünschte Zeit über die Zifferntastatur ein.

- 5 Legen Sie das Ziel fest. Legen Sie das Dokument ein.
- 6 Drücken Sie die Taste [Start].

Die Faxeinheit speichert das Dokument und beginnt die Übertragung erst zur festgelegten Uhrzeit.



Hinweis

Wenn das System nicht mit der aktuellen Uhrzeit programmiert ist, kann das Fax nicht zur festgelegten Uhrzeit gesendet werden.

7.9 Gesendetes Dokument abstempeln

Sie können einen Sendestempel auf Dokumente setzen.

Gesendetes Dokument abstempeln

- ✓ Eine optionale Stempereinheit 2 ist erforderlich.
- ✓ Bei ausgewählter Funktion "Stempel" muss das Dokument in den ADF eingelegt werden. Die Übertragung vom Vorlagenglas ist nicht möglich.
- ✓ Der Sendestempel kann nicht in Verbindung mit der beidseitigen Übertragung eingestellt werden.
- ✓ Im Kopiermodus wird nicht gestempelt.

- 1 Drücken Sie auf dem Bedienfeld die Taste [Fax/Scan], um den Faxbildschirm anzuzeigen.
- 2 Berühren Sie [FAX Menü].
- 3 Berühren Sie [Satz 2] und anschließend [Stempel].

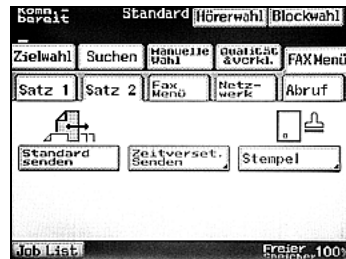

- 4 Wählen Sie die Stempelposition aus und berühren Sie [Eingabe].

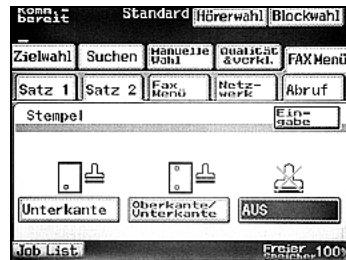

- 5 Legen Sie das Ziel fest. Legen Sie das Dokument ein.
- 6 Drücken Sie die Taste [Start].

Das Dokument wird gespeichert und zur festgelegten Uhrzeit gesendet.

**Hinweis**

Die unter "Stempel" vorgenommenen Einstellungen werden nach jeder Übertragung wiederhergestellt.

Sie können die Funktion "Stempel" auch mithilfe von Softwareschaltern konfigurieren. Weitere Informationen zum Konfigurieren von Softwareschaltern finden Sie unter "Funktionen konfigurieren (Softwareschalter)" auf Seite 11-70.

7.10 Beim Scannen des Originals übertragen (Quick-Scan-Versand)

Wurde "Quick-Scan-Versand" ausgewählt, können Dokumente seitenweise in der Geschwindigkeit der Übertragung gelesen werden.

Beim Scannen des Originals übertragen (Quick-Scan-Versand)

- ✓ Bei ausgewählter Funktion "Quick-Scan-Versand" muss das Dokument in den ADF eingelegt werden. Die Übertragung vom Vorlagenglas ist nicht möglich.
- ✓ Direktübertragung kann nicht während des Sendens oder des Empfangs verwendet werden.
- ✓ Bei einer Direktübertragung können nicht mehrere Gegenstellen angegeben werden.
- ✓ Direktübertragung kann nicht in Verbindung mit 2in1-, beidseitiger oder Timer-Übertragung verwendet werden.

1 Drücken Sie auf dem Bedienfeld die Taste [Fax/Scan], um den Faxbildschirm anzuzeigen.

2 Berühren Sie [FAX Menü].

3 Berühren Sie [Fax Menü] und anschließend [Quick-Scan-Versand].

- Um die Funktion zu deaktivieren, berühren Sie die Taste erneut.

[Quick-Scan-Versand] wird hervorgehoben.

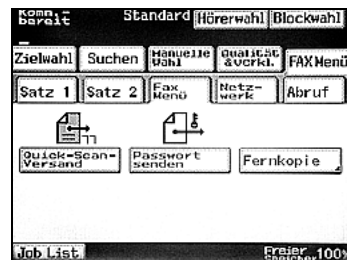

4 Legen Sie das Ziel fest. Legen Sie das Dokument ein.

5 Drücken Sie die Taste [Start].

7.11 Passwortübertragung

Die Übertragung ist nur möglich, wenn diese Passwörter und die Passwörter für die Empfänger (Gruppenpasswörter) übereinstimmen. Bitte verwenden Sie diese Passwörter, um zu verhindern, dass wichtige Dokumente in die falschen Hände gelangen.

Passwortübertragung

1 Drücken Sie auf dem Bedienfeld die Taste [Fax/Scan], um den Faxbildschirm anzuzeigen.

2 Berühren Sie [FAX Menü].

3 Berühren Sie [Fax Menü] und anschließend [Passwort senden].

- Um die Funktion zu deaktivieren, berühren Sie die Taste erneut. [Passwort senden] wird hervorgehoben.

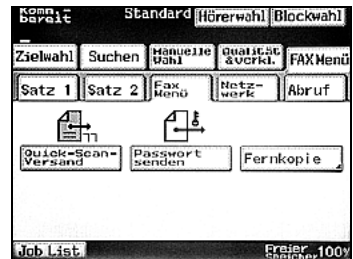

4 Legen Sie das Ziel fest. Legen Sie das Dokument ein.

5 Drücken Sie die Taste [Start].



Hinweis

Für die vertrauliche Übertragung muss auf dem Empfangsgerät eine Box mit beschränktem Zugriff und ein Passwort für das Faxgerät eingerichtet sein. Je nach Faxgerät ist möglicherweise kein Kennwort erforderlich.



Details

Diese Passwörter müssen vorab im Hilfsprogramm festgelegt worden sein. Ausführliche Informationen finden Sie unter "Passwortregistrierung zur Passwortkommunikation" auf Seite 11-50.

Ausführliche Informationen zum Passwort-Empfang finden Sie unter "Passwortregistrierung zur Passwortkommunikation" auf Seite 8-3.

7.12 Fernkopie

Wird die Funktion "Fernkopie" zum Senden von zwei oder mehr Kopien desselben Dokuments verwendet, wird die entsprechende Anzahl Exemplare auf dem empfangenden Faxgerät ausgegeben.

Fernkopie

✓ Die maximale Anzahl Fernkopien beträgt 99.

- 1 Drücken Sie auf dem Bedienfeld die Taste [Fax/Scan], um den Faxbildschirm anzuzeigen.
- 2 Berühren Sie [FAX Menü].
- 3 Berühren Sie [Fax Menü] und anschließend [Fernkopie].

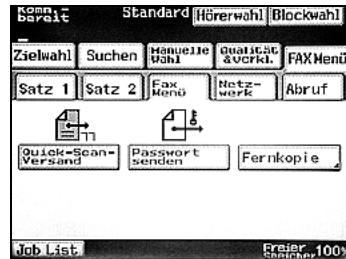

- 4 Geben Sie die Anzahl der Kopien über die Zifferntastatur ein und berühren Sie anschließend [Eingabe].
 - Um die Funktion abzubrechen, berühren Sie [Abbruch].
 Es können 2 bis 99 Kopien eingestellt werden.

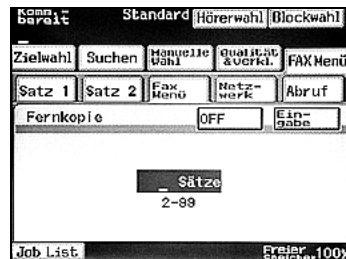

- 5 Legen Sie das Ziel fest. Legen Sie das Dokument ein.

- 6 Drücken Sie die Taste [Start].



Hinweis

Die Fernkopieübertragung ist nicht möglich, wenn die Gegenstelle nicht auf den F-Code reagiert.

7.13 F-Codes

Was ist ein F-Code?

Dies ist eine Faxkommunikationsfunktion, die u. a. [SUB] (Subadressen), [SEP] (selektiven Abruf) und [PWD] (Kennwörter) nutzt. Sie wurde im G3-Entwurf der ITU-T (International Telecommunications Union) veröffentlicht.

Die vertrauliche und Abrufbox-Kommunikation ist über F-Code-kompatible Funktionen möglich. Der F-Code wird durch die Ziffern 0 bis 9 von der Zifferntastatur und einem Stern (*) oder Nummerzeichen (#) angegeben.

| Element | Beschreibung |
|---------|---|
| SUB | Geben Sie die Subadresse an, wenn Sie mit einem F-Code übertragen. |
| SEP | Geben Sie das von der Gegenstelle bereitgestellte Dokument an, wenn es bei einem Anruf von diesem System empfangen wird (Abrufempfang). |
| SID/PWD | Geben Sie das Passwort an, wenn die Kommunikation zur Gegenstelle mit einem Passwort eingeschränkt werden soll. |

Pro Übertragung kann ein F-Code manuell angegeben werden.

Bei der Übertragung an mehrere Gegenstellen über den Bildschirm "Manuelle Wahl" (Rundsendeübertragung) kann ein F-Code angegeben werden.

Werden F-Codes vorab für die Zielwahl registriert, können F-Codes für die verschiedenen Gegenstellen angegeben werden.

Was ist vertrauliche F-Code-Kommunikation?

Dies ist eine Funktion, bei der die Kommunikation nur möglich ist, wenn vorab ein F-Code in der vertraulichen Box festgelegt wird und dieser mit dem F-Code der Gegenstelle übereinstimmt. Da Passwörter für Dokumente in der vertraulichen Box festgelegt werden können, können diese Dokumente so auf sichere Weise gefaxt werden.



Details

Um ein vertrauliches F-Code-Dokument zu empfangen, müssen die vertraulichen Boxen vorab eingerichtet worden sein. Ausführliche Informationen finden Sie unter "Vertrauliche Mailboxen registrieren" auf Seite 10-33.

Abrufboxen

Abrufboxen können mit F-Codes eingerichtet werden, um Dokumente für eine beliebige Anzahl von Personen bereitzustellen.

Durch Angabe eines für jede Abrufbox programmierten F-Codes können Dokumente in der Abrufbox frei von Anrufern abgerufen werden.



Details

Ausführliche Informationen zum Einrichten von Abrufboxen finden Sie unter "Abrufboxen einrichten" auf Seite 10-29.

Ausführliche Informationen zum Ablegen eines Dokuments in einer Abrufbox finden Sie unter "Dokumente in Abrufboxen speichern" auf Seite 7-31.

Ausführliche Informationen zum Abrufen von Dokumenten aus einer Abrufbox finden Sie unter "Dokumente aus Abrufboxen abrufen" auf Seite 8-4.

Fernkopie

Der Absender kann die Anzahl der Faxkopien angeben, die auf dem Empfängergerät gedruckt werden sollen.

So arbeiten Sie mit Fernkopien

Geben Sie den F-Code (SUB) wie unten dargestellt an.

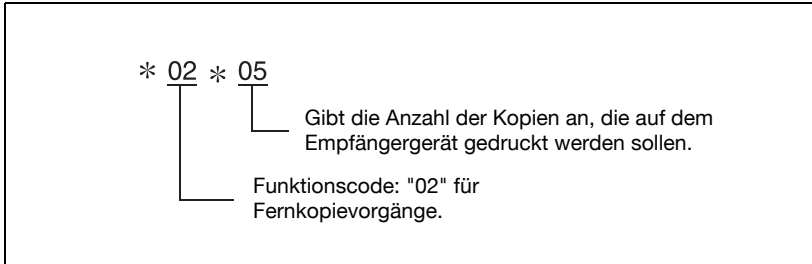

Vorsichtsmaßnahmen bei der Angabe von F-Codes

Wenn dieses System einem F-Code empfängt, durchsucht es erst die F-Codes für die Abrufboxen (1 bis 10). Findet es keine übereinstimmenden F-Codes, durchsucht es die F-Codes für die vertraulichen Boxen (1 bis 10).

Bei der Angabe eines F-Codes empfiehlt es sich, die Nummern zu verwalten, beispielsweise durch Klassifizierung nach Funktion (z. B. für vertrauliche Boxen oder Abrufboxen).

7.14 Vertrauliche Box verwenden (vertrauliche Übertragung)

Eine vertrauliche Übertragung ist eine Funktion, bei der ein Dokument mithilfe einer vertraulichen Box an eine bestimmte Person gesendet wird. Das Senden eines Dokuments an eine vertrauliche Box auf dem Empfängerfaxgerät wird als vertrauliche Übertragung bezeichnet, der Empfang eines Dokuments in der vertraulichen Box dieses Systems als vertraulicher Empfang.

Geben Sie für eine vertrauliche F-Code-Übertragung beim Angeben des Empfängers eine Einstellung für "F-Code (Sub)" an.

So verwenden Sie eine vertrauliche Box

- 1 Drücken Sie auf dem Bedienfeld die Taste [Fax/Scan], um den Faxbildschirm anzuzeigen.
- 2 Berühren Sie im Bildschirm "Manuelle Wahl" die Taste [F-Code].

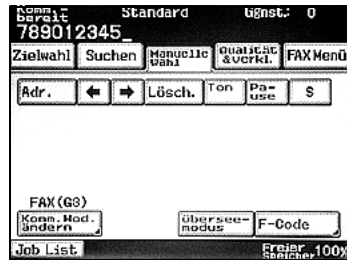

- 3 Berühren Sie [F-Code (Sub)].

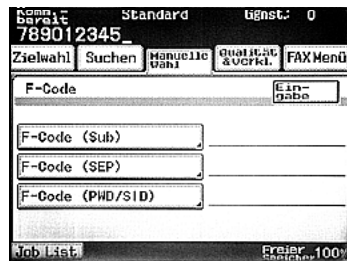

- 4 Geben Sie den F-Code (Sub) für den Empfänger ein und berühren Sie dann [Eingabe].

Geben Sie die Nummer über die Tastatur ein.

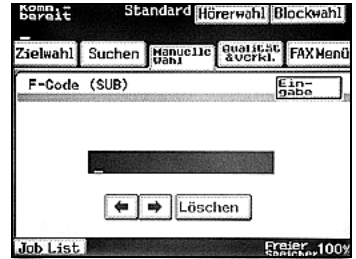

- 5 Berühren Sie [Eingabe].



Details

Wird ein F-Code durch direkte Eingabe angegeben, ist pro Anruf nur eine Übertragung mit dem angegebenen F-Code möglich. Beim gleichzeitigen Senden eines Fax an mehrere Empfänger (Rundsendeübertragung) können nicht unterschiedliche F-Codes für die einzelnen Empfänger angegeben werden.

Sind Zielwahltasten mit F-Codes programmiert, kann der entsprechende F-Code schnell an den Empfänger übertragen werden.

Ist ein F-Code-Passwort erforderlich, geben Sie eine Einstellung für "F-Code (PWD/SID)" an.

Für eine vertrauliche Übertragung müssen eine vertrauliche Box und ein Passwort auf dem Faxgerät des Empfängers festgelegt worden sein.

Eine vertrauliche Übertragung bzw. ein vertraulicher Empfang kann nur verwendet werden, wenn das Faxgerät des Empfängers über F-Code-Funktionen verfügt.

Wenn Softwareschalter als Wähleinschränkungen eingerichtet wurden, können keine Faxe durch direktes Eingeben der Faxnummer versandt werden. Weitere Informationen zum Konfigurieren von Softwareschaltern finden Sie unter "Funktionen konfigurieren (Softwareschalter)" auf Seite 11-70.

Vertrauliche F-Code-Dokumente abrufen

- Berühren Sie [Job List] und anschließend [Vertraulich] auf der Registerkarte [Dokument].



Details

Um ein vertrauliches F-Code-Dokument zu empfangen, müssen die vertraulichen Boxen vorab eingerichtet worden sein. Ausführliche Informationen finden Sie unter "Vertrauliche Mailboxen registrieren" auf Seite 10-33. Ausführliche Informationen zu den angegebenen Einstellungen erhalten Sie vom Absender der vertraulichen Übertragung.

Ausführliche Informationen zum Empfangen vertraulicher Dokumente finden Sie unter "Vertrauliche Box verwenden (vertraulicher Empfang)" auf Seite 8-7.

7.15 Dokumente in Abrufboxen speichern

Gehen Sie wie folgt vor, um ein Dokument für den geschützten Abruf zu speichern.

Dokumente für den geschützten Abruf speichern

- ✓ Es können maximal 10 Abrufboxen eingerichtet werden.
- ✓ In jeder Abrufbox kann ein Dokument registriert werden. Wenn ein neues Dokument in einer Abrufbox registriert wird, in der bereits ein Dokument enthalten ist, wird das alte Dokument gelöscht und durch das neue Dokument ersetzt.

1 Drücken Sie auf dem Bedienfeld die Taste [Fax/Scan], um den Faxbildschirm anzuzeigen.

2 Berühren Sie [FAX Menü].

3 Berühren Sie [Abruf] und anschließend [In Abrufbox bereitlegen].

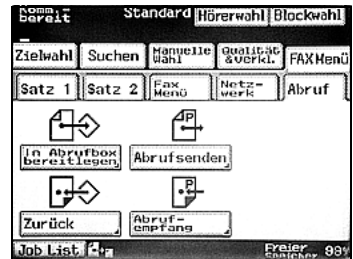

4 Berühren Sie die Taste für die Abrufbox, in der das Dokument registriert werden soll.



- 5 Geben Sie den Dokumenttyp an und berühren Sie dann [Weiter].

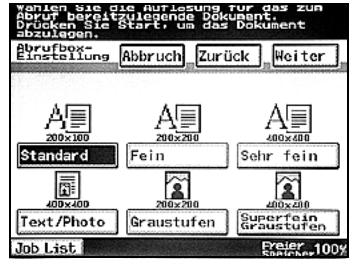

- 6 Geben Sie die Bildichte an und berühren Sie dann [Weiter].

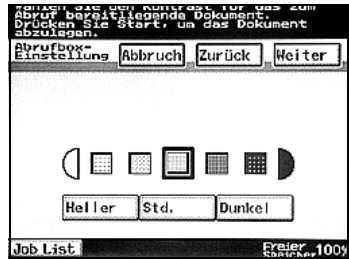

- 7 Geben Sie die Zoomeinstellung und das Dokumentformat an und berühren Sie dann [Weiter].



- 8 Geben Sie die gewünschten Übertragungsfunktionen an.

- 9 Drücken Sie die Taste [Start].
Das FK-503 liest das Dokument in die Abrufbox.



Abrufempfang

Beim Abrufempfang kann ein von der Gegenstelle vorbereitetes Dokument sowie die Übertragungszeit von diesem System gesteuert werden. Beim Abrufempfang einer großen Anzahl von Dokumenten ist es beispielsweise möglich, den Empfang spät nachts zu terminieren, um Telefonkosten zu sparen.

- 1** Legen Sie das Dokument ein.
- 2** Geben Sie die Übertragungseinstellungen an, z. B. Dokumenttyp und Bildichte.
- 3** Geben Sie den F-Code (Sub) für die Abrufbox ein, in der das Dokument registriert wird.
 - Die Abrufboxen müssen vorab definiert worden sein. Abrufboxen können nur verwendet werden, wenn die Gegenstelle F-Code-Funktionen nutzen kann. Ausführliche Informationen finden Sie unter "Abrufboxen einrichten" auf Seite 10-29.
- 4** Geben Sie unter "F-Code (SID/PWD)" das Passwort (F-Code-Passwort) für die Abrufbox ein, in der das Dokument registriert werden soll.
- 5** Wählen Sie die Telefonnummer.
- 6** Drücken Sie die Taste [Start] (Übertragungstaste).
Das Dokument wird in der Abrufbox registriert.

**Hinweis**

Ausführliche Informationen zum Abrufen von Dokumenten aus einer Abrufbox finden Sie unter "Dokumente aus Abrufboxen abrufen" auf Seite 8-4.

Ausführliche Informationen zum Löschen registrierter Dokumente finden Sie unter "Übertragungsergebnisse überprüfen (Job List)" auf Seite 3-43.

Ist ein Dokument bereits in der angegebenen Abrufbox registriert, wird es durch das gesendete Dokument ersetzt.

Ein Dokument kann nicht von einem Faxgerät registriert werden, das keine F-Code-Funktionen nutzen kann. Ausführliche Informationen zu den auf dem Faxgerät verfügbaren Funktionen finden Sie in der zugehörigen Bedienungsanleitung.

Um ein Dokument von einem anderen Faxgerät in einer Abrufbox zu registrieren, müssen der F-Code und das F-Code-Passwort für die Abrufbox angegeben werden. Stimmen der angegebene F-Code und das zugehörige Passwort nicht überein, kann das Dokument nicht in der Abrufbox registriert werden.

7.16 Von einem Computer faxen (direktes Faxen)

Ein auf einem Computer erstelltes Dokument kann gefaxt werden, wenn die Telefon-(Fax-)Nummer des Empfängers angegeben wird. Dazu muss das Dokument nicht zuerst ausgedruckt werden. Darüber hinaus können die Ergebnisse der Faxübertragung vom Computer aus geprüft werden.

Für eine direkte Faxübertragung verwenden Sie das integrierte Netzwerk-Fax-Programm.

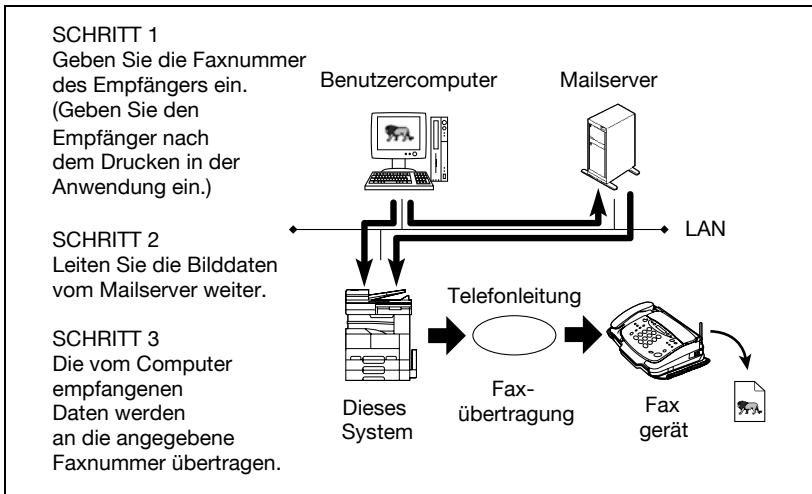

Für eine direkte Faxübertragung müssen die folgenden Schritte ausgeführt werden:

- Netzwerkeinstellungen müssen angegeben und dieses System muss an einen Computer angeschlossen werden.
- Der Parameter "Eigener Domain Name" im Bildschirm "Netzwerkeinstellung" muss angegeben werden.
- Der Parameter "Gateway Senden" im Bildschirm "Scannereinstellungen" muss auf "JA" gesetzt werden.



Details

Ausführliche Informationen zum Herstellen einer Netzwerkverbindung zwischen diesem System und einem Computer finden Sie im Anwenderhandbuch [Netzwerk-Scanner].

Ausführliche Informationen zum Parameter "Eigener Domain Name" finden Sie unter "Eigene Domännennamen angeben" auf Seite 11-66.

Ausführliche Informationen zum Parameter "Gateway Senden" finden Sie unter "Gateway-Sendeinstellungen angeben" auf Seite 11-68.

Parameter, die für direktes Faxen angegeben werden müssen

○: Erforderlich; ✓: Verfügbar; ▲: Je nach Umgebung notwendig

| | | |
|-------------------------|---|--|
| DHCP | ▲ | Geben Sie an, ob die IP-Adresse automatisch vom DHCP-Server bezogen wird. |
| IP-Adresseinstellung | ○ | Geben Sie die Netzwerkeinstellungen für dieses System an. |
| Subnet Mask | ○ | |
| Gateway | ○ | |
| Eigener Domain Name | ✓ | Geben Sie den Domänennamen dieses Systems an. Diese Einstellung kann bei einer direkten Faxübertragung über einen Mailserver angegeben werden. |
| Netzwerkkarte Einstell. | ▲ | Geben Sie die Übertragungsgeschwindigkeit der Netzwerkkarte (LAN-Karte) an. |
| Gateway Senden | ○ | Wählen Sie aus, ob die direkte Faxübertragung zulässig ist ("JA") oder nicht ("NEIN"). |

Bei Verwendung eines Mailservers

Für eine direkte Faxübertragung über einen Mailserver muss dieses System mit einem DNS-Server als Mailserver eingerichtet sein.

Beispieleinstellungen

| | |
|-------------------------------------|-----------------------------------|
| E-Mail-Domänenname | xyz.co.jp |
| IP-Adresse des Systems | 192.168.100.200 |
| Eigener Domänenname des Systems | name.xyz.co.jp |
| DNS-Servereinstellung für xyz.co.jp | name.xyz.co.jp MX 192.168.100.200 |

Werden die Einstellung wie im obigen Beispiel festgelegt, werden E-Mail-Nachrichten mit der Domäne "name.xyz.co.jp" diesem System zugestellt.



Hinweis

Werden direkte Faxe nicht über den Mailserver gesendet, geben Sie nur die IP-Adresse dieses Systems an.

Netzwerk-Fax-Programm

- Installieren Sie zuerst das Netzwerk-Fax-Programm auf dem Computer.
- Die Empfänger werden als Telefon-(Fax-)Nummern oder als E-Mail-Adressen angegeben.
- Die durch Auswahl von "Konfiguration" – "Faxereinstellungen" im Netzwerk-Fax-Programm verfügbaren Parameter sollten so eingestellt werden, dass sie den folgenden Systemparametern entsprechen:

| Parameter unter "Konfiguration" – "Faxereinstellungen" im Netzwerk-Fax-Programm | Parameter im Bildschirm "Netzwerkereinstellung" dieses Systems |
|---|--|
| Fax Domain | Eigener Domain Name |
| Fax IP-Adresse | IP-Adresseinstellung |



Details

Ausführliche Informationen zum Betrieb des Netzwerk-Fax-Programms finden Sie im Anwenderhandbuch Netzwerk-Fax.

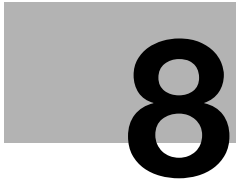

Hilfreiche Empfangsfunktionen

8 Hilfreiche Empfangsfunktionen

8.1 Passwortregistrierung zur Passwortkommunikation

"Passwortkommunikation" (Senden und Empfangen mit Passwort) ist eine Funktion, bei der die Faxkommunikation zwischen zwei Geräten nur dann erlaubt wird, wenn zuvor in beiden Geräten ein übereinstimmendes Passwort registriert wurde. In diesem Abschnitt wird beschrieben, wie das Passwort eingerichtet werden muss, um diese Funktion zu aktivieren.



Hinweis

Der Empfang ist beschränkt auf Geräte, die mit demselben Übertragungspasswort konfiguriert sind, wie das auf diesem System registrierte Passwort. Je nach Faxgerät des Absenders ist die Übertragung eventuell nicht möglich.



Details

Der Absender und der Empfänger müssen das Übertragungspasswort vorab angeben. Ausführliche Informationen finden Sie unter "Passwortregistrierung zur Passwortkommunikation" auf Seite 11-50.

Ausführliche Informationen zur Passwort-Übertragung finden Sie unter "Passwortübertragung" auf Seite 7-23.

Mit den Softwareschalter-Einstellungen können Sie festlegen, ob der Passwort-Empfang zulässig ist. Ausführliche Informationen finden Sie unter "Funktionen konfigurieren (Softwareschalter)" auf Seite 11-70.

8.2 Dokumente aus Abrufboxen abrufen

Es ist möglich, Dokumente aus Abrufboxen von anderen Faxgeräten abzurufen.



Details

F-Codes sind notwendig bei der Angabe von Abrufboxen. Vergewissern Sie sich, dass der F-Code dem der Gegenstelle entspricht. Ein F-Code-Passwort ist erforderlich, wenn die Gegenstelle ein solches nutzt.

Dokumente in Abrufboxen von einem anderen Faxgerät abrufen

- 1 Drücken Sie auf dem Bedienfeld die Taste [Fax/Scan], um den Faxbildschirm anzuzeigen.
- 2 Berühren Sie [FAX Menü].
- 3 Berühren Sie [Abruf] und anschließend [Zurück].

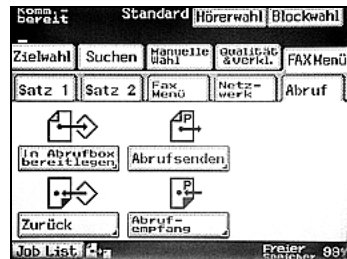

- 4 Wählen Sie die Methode zur Angabe des Absenders aus.

- Wird der Absender über eine Zielwahltaste angegeben, muss der F-Code vorab registriert worden sein.



- 5 Geben Sie die Faxnummer des Absenders an.
 - Wenn eine Zielwahltaste verwendet wird, berühren Sie die Zielwahltaste für den Absender. Fahren Sie mit Schritt 11 fort.
 - Wird die Nummer direkt eingegeben, geben Sie die Faxnummer des Absenders ein. Fahren Sie mit Schritt 6 fort.

- 6 Berühren Sie im Bildschirm für die direkte Eingabe der Faxnummer [F-Code].

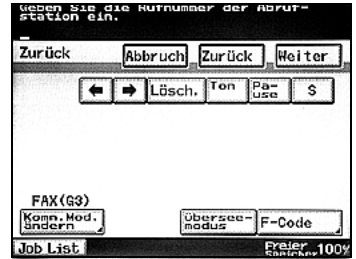

- 7 Berühren Sie [F-Code (SEP)].

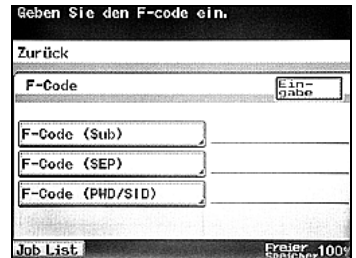

- 8 Geben Sie den F-Code (SEP) für den Absender ein und berühren Sie dann [Eingabe].

- Zur Angabe eines F-Code-Passworts berühren Sie [F-Code (PWD/SID)] und geben Sie das F-Code-Passwort ein.

Geben Sie die Nummer über die Tastatur ein.

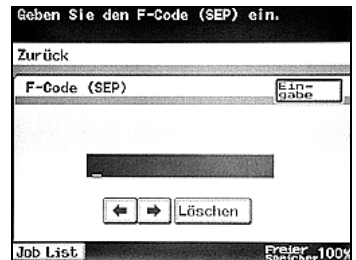

- 9 Berühren Sie [Eingabe].

- 10 Geben Sie auf der Tastatur die Telefonnummer des Absenders ein.

- 11 Berühren Sie [Weiter].

- 12 Geben Sie die Empfangszeit über die Zifferntastatur ein.

Berühren Sie [Stunde] oder [Minute] und geben Sie die gewünschte Zeit über die Zifferntastatur ein.

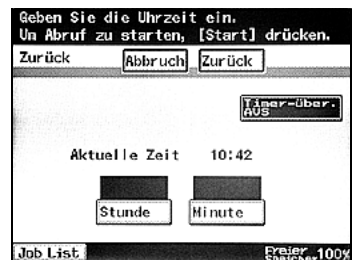

13 Drücken Sie die Taste [Start].

Eine Bestätigungsmeldung wird angezeigt und der Empfang beginnt zur festgelegten Uhrzeit.



Hinweis

Ausführliche Informationen zum Ablegen eines Dokuments in einer Abrufbox finden Sie unter "Dokumente in Abrufboxen speichern" auf Seite 7-31.

Die Vorgehensweise unterscheidet sich, wenn ein Dokument abgerufen wird, das in der Abrufbox dieses Systems registriert ist. Ausführliche Informationen finden Sie unter "Übertragungsergebnisse überprüfen (Job List)" auf Seite 3-43.

Wenn Softwareschalter als Wähleinschränkungen eingerichtet wurden, können keine Faxe durch direktes Eingeben der Faxnummer versandt werden. Weitere Informationen zum Konfigurieren von Softwareschaltern finden Sie unter "Funktionen konfigurieren (Softwareschalter)" auf Seite 11-70.

8.3 Vertrauliche Box verwenden (vertraulicher Empfang)

In vertraulichen Boxen gespeicherte Dokumente können abgerufen werden.



Details

Um ein vertrauliches Dokument zu empfangen, müssen die vertraulichen Boxen vorab eingerichtet werden. Ausführliche Informationen finden Sie unter "Vertrauliche Mailboxen registrieren" auf Seite 10-33. Ausführliche Informationen zu den angegebenen Einstellungen erhalten Sie vom Absender der vertraulichen Übertragung.

So empfangen Sie ein vertrauliches Dokument

- 1 Berühren Sie [Job List].
Der Bildschirm "Job Liste" wird angezeigt.
- 2 Berühren Sie [Dokument].

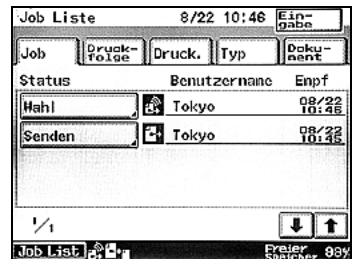

- 3 Berühren Sie [Vertraulich].



- 4 Berühren Sie die Taste für die gewünschte vertrauliche Box.
- Wurde ein Kennwort für die vertrauliche Box vergeben, wird der Bildschirm für die Kennworteingabe angezeigt, wenn Sie die Taste für die vertrauliche Box berühren.

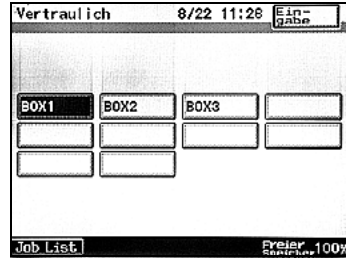

- 5 Wählen Sie [Drucken].
- Um das Dokument ohne Ausdrucken zu löschen, berühren Sie [Löschen].
- Das Dokument wird gedruckt.



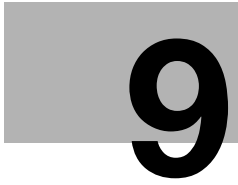

Abruf

9 Abruf

9.1 Abrufübertragung (Funktion "Abrufsenden")

Mithilfe der Funktion "Abrufsenden" kann die Faxeinheit Dokumente scannen und auf der Festplatte speichern. Sendet eine Gegenstation einen Abrufbefehl, wird die Übertragung des gespeicherten Dokuments aktiviert.

Das Dokument für das Abruf Senden wird im Abrufspeicher des Systems gespeichert und die Übertragung wird durch einen Faxabrufbefehl des Empfängers gestartet. Beim Abruf Senden werden die Dokumente für das normale Abruf Senden in dem Freien Speicher der Abruffunktion abgelegt und die für das geschützte Abruf Senden im Speicher für den geschützten Abruf.

Abrufübertragung

- 1 Drücken Sie auf dem Bedienfeld die Taste [Fax/Scan], um den Faxbildschirm zu öffnen, falls er nicht bereits angezeigt wird.
- 2 Berühren Sie [FAX Menü].
- 3 Berühren Sie [Abruf] und anschließend [Abrufsenden].

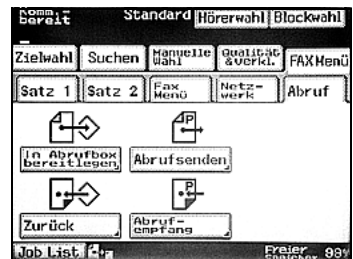

- 4 Geben Sie den Dokumenttyp an und berühren Sie dann [Weiter].

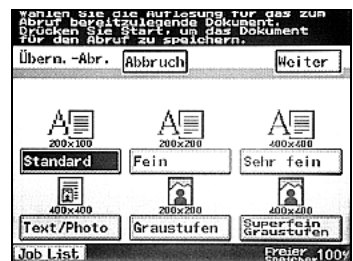

- 5 Geben Sie die Bilddichte an und berühren Sie dann [Weiter].

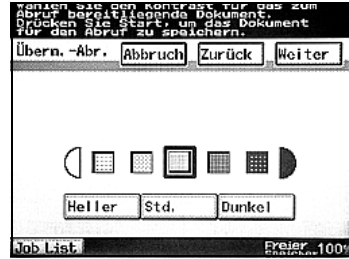

- 6 Geben Sie die Zoomeinstellung und das Dokumentformat an und berühren Sie dann [Weiter].



- 7 Geben Sie die gewünschten Übertragungsfunktionen an.



- 8 Drücken Sie die Taste [Start].
Das Dokument wird gescannt und eine Bestätigungsmeldung wird angezeigt.

**Details**

Das Dokument wird nach dem Senden aus dem Speicher gelöscht.

Wenn der Speicher voll ist, kann keine Abrufübertragung ausgeführt werden.

Bei der Abrufübertragung fallen alle Kommunikationskosten beim Empfänger an.

Nur ein Dokument kann für das Abruf Senden gespeichert werden. Wurde bereits ein Dokument für das Abruf Senden gespeichert, kann kein weiteres Dokument gespeichert werden.

Die Abrufübertragungseinstellung wird nach jeder Übertragung deaktiviert.

9.2 Abrufempfang (Funktion "Abrufempfang")

Mithilfe der Funktion "Abrufempfang" kann die Faxeinheit einen Befehl an eine Gegenstation senden, um das für den Abruf bereitgelegte Dokument abzurufen. Diese Funktion ist praktisch, wenn der Empfänger und nicht der Sender die Telefongebühren tragen soll.

Führen Sie die unten beschriebenen Schritte aus, um ein in einem Faxinformationsdienst verfügbares Dokument zu empfangen. Beim Abrufempfang kann der Zeitpunkt des Empfangs angegeben werden. Durch Angabe einer Empfangszeit in Billigtarifzeiten, z. B. spät nachts, können die Übertragungskosten beim Empfang großer Dokumente oder über große Entfernungen verringert werden.

Abrufempfang

- 1 Drücken Sie auf dem Bedienfeld die Taste [Fax/Scan], um den Faxbildschirm zu öffnen, falls er nicht bereits angezeigt wird.
- 2 Berühren Sie [FAX Menü].
- 3 Berühren Sie [Abruf] und anschließend [Abrufempfang].

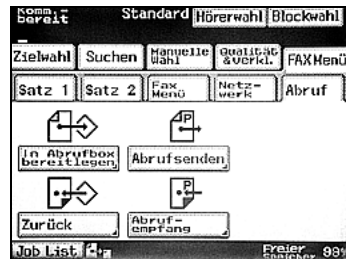

- 4 Wählen Sie die Methode zur Angabe des Absenders aus.

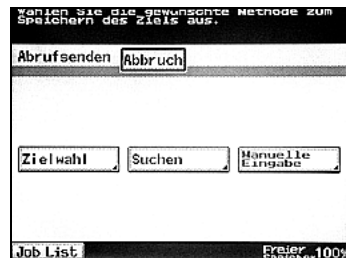

- 5 Geben Sie die Faxnummer des Absenders an.
 - Wenn eine Zielwahltaste verwendet wird, berühren Sie die Zielwahltaste für den Absender.
 - Wird die Nummer direkt eingegeben, geben Sie die Faxnummer des Absenders ein.

- 6 Berühren Sie [Weiter].
- 7 Geben Sie die Empfangszeit an.
 - Berühren Sie [Stunde] oder [Minute] und geben Sie die gewünschte Zeit über die Zifferntastatur ein.



- 8 Drücken Sie die Taste [Start].

Eine Bestätigungsmeldung wird angezeigt und der Empfang beginnt zur festgelegten Uhrzeit.



...

Hinweis

Beim Abrufempfang fallen alle Kommunikationskosten beim Empfänger an.

Wenn Softwareschalter als Wähleinschränkungen eingerichtet wurden, können keine Faxe durch direktes Eingeben der Faxnummer versandt werden. Weitere Informationen zum Konfigurieren von Softwareschaltern finden Sie unter "Funktionen konfigurieren (Softwareschalter)" auf Seite 11-70.

10

**Speichern und
Einstellungen**

10 Speichern und Einstellungen

10.1 Faxspeicherbildschirm anzeigen

Faxspeicherbildschirm anzeigen

Gehen Sie wie folgt vor, um den Faxspeicherbildschirm anzuzeigen.

- 1 Drücken Sie die Taste [Bediener/Zähler].
- 2 Berühren Sie [Benutzereinstell.].

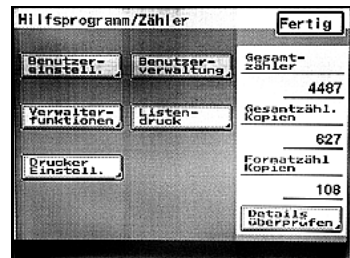

- 3 Wählen Sie [Fax].

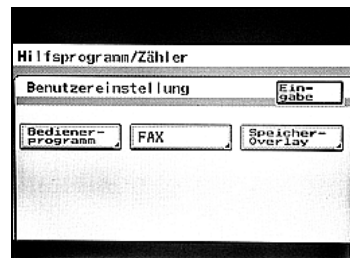

Der Faxspeicherbildschirm wird angezeigt.

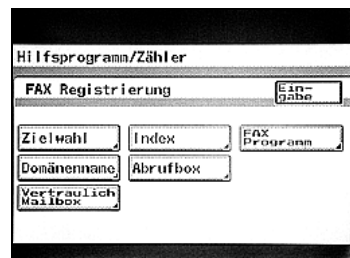

**Hinweis**

Wurde mithilfe von Softwareschaltern festgelegt, dass der Bildschirm "FAX Registrierung" nur dem Administrator zugänglich ist, wird [FAX] im Bildschirm "Benutzereinstellung" nicht angezeigt. In diesem Fall können Ziele nur im Administratormodus gespeichert, bearbeitet und gelöscht werden. Weitere Informationen zum Konfigurieren von Softwareschaltern finden Sie unter "Funktionen konfigurieren (Softwareschalter)" auf Seite 11-70.

**Vorsichtsmaßnahme**

Drücken Sie, wenn Sie zum Speichern von Elementen und zum Konfigurieren von Einstellungen die Taste [Bediener/Zähler] gedrückt haben, bei der Rückkehr zum Eingangsbildschirm (Standby-Display) unbedingt auf dem Bedienfeld die Taste [Rücksetzung].

10.2 Zielwahltaste programmieren

Bevor Sie mit [Zielwahl] ein Fax senden können, muss der Empfänger registriert worden sein.



Vorsichtsmaßnahme

Drücken Sie, wenn Sie zum Speichern von Elementen und zum Konfigurieren von Einstellungen die Taste [Bediener/Zähler] gedrückt haben, bei der Rückkehr zum Eingangsbildschirm (Standby-Display) unbedingt auf dem Bedienfeld die Taste [Rücksetzung].

So registrieren Sie Zielwahltasten

Beim Registrieren von Empfängern klassifizieren Sie diese zum leichteren Auffinden in Indizes. Ausführliche Informationen finden Sie unter "Indizes für Zielwahltasten einrichten" auf Seite 10-17.

Zielwahltasten können gelöscht oder kopiert oder ihre Einstellungen können geändert werden.

- ✓ Bis zu 36 Indizes und 540 Zielwahltasten (15 pro Index) können eingerichtet werden.

- 1 Drücken Sie die Taste [Bediener/Zähler].
- 2 Wählen Sie [Benutzereinstell.].
- 3 Wählen Sie [Faxeingabe].
- 4 Berühren Sie [Zielwahl].

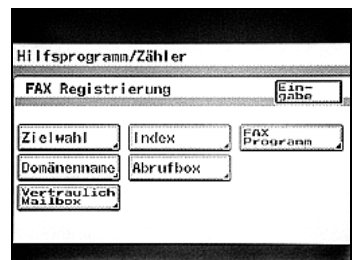

- 5 Berühren Sie die Zielwahltaste, die Sie programmieren wollen.
- Der erste Indexbildschirm wird automatisch angezeigt. Beim Berühren einer Pfeiltaste oder von [Index Liste] wird der nächste Zielwahlbildschirm angezeigt.

Ein Bildschirm wird angezeigt, in dem Sie den Namen eingeben können, der auf der Taste angezeigt wird.



- 6 Geben Sie den Empfängernamen ein, der auf der Zielwahltaste angezeigt werden soll, und berühren Sie dann [Weiter].

- Bis zu 12 Zeichen können eingegeben werden.



- 7 Wählen Sie den Übertragungsmodus aus und berühren Sie dann [Weiter].

- G3-1: Berühren Sie diese Taste, wenn Sie Port 1 für die Übertragung verwenden wollen.
- G3-2: Berühren Sie diese Taste, wenn Sie Port 2 für die Übertragung verwenden wollen.

Dieser Bildschirm wird angezeigt, wenn der optionale Fax Multi Line installiert ist. Fahren Sie mit dem nächsten Schritt fort, wenn dieser Bildschirm nicht angezeigt wird.

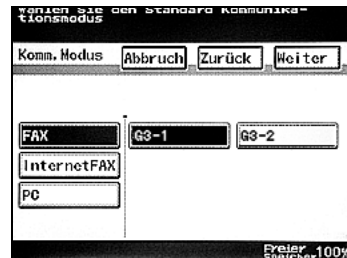

- 8 Geben Sie über die Zifferntastatur die Telefonnummer des Empfängers ein und berühren Sie dann [Weiter].

- Die Telefonnummer kann 64 Zeichen enthalten.

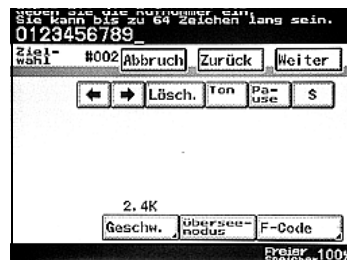

- Um eine Pause von 3 Sekunden einzufügen, berühren Sie [Pause]. "P" wird angezeigt. Berühren Sie bei der Übertragung an eine externe Leitung [Pause] nach der Amtskennzahl (z. B. "0"), um sicherzustellen, dass eine Verbindung hergestellt wird. Wird eine Landeskennzahl und Empfänger Nummer direkt nach der internationalen Vorwahlnummer eingegeben, kann ein Besetztzeichen zu hören sein, während die Nummer gewählt wird. Das Fax kann dann nicht gesendet werden. Berühren Sie in diesem Fall zweimal [Pause] nach Eingabe der internationalen Vorwahlnummer, so dass die restliche Telefonnummer erst nach einer Pause von sechs Sekunden gewählt wird. Kann das Fax dennoch nicht gesendet werden, verwenden Sie die Funktion "Quick-Scan-Versand".
- Um anzugeben, dass für die restliche Übertragung Tonwahl verwendet werden soll, berühren Sie [Ton]. Auf dem Bildschirm wird "T" angezeigt. Berühren Sie bei Impulswahl diese Taste, um Tonwahltöne zu senden.
- S: Um eine Übertragung mit Empfängerüberprüfung durchzuführen, berühren Sie [S], um als Spezialkennzeichen den Buchstaben "S" einzufügen. Weitere Informationen zu Übertragungen mit Empfängerüberprüfung finden Sie unter "Überprüfen des Empfängers vor dem Senden" auf Seite 3-33.
- Zur Übertragung nach Übersee berühren Sie [Überseemodus]. Beim Faxen an Überseeziele kann je nach Ziel ein Übertragungsfehler auftreten, wenn die Übertragungsbedingungen schlecht sind. Berühren Sie in diesem Fall [Überseemodus], um die Übertragungsgeschwindigkeit zu verringern, damit das Fax einfacher empfangen werden kann.
- Um F-Codes anzugeben, berühren Sie [F-Code]. Ausführliche Informationen finden Sie unter "F-Codes registrieren" auf Seite 10-9.
- Zur Angabe der Übertragungsgeschwindigkeit berühren Sie [Geschw.]. Ausführliche Informationen finden Sie unter "Kommunikationsgeschwindigkeit einstellen" auf Seite 10-11.

9 Prüfen Sie die zu registrierenden Angaben und berühren Sie dann [Eingabe].

- Um eine Einstellung zu ändern, berühren Sie die entsprechende Taste und geben Sie die neue Einstellung an.

? Was bedeutet eine dreistellige Nummer, die mit "#" beginnt?

- Die Zielwahlnummer erscheint als dreistellige Nummer, die mit "#" beginnt. Für jede Zielwahltaste wird eine Zielwahlnummer angegeben. Statt die Zielwahltaste zu berühren, können Sie den Empfänger auch durch Drücken von [#] und anschließender Eingabe der Zielwahltastenummer (000 bis 539) angeben.

10 Berühren Sie [Eingabe] in den einzelnen Bildschirmen, bis wieder der Anfangsbildschirm angezeigt wird.



Hinweis

Beim Berühren von [Zielwahl] und dann von [Sekundäre Adressregistrierung] kann ein Empfänger zur automatischen Auswahl registriert werden. Ausführliche Informationen finden Sie unter "Sekundäres Ziel registrieren/löschen" auf Seite 10-15.

Wurde mithilfe von Softwareschaltern festgelegt, dass der Bildschirm "FAX Registrierung" nur dem Administrator zugänglich ist, wird [FAX] im Bildschirm "Benutzereinstellung" nicht angezeigt. In diesem Fall können Ziele nur im Administratormodus gespeichert, bearbeitet und gelöscht werden. Weitere Informationen zum Konfigurieren von Softwareschaltern finden Sie unter "Funktionen konfigurieren (Softwareschalter)" auf Seite 11-70.

F-Codes registrieren

- 1 Führen Sie Schritt 1 bis 8 von "So registrieren Sie Zielwahltasten" auf Seite 10-5 aus.
- 2 Geben Sie die Telefonnummer des Empfängers über die Tastatur ein und berühren Sie [F-Code].



- 3 Berühren Sie [F-Code (Sub)], [F-Code (SEP)] oder [F-CODE (PWD/SID)].
 - Ausführliche Informationen finden Sie unter "F-Codes" auf Seite 7-25.

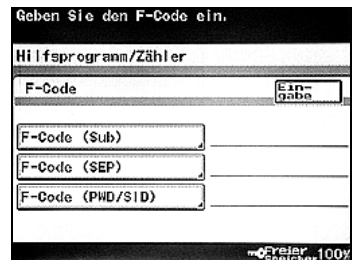

- 4 Geben Sie den F-Code über die Tastatur ein und berühren Sie [Eingabe].

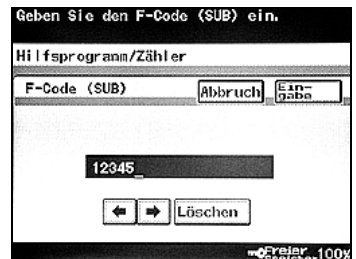

- 5 Berühren Sie [Eingabe].

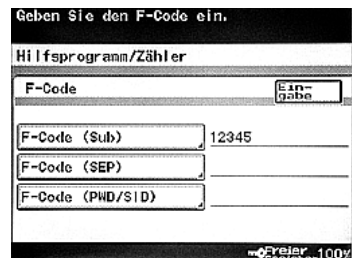

- 6 Berühren Sie [Weiter].
- 7 Nachdem Sie die Angaben geprüft haben, berühren Sie [Eingabe].
 - Um eine Einstellung zu ändern, berühren Sie die entsprechende Taste und geben Sie die neue Einstellung an.
- 8 Berühren Sie [Eingabe] in den einzelnen Bildschirmen, bis wieder der Anfangsbildschirm angezeigt wird.

Kommunikationsgeschwindigkeit einstellen

- 1 Führen Sie Schritt 1 bis 8 von "So registrieren Sie Zielwahltasten" auf Seite 10-5 aus.
- 2 Geben Sie die Telefonnummer des Empfängers über die Tastatur ein und berühren Sie [Geschw.].



- 3 Wählen Sie die Kommunikationsgeschwindigkeit mit den Pfeiltasten aus und berühren Sie [Eingabe].



- 4 Berühren Sie [Weiter].
- 5 Nachdem Sie die Angaben geprüft haben, berühren Sie [Eingabe].
 - Um eine Einstellung zu ändern, berühren Sie die entsprechende Taste und geben Sie die neue Einstellung an.
- 6 Berühren Sie [Eingabe] in den einzelnen Bildschirmen, bis wieder der Anfangsbildschirm angezeigt wird.

Zielwahltasten ändern und löschen

- 1 Führen Sie Schritt 1 bis 4 von "So registrieren Sie Zielwahltasten" auf Seite 10-5 aus.

- 2 Berühren Sie die Zielwahltaste, die Sie ändern oder löschen wollen.

Ein Bestätigungsbildschirm wird angezeigt, der die angegebenen Einstellungen auflistet.



- 3 Wählen Sie das Element aus, das Sie ändern wollen, und ändern Sie die Informationen.
Zum Löschen berühren Sie [Löschen].



- 4 Berühren Sie [Eingabe] in den einzelnen Bildschirmen, bis wieder der Anfangsbildschirm angezeigt wird.

So kopieren Sie Zielwahltasten

- 1 Führen Sie Schritt 1 bis 4 von "So registrieren Sie Zielwahltasten" auf Seite 10-5 aus.

- 2 Berühren Sie die Zielwahltaste, die kopiert werden soll.

Ein Bestätigungsbildschirm wird angezeigt, der die angegebenen Einstellungen auflistet.



- 3 Berühren Sie [Zielwahl].



- 4 Berühren Sie [Kopie Zielwahl].



- 5 Berühren Sie die Taste, auf die die Zielwahltaste kopiert werden soll.

Die für die Zielwahltaste angegebenen Einstellungen werden kopiert.



- 6 Berühren Sie [Eingabe] in den einzelnen Bildschirmen, bis wieder der Anfangsbildschirm angezeigt wird.

Sekundäres Ziel registrieren/löschen

Neben dem Hauptziel kann ein sekundäres Ziel unter einer Zielwahltaste registriert werden, für den Fall, dass die Übertragung an das Hauptziel fehlschlägt.

- 1 Führen Sie Schritt 1 bis 4 der Vorgehensweise zum Einrichten einer Zielwahltaste aus, bis der Bildschirm zur Auswahl einer Zielwahltaste angezeigt wird.
 - Ausführliche Informationen finden Sie unter "So registrieren Sie Zielwahltasten" auf Seite 10-5.
- 2 Berühren Sie die Zielwahltaste, unter der das sekundäre Ziel registriert werden soll.

- 3 Berühren Sie [Zielwahl] und anschließend [Sekundäre Adressregistrierung].

- Ist bereits ein sekundäres Ziel registriert, berühren Sie [Haupt- und sekundäre Adresse ersetzen], um die sekundäre und die Hauptadresse zu ändern.

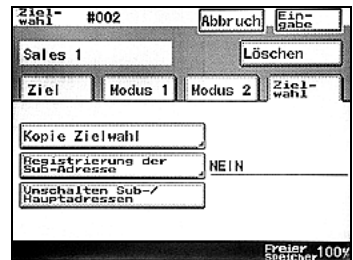

- 4 Geben Sie die Informationen zum sekundären Ziel ein und berühren Sie dann [Eingabe].

- Ist bereits ein sekundäres Ziel registriert, überprüfen Sie die angezeigten Einstellungen und berühren anschließend [Einstell ändern] oder [Löschen].
- Beim Löschen eines sekundären Ziels wird eine Bestätigungsmeldung angezeigt. Berühren Sie [Ja].

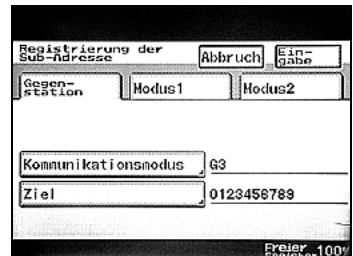

- 5 Geben Sie die Informationen zum sekundären Ziel ein und berühren Sie dann [Eingabe].

The screenshot shows a mobile application interface for 'Registrierung der Sub-Adresse'. It features several input fields and buttons. At the top right, there are buttons for 'Abbruch' and 'Eingabe'. Below these are fields for 'Gegenstation', 'Modus1', and 'Modus2'. Further down, there is a 'Kommunikationsmodus' field with 'G3' selected. The 'Ziel' field contains the number '0123458789'. At the bottom right, the text 'Freier, 100%' is visible.

- 6 Berühren Sie so oft [Eingabe], bis der Eingangsbildschirm (Standby) angezeigt wird.

10.3 Indizes für Zielwahltasten einrichten

Durch das Einrichten eines Index können Sie Zielwahltasten gruppieren.



Vorsichtsmaßnahme

Drücken Sie, wenn Sie zum Speichern von Elementen und zum Konfigurieren von Einstellungen die Taste [Bediener/Zähler] gedrückt haben, bei der Rückkehr zum Eingangsbildschirm (Standby-Display) unbedingt auf dem Bedienfeld die Taste [Rücksetzung].

So registrieren Sie Indizes

✓ 36 Indexe können mit jeweils bis zu 15 Empfängern eingerichtet werden.

- 1 Drücken Sie die Taste [Bediener/Zähler].
- 2 Wählen Sie [Benutzereinstell.].
- 3 Wählen Sie [Faxeingabe].
- 4 Berühren Sie [Index].

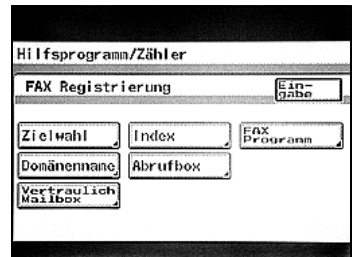

- 5 Wählen Sie die gewünschte Index-taste aus.

Ein Bildschirm wird angezeigt, in dem Sie den Namen eingeben können, der auf der Taste angezeigt wird.

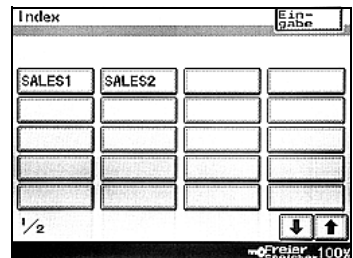

- 6 Geben Sie den Namen für den Index ein und berühren Sie [Eingabe].
- Bis zu 8 Zeichen können eingegeben werden.



- 7 Berühren Sie [Eingabe] in den einzelnen Bildschirmen, bis wieder der Anfangsbildschirm angezeigt wird.



Hinweis

Wurde mithilfe von Softwareschaltern festgelegt, dass der Bildschirm "FAX Registrierung" nur dem Administrator zugänglich ist, wird [FAX] im Bildschirm "Benutzereinstellung" nicht angezeigt. In diesem Fall können Ziele nur im Administratormodus gespeichert, bearbeitet und gelöscht werden. Weitere Informationen zum Konfigurieren von Softwareschaltern finden Sie unter "Funktionen konfigurieren (Softwareschalter)" auf Seite 11-70.

Index ändern/löschen

1 Führen Sie Schritt 1 bis 4 von Seite 10-17 aus.

2 Berühren Sie die Taste für den Index, der geändert werden soll.

Ein Bildschirm wird angezeigt, in dem Sie den Namen eingeben können, der auf der Taste angezeigt wird.

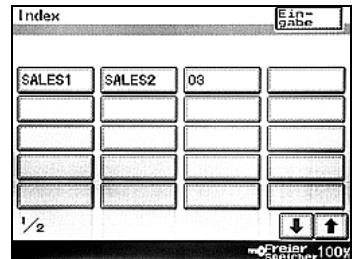

3 Ändern Sie den Indexnamen.

- Um den Index zu löschen, löschen Sie den Namen.



4 Berühren Sie [Eingabe] in den einzelnen Bildschirmen, bis wieder der Anfangsbildschirm angezeigt wird.

10.4 Faxprogramme registrieren

Diese Funktion ist nützlich zum Registrieren von Empfängerinformationen und Übertragungseinstellungen, wenn mehrere Übertragungen mit bestimmten Einstellungen durchzuführen sind.

Es gibt drei Arten von Programmtasten.

| Verfügbare Programme | |
|-----------------------|--|
| Übertragungsprogramm | Die folgenden Informationen werden registriert: Qualität, Bildichte, Zoom, Scanbereich, sequenzielle Datenübertragung, Echtzeitübertragung, vorrangige Übertragung, festgelegte Übertragungszeit, Kennung, Journal, Fernkopie, Kennwortübertragung, 2in1-Übertragung, Duplexübertragung, gedrehte Übertragung, Faxstempel. |
| Stapelprogramm | Registrieren Sie eine Uhrzeit für die Stapelübertragung mehrerer Originale. |
| Abrufempfangsprogramm | Registrieren Sie eine Uhrzeit für den Abrufempfang. |



Details

Es können bis zu 30 Faxprogramme registriert werden.

Insgesamt können auch bis zu 540 Fax- und Zielwahltasten eingerichtet werden.

Um einen Empfänger für ein Faxprogramm anzugeben, muss er vorab unter einer Zielwahltaste registriert worden sein.



Vorsichtsmaßnahme

Drücken Sie, wenn Sie zum Speichern von Elementen und zum Konfigurieren von Einstellungen die Taste [Bediener/Zähler] gedrückt haben, bei der Rückkehr zum Eingangsbildschirm (Standby-Display) unbedingt auf dem Bedienfeld die Taste [Rücksetzung].

So registrieren Sie Faxprogramme

- 1 Drücken Sie die Taste [Bediener/Zähler].
- 2 Wählen Sie [Benutzereinstell.].
- 3 Wählen Sie [Faxeingabe].
- 4 Berühren Sie [FAX Programm].

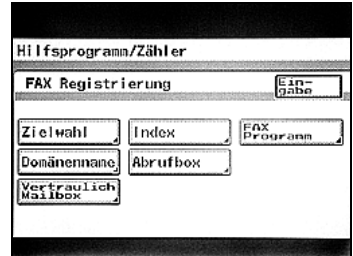

- 5 Wählen Sie die Faxprogrammtaste aus, die Sie einrichten wollen.

Ein Bildschirm wird angezeigt, in dem Sie den Namen eingeben können, der auf der Taste angezeigt wird.



- 6 Geben Sie den Programmnamen ein, der auf der Faxprogrammtaste angezeigt werden soll, und berühren Sie [Weiter].

- Bis zu 12 Zeichen können eingegeben werden.



- 7 Wählen Sie [Senden] aus und berühren Sie [Weiter].

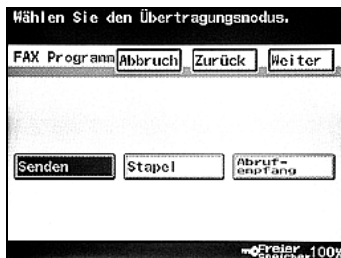

- 8 Legen Sie das Ziel fest.

- Berühren Sie [Zielwahl] oder [Suchen] und suchen Sie nach der gewünschten Zielwahltaste, um den Empfänger anzugeben. Berühren Sie dann [Eingabe].
- Zur Registrierung einer sequenziellen Datenübertragung geben Sie alle Übertragungsziele an. Es können maximal 300 Gegenstellen angegeben werden.
- Ist die gewünschte Gegenstelle nicht registriert, berühren Sie [Keine Gegenstation].



- 9 Berühren Sie [Weiter].

- 10 Berühren Sie [Sendeeinstellungen].



11 Gegen Sie die zu programmierenden Funktionen an. Nachdem alle gewünschten Funktionen angegeben worden sind, berühren Sie [Eingabe].

- Berühren Sie gegebenenfalls [Qualität], [Sendemenü 1] oder [Sendemenü 2] und nehmen Sie die gewünschten Einstellungen vor. Ausführliche Informationen zu den auf der Registerkarte "Qualität" verfügbaren Einstellungen finden Sie unter "Übertragungseinstellungen festlegen" auf Seite 3-10. Ausführliche Informationen zu den auf der Registerkarten "Menu 1" und "Menu 2" verfügbaren Einstellungen finden Sie unter "Übertragungsanwendungen" auf Seite 7-3.

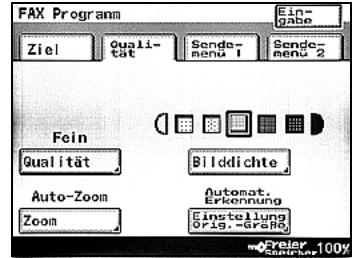

12 Nachdem Sie die Eingaben überprüft haben, berühren Sie [Eingabe].

Um eine Einstellung zu ändern, berühren Sie die entsprechende Taste und geben Sie die neue Einstellung an.



13 Berühren Sie [Eingabe] in den einzelnen Bildschirmen, bis wieder der Anfangsbildschirm angezeigt wird.



Hinweis

Wurde mithilfe von Softwareschaltern festgelegt, dass der Bildschirm "FAX Registrierung" nur dem Administrator zugänglich ist, wird [FAX] im Bildschirm "Benutzereinstellung" nicht angezeigt. In diesem Fall können Ziele nur im Administratormodus gespeichert, bearbeitet und gelöscht werden. Weitere Informationen zum Konfigurieren von Softwareschaltern finden Sie unter "Funktionen konfigurieren (Softwareschalter)" auf Seite 11-70.

So registrieren Sie Stapelprogramme

- 1 Führen Sie Schritt 1 bis 7 der Vorgehensweise zum Registrieren eines Übertragungsprogramms aus, bis der Bildschirm zur Auswahl eines Programmtyps angezeigt wird.
 - Ausführliche Informationen finden Sie unter "Faxprogramme registrieren" auf Seite 10-20.

- 2 Wählen Sie [Stapel] aus und berühren Sie [Weiter].



- 3 Legen Sie das Ziel fest.
 - Berühren Sie [Zielwahl] oder [Suchen] und suchen Sie nach der gewünschten Zielwahl, um den Empfänger anzugeben. Berühren Sie dann [Eingabe].



- 4 Berühren Sie [Weiter].

- 5 Legen Sie die Übertragungszeit und das Intervall fest.
 - Berühren Sie die Taste für die Einstellung, die angegeben werden soll, und geben Sie diese dann über die Tastatur ein.



- 6 Berühren Sie [Weiter].

7 Berühren Sie [Sendeeinstellungen].



8 Gegen Sie die zu programmierenden Funktionen an. Nachdem alle gewünschten Funktionen angegeben worden sind, berühren Sie [Eingabe].

- Berühren Sie gegebenenfalls [Qualität] oder [Sendemenü 1] und nehmen Sie die gewünschten Einstellungen vor.

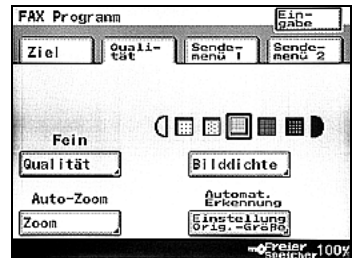

Ausführliche Informationen zu den auf der Registerkarte "Qualität" verfügbaren Einstellungen finden Sie unter "Übertragungseinstellungen festlegen" auf Seite 3-10. Ausführliche Informationen zu den unter "Menu 1" verfügbaren Einstellungen finden Sie unter "Übertragungsanwendungen" auf Seite 7-3.

9 Prüfen Sie die zu registrierenden Angaben und berühren Sie dann [Eingabe].

Um eine Einstellung zu ändern, berühren Sie die entsprechende Taste und geben Sie die neue Einstellung an.



10 Berühren Sie [Eingabe] in den einzelnen Bildschirmen, bis wieder der Anfangsbildschirm angezeigt wird.

So registrieren Sie Abrufempfangsprogramme

1 Führen Sie Schritt 1 bis 7 von "Faxprogramme registrieren" auf Seite 10-20 aus.

2 Berühren Sie [Abrufempfang] und anschließend [Weiter].



3 Legen Sie das Ziel fest.

- Zur Verwendung der Zielwahl berühren Sie die gewünschte [Zielwahl]-Taste und anschließend [Eingabe].
- Zur Verwendung der Namensuche berühren Sie [Suchen], geben das Ziel an und berühren [Eingabe].



4 Berühren Sie [Weiter].

5 Wählen Sie [Timer-Über. Einst.].

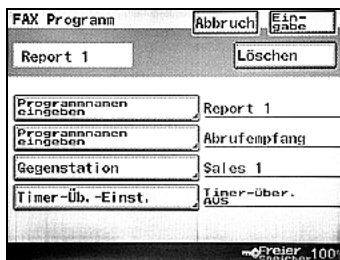

- 6 Geben Sie die Uhrzeit für den Abrufempfang an.
- Berühren Sie die Taste für die Einstellung, die angegeben werden soll, und geben Sie diese dann über die Tastatur ein.



- 7 Berühren Sie [Eingabe].

- 8 Prüfen Sie die zu registrierenden Angaben und berühren Sie dann [Eingabe].
- Um eine Einstellung zu ändern, berühren Sie die entsprechende Taste und geben Sie die neue Einstellung an.

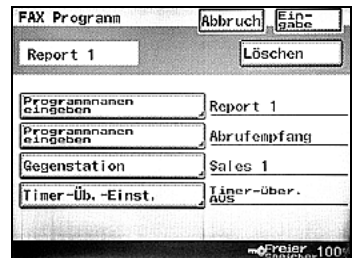

- 9 Berühren Sie [Eingabe] in den einzelnen Bildschirmen, bis wieder der Anfangsbildschirm angezeigt wird.

So ändern oder löschen Sie ein Faxprogramm

1 Führen Sie Schritt 1 bis 4 von "Faxprogramme registrieren" auf Seite 10-20 aus.

2 Berühren Sie die Zielwahltaste, deren Einstellungen geändert werden sollen.

Ein Bestätigungsbildschirm wird angezeigt, der die angegebenen Einstellungen auflistet.



3 Berühren Sie die Taste für die zu ändernde Einstellung und ändern Sie diese dann.

- Um die Zielwahltaste zu löschen, berühren Sie [Löschen].

? Warum werden alle programmierten Einstellungen gelöscht?

→ Bei der Auswahl eines anderen Programmtyps werden alle programmierten Einstellungen gelöscht.



4 Berühren Sie [Eingabe] in den einzelnen Bildschirmen, bis wieder der Anfangsbildschirm angezeigt wird.

10.5 Abrufboxen einrichten

Wird der für die Abrufbox registrierte F-Code angegeben, können Dokumente in der Abrufbox dieses Systems von anderen Faxgeräten abgerufen werden.



Details

Geben Sie einen F-Code für jede Abrufbox an. Soll ein Passwort für die Abrufbox angegeben werden, legen Sie auch ein F-Code-Passwort fest. Ausführliche Informationen finden Sie unter "F-Codes" auf Seite 7-25.



Vorsichtsmaßnahme

Drücken Sie, wenn Sie zum Speichern von Elementen und zum Konfigurieren von Einstellungen die Taste [Bediener/Zähler] gedrückt haben, bei der Rückkehr zum Eingangsbildschirm (Standby-Display) unbedingt auf dem Bedienfeld die Taste [Rücksetzung].

So richten Sie eine Abrufbox ein

- 1 Drücken Sie die Taste [Bediener/Zähler].
- 2 Wählen Sie [Benutzereinstell.].
- 3 Wählen Sie [Faxeingabe].
- 4 Wählen Sie [Abrufbox].

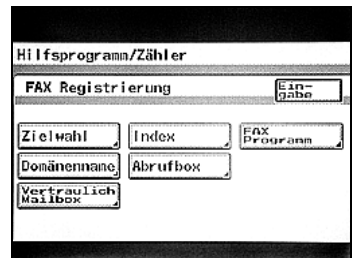

- 5 Berühren Sie die Taste für die Nummer der Abrufbox, die eingerichtet werden soll.



6 Berühren Sie [Titel].



7 Geben Sie den Namen ein und berühren Sie dann [Eingabe].

- Bis zu 16 Zeichen können eingegeben werden.



8 Berühren Sie [F-Code].



9 Geben Sie den F-Code ein und berühren Sie dann [Eingabe].

- Registrieren Sie den F-Code für die Abrufbox.
- Es können maximal 20 Zeichen (0 bis 9, # und *) eingegeben werden.
- Verwenden Sie niemals denselben F-Code für andere Abrufboxen oder vertrauliche Boxen.



10 Berühren Sie gegebenenfalls [F-Code Passwort] und geben Sie das Passwort ein.

- Registrieren Sie ein Passwort für jede Abrufbox.
- Es können maximal 20 Zeichen (0 bis 9, # und *) eingegeben werden. Das eingegebene Passwort wird mit Sternchen (*) maskiert angezeigt.

- ?** Warum kann die Anzeige nicht eingeschränkt werden, obwohl ein Passwort angegeben wurde?
- Das Passwort wird eingegeben, wenn die Anzeige der Abrufbox eingeschränkt werden soll. Zur Angabe der Anzeigebeschränkungen berühren Sie [Feineingabekontrolle] oder [Fernausgabekontrolle].

11 Berühren Sie [Feineingabekontrolle].

12 Berühren Sie [EIN] oder [AUS], um eine Einstellung für "Feineingabekontrolle" anzugeben. Berühren Sie dann [Eingabe].

- Bei Auswahl von "EIN" geben Sie ein F-Code-Passwort ein.

? Was bewirkt die Funktion "Feineingabekontrolle"?

- Diese Funktion gibt an, ob das Registrieren eines Dokuments in der Abrufbox dieses Systems von einem anderen Faxgerät durch Passwort gesteuert wird.

13 Berühren Sie [Fernausgabekontrolle].

14 Berühren Sie [EIN] oder [AUS], um eine Einstellung für "Fernausgabekontrolle" anzugeben. Berühren Sie dann [Eingabe].

- Bei Auswahl von "EIN" geben Sie ein F-Code-Passwort ein.

? Was bewirkt die Funktion "Fernausgabekontrolle"?

- Diese Funktion gibt an, ob das Abrufen eines Dokuments in der Abrufbox dieses Systems von einem anderen Faxgerät durch Passwort gesteuert wird.

- 15 Prüfen Sie die zu registrierenden Angaben und berühren Sie dann [Eingabe].
- Um eine Einstellung zu ändern, berühren Sie die entsprechende Taste und geben Sie die neue Einstellung an.

| | | | |
|----------------------|----------|---------|---------|
| Abrufbox: | | Abbruch | Eingabe |
| Sales B1 | | Löschen | |
| Titel | Sales B1 | | |
| F-Code | 12345 | | |
| F-Code Passwort | ***** | | |
| Ferneingabekontrolle | EIN | | |
| Fernausgabekontrolle | AUS | | |

Freier 100%

- 16 Berühren Sie [Eingabe] in den einzelnen Bildschirmen, bis wieder der Anfangsbildschirm angezeigt wird.



Hinweis

Wurde mithilfe von Softwareschaltern festgelegt, dass der Bildschirm "FAX Registrierung" nur dem Administrator zugänglich ist, wird [FAX] im Bildschirm "Benutzereinstellung" nicht angezeigt. In diesem Fall können Ziele nur im Administratormodus gespeichert, bearbeitet und gelöscht werden. Weitere Informationen zum Konfigurieren von Softwareschaltern finden Sie unter "Funktionen konfigurieren (Softwareschalter)" auf Seite 11-70.

10.6 Vertrauliche Mailboxen registrieren

Da ein Passwort für vertrauliche Boxen angegeben werden kann, können Faxes sicher gesendet und empfangen werden.

Dieses System unterstützt die vertrauliche Kommunikation unter Verwendung des F-Codes.



Details

Bevor Sie ein Dokument in einer vertraulichen Mailbox speichern können, muss diese registriert werden. Soll ein Passwort für die vertrauliche Box angegeben werden, legen Sie auch ein F-Code-Passwort fest. Ausführliche Informationen finden Sie unter "F-Codes" auf Seite 7-25.



Vorsichtsmaßnahme

Drücken Sie, wenn Sie zum Speichern von Elementen und zum Konfigurieren von Einstellungen die Taste [Bediener/Zähler] gedrückt haben, bei der Rückkehr zum Eingangsbildschirm (Standby-Display) unbedingt auf dem Bedienfeld die Taste [Rücksetzung].

So registrieren Sie vertrauliche Mailboxen

- 1 Drücken Sie die Taste [Bediener/Zähler].
- 2 Wählen Sie [Benutzereinstell.].
- 3 Wählen Sie [Faxeingabe].
- 4 Berühren Sie [Vertraulich Mailbox].

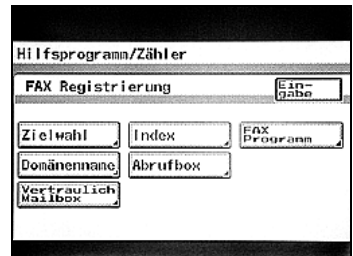

- 5 Wählen Sie die vertrauliche Mailbox aus.



- 6 Wählen Sie [Name der vertraulichen Box] aus.

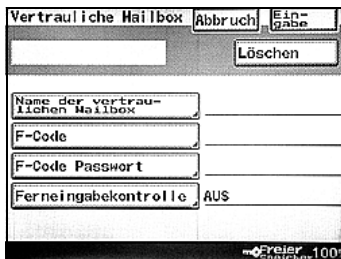

- 7 Geben Sie den Namen der vertraulichen Box ein und berühren Sie [Eingabe].

- Bis zu 8 Zeichen können eingegeben werden.



- 8 Berühren Sie [F-Code].



- 9 Geben Sie den F-Code ein und berühren Sie dann [Eingabe].
- Registrieren Sie den F-Code für die vertrauliche Box.
 - Es können maximal 20 Zeichen (0 bis 9, # und *) eingegeben werden.
 - Geben Sie nicht denselben F-Code für eine andere Abrufbox, eine vertrauliche Box, eine Benutzerbox oder für die Dokumentverwaltung an.



- 10 Berühren Sie gegebenenfalls [F-Code Passwort] und geben Sie das Passwort ein.
- Registrieren Sie ein Passwort für jede vertrauliche Box.
 - Es können maximal 20 Zeichen (0 bis 9, # und *) eingegeben werden. Das eingegebene Passwort wird mit Sternchen (*) maskiert angezeigt.



- ? Warum kann die Anzeige nicht eingeschränkt werden, obwohl ein Passwort angegeben wurde?
- Das Passwort wird eingegeben, wenn die Anzeige der vertraulichen Box eingeschränkt werden soll. Um Anzeigebeschränkungen anzugeben, berühren Sie [Feineingabekontrolle].

- 11 Berühren Sie [Feineingabekontrolle].

- 12 Berühren Sie [EIN] oder [AUS], um eine Einstellung für "Feineingabekontrolle" anzugeben. Berühren Sie dann [Eingabe].

- Bei Auswahl von "EIN" geben Sie ein F-Code-Passwort ein.
- ? Was bewirkt die Funktion "Feineingabekontrolle"?
- Diese Funktion gibt an, ob das Registrieren eines Dokuments in der vertraulichen Box dieses Systems von einem anderen Faxgerät durch Passwort gesteuert wird.



- 13 Überprüfen Sie die Eingaben und berühren Sie [Eingabe].
- Um eine Einstellung zu ändern, berühren Sie die entsprechende Taste und geben Sie die neue Einstellung an.

| | | |
|--------------------------------|---------|---------|
| Vertrauliche Mailbox | Abbruch | Eingabe |
| Sales G | Löschen | |
| Name der vertraulichen Mailbox | Sales G | |
| F-Code | 1234567 | |
| F-Code Passwort | | |
| Ferneingabekontrolle | AUS | |

meFreier 100%

- 14 Berühren Sie [Eingabe] in den einzelnen Bildschirmen, bis wieder der Anfangsbildschirm angezeigt wird.



Hinweis

Wurde mithilfe von Softwareschaltern festgelegt, dass der Bildschirm "FAX Registrierung" nur dem Administrator zugänglich ist, wird [FAX] im Bildschirm "Benutzereinstellung" nicht angezeigt. In diesem Fall können Ziele nur im Administratormodus gespeichert, bearbeitet und gelöscht werden. Weitere Informationen zum Konfigurieren von Softwareschaltern finden Sie unter "Funktionen konfigurieren (Softwareschalter)" auf Seite 11-70



Bedienerprogramm

11 Bedienerprogramm

11.1 Bedienerprogramm-Bildschirm

Liste der Registrierungsinformationen und Parameter

Die Verwaltung des Systems erfolgt über das Bedienerprogramm. Um Verwirrung zu vermeiden, sollte eine Person mit der Verwaltung des Systems über das Bedienerprogramm beauftragt werden.

Nachfolgend wird beschrieben, wie Sie das Bedienerprogramm aufrufen oder beenden und Faxfunktionen festlegen.



Hinweis

Welche Tasten in den einzelnen Bildschirmen angezeigt werden, hängt von den angegebenen Einstellungen ab.

*Mit ^{*1} gekennzeichnete Tasten werden unter Umständen nicht angezeigt, je nachdem, welche Einstellungen vorgenommen wurden bzw. ob bestimmte Zubehöroptionen installiert sind.*

*Ausführliche Informationen zu mit ^{*2} gekennzeichneten Tasten finden Sie im Anwenderhandbuch [Netzwerk-Scanner].*

*Ausführliche Informationen zu mit ^{*3} gekennzeichneten Tasten finden Sie im Anwenderhandbuch [Drucken].*

*Ausführliche Informationen zu mit ^{*4} gekennzeichneten Tasten finden Sie im Anwenderhandbuch [Arbeiten mit Boxen].*

*Wird die Taste [Bediener/Zähler] ohne Benutzerauthentifizierung gedrückt, während Benutzerauthentifizierungseinstellungen festgelegt sind, werden nur die mit ^{*5} gekennzeichneten Tasten angezeigt.*

Ausführliche Informationen zu den Funktionen ohne Kennzeichnung und ohne Seitenverweise finden Sie im Anwenderhandbuch [Kopieren].

| Bediener/Zähler | | | | |
|--------------------|-------------------|-----|--|--|
| Benutzer-einstell. | Bediener-programm | 1/6 | Universal-format-erkennung | |
| | | | Ausgewählte Display-sprache | |
| | | | System-authentifi-zierung Kennwortän-derung ^{*1} | |
| | | 2/6 | Original > Kopie Grund-stellung | |
| | | | Aut. Papier / Aut. Format | |
| | | | Kassetten-priorität | |
| | | | Spezial Papier | |
| | | | 2-4auf1/Bro-schüre Re-profaktor | |
| | | 3/6 | Energiespar-modus | |
| | | | Automati-sche Ab-schaltung | |
| | | | Display-beleuchtung AUS | |
| | | | Automati-sche Display-rücksetzung | |
| | | | Autom. Rück-setzung bei Konen-änderung | |
| | | 4/6 | Kopierreihen-folge bei 4auf1 | |
| | | | Bevorzugter Modus Bild-qual./-dichte | |
| | | | Ferneinstel-lung (Kopie) | |
| | | | Belichtungs-priorität | |
| | | | Ausgabe-priorität | |

| Bediener/Zähler | | | |
|--------------------------|---|----------|---|
| Benutzer-einstell. | Bedienerprogramm | 5/6 | Automatisches Sortieren |
| | | | Ausgabefach ¹ (S. 11-15) |
| | | | "Kleine" Originale |
| | | | Mittelfalz/ Mittelfeftung ¹ |
| | | 6/6 | Priorität (S. 11-15) |
| | | | Hauptfunktion |
| | Fax Eingabe (S. 10-3) | Zielwahl | Index |
| | | | Faxprogramm |
| | | | Domänenname ² |
| | | | Abrufbox |
| Vertraulich Mailbox | | | |
| Bildeingabe ¹ | | | |
| Benutzerverwaltung | Tastensignal | | |
| | Alarmsignal | | |
| | Lautspr. Lautstärke ¹ (S. 11-19) | | |
| | Akus. Signal b. Ab. | | |
| | Bedienfeld säubern | | |
| | Toner nachfüllen | | |
| | Druckeinstell. (S. 11-45) | | |
| | POP3 Empfang ² | | |

| Bediener/Zähler | | | | | |
|--|----------------------|--|---|--------------------------------------|--|
| Verwalter- funktionen ¹⁵ | Administra- tor 1 | Grund- einstellung | Datum-/Uhr- zeit-Einstel- lung | Datum-/Uhr- zeit-Einstel- lung | |
| | | | | Zeitzone | |
| | | | | Sommer- zeit/Winter- zeit | |
| | | | Sprache für Kommunika- tion (S. 11-24) | | |
| | | | Eigene Ruf- nummer (S. 11-25) | Eigene Ruf- nummer | |
| | | | | Anschlussart | |
| | | | | Wahl- verfahren | |
| | | | Kennung (S. 11-29) | | |
| | | | Eigener Name (S. 11-3) | | |
| | | | Admin. Ein- stellung | Eingabe Ver- waltercode | |
| | | Max. Kopien- sätze | | | |
| | | Autom. Ab- schaltung | | | |
| | | E-Mail/Fax- Eingabenicht verfügbar (S. 11-33) | | | |
| | | Journal E-Mail Senden | | | |

| Bediener/Zähler | | | | | | |
|---------------------------------------|----------------------|---|--|------------------------------------|--------------------|--|
| Verwalter- funktionen ⁵ | Administra- tor 1 | Zugang/ Authentif. | Authentifizierung | | | |
| | | | Druckerlaubnis ohne Gruppenauthentif. ¹ | | | |
| | | | Authentifizierung am externen Server ¹ | Authent.-Einstell. | | |
| | | | | Domänen-Einstellung | Einstellung ändern | |
| | | | Systemauthentifiz.-Einstellungen ¹ | Benutzerregistrierung ¹ | | |
| | | Einstellung Kostenstelle ¹ | Kontendaten | | | |
| | | Sende- einstellung (S. 11-35) | Qualität/ Modus | Standardauflösung | | |
| | | | | Standard Bildbreite | | |
| | | | | Kommunikationsmodus | | |
| | | | Menü Komm. | Senden | | |
| | | | | Kennung | Kopfzeilenposition | |
| | | | | | Kennung auswählen | |
| | | Rotation Senden | | | | |
| | | Beidseitig senden | | | | |
| | | Empfangen- einstellung (S. 11-40) | Sperrzeit für Speicher | Speichersperre: Zeit | | |
| Speicherkennwort | | | | | | |
| Vertrauliche Dok. aus Box löschen | | | | | | |

| Bediener/Zähler | | | | | |
|--|----------------------|--|------------------------------------|---|--|
| Verwalter- funktionen ¹⁵ | Administra- tor 1 | Faxeeinstel- lungen (S. 11-22) | Empfangs- funktionen | Empfangs- modus | |
| | | | | Anzahl Rufsi- gnale im Empfangs- modus | |
| | | | Kommunika- tionspass- wort | Passwort | |
| | | Listendruck (S. 11-22) | Liste der Einstellungen | | |
| | | Berichtein- stellung (S. 11-52) | Empfangs- bericht | | |
| | | | Journal | | |
| | | Dokument- verwaltung (S. 11-55, S. 11-57) | Zu übermit- telndes Dokument | Weiterleitung | |
| | | | Empfange- nes Dokument | | |

| Bediener/Zähler | | | | | |
|---------------------------------------|----------------------|---------------------------------------|----------------------------|---|---|
| Verwalter- funktionen ⁵ | Administra- tor 2 | Netzwerk- einstellung ² | Netzwerk- einstellung 1 | Grundeinstel- lung | DHCP |
| | | | | | IP-Adresseein- stellung |
| | | | | | Subnet Mask |
| | | | | | Gateway |
| | | | | | Eigener Do- main Name (S. 11-66) |
| | | | | Netzwerkkar- te Einstell. | |
| | | | | DNS Einstel- lungen | |
| | | | | Systemname | |
| | | | | SMTP Ein- stellung | SMTP Server Adresse |
| | | | | | E-Mail- Adresse |
| | | | | POP3 Ein- stellung | POP3 Server Adresse |
| | | | | | POP3 An- wendername |
| | | | | | POP3 Pass- wort |
| | | | | | Automati- sche Empfangs- erkennung |
| | | | | Komprimie- rungsstufen- priorität | E-Mail Modus |
| → Sende- format | | | | | |
| → Auflösung | | | | | |
| → Codie- rungsmetho- de | | | | | |
| | | | | | Scanmodus |

| Bediener/Zähler | | | | | |
|------------------------------------|------------------|-----------------------------------|--------------------|---------------------|------------------------------------|
| Verwalter-funktionen ¹⁵ | Administra-tor 2 | Netzwerk-einstellung ² | Network Settings 1 | Scanner | Journal |
| | | | | | Empfangs-dokument-Kopfzeilen-druck |
| | | | | | E-Mail Hea-dertext |
| | | | | | Gateway Senden (S. 11-68) |
| | | | | | Betreff ein-richten |
| | | | | | Einstellun-gen freigeben |
| | | | | | → Verkleine-rung nach Seite |
| | | | | | → Binär-Division |
| | | | | | → Binär-Divi-sion-Größe |
| | | | | LDAP Einstel-lungen | LDAP-Suche |
| | | | | | LDAP-Server-einstellungen |
| | | | | Rahmentyp | |
| | | | | IP-Filterung | IP-Filter |
| | | | | | Zugriff verweigert |
| | | | | Network Settings 2 | IP-Relay-Ein-stellungen |
| | | IP-Relay Sen-den Einstel-lungen | | | |
| | | Port für IP-Relay-Ergebnisber. | | | |

| Bediener/Zähler | | | |
|--|----------------------|--------------------------------------|---|
| Verwalter- funktionen ^{*5} | Administra- tor 2 | Drucker- einstell. ^{*3} | Timeout |
| | | | Kein passen- des Papier Kassetten- auswahl |
| | | Software- Schalter (S. 11-70) | |
| | | Ping ^{*2} | |
| | | Sicherh.- Einstellung | Erweiterte Sicherheit ^{*1} |
| | | | Entsperrern |
| | | | SSL/TLS ^{*1} |
| | | Auftrag löschen ^{*2} | |
| | | Festpl.- verwaltung ^{*1} | Alle Daten überschrei- ben |
| | | | Festplatten- sperrere ^{*1} |
| | | | Verschlüsse- lung ^{*1} |
| | | | Formatieren ^{*1} |

| Bediener/Zähler | | | | |
|------------------------------------|------------------------|------------------------------------|----------------------|--|
| Listendruck (S. 13-3) | Empfangs- bericht | | | |
| | Empfangs- bericht | | | |
| | Zielwahl- Liste | | | |
| | Programm- liste | IndexListe | | |
| | Abrufbox- Liste | | | |
| | Vertrauliche Liste | | | |
| Drucker- einstell. ³ | MFP-Einstell. | Testdruck- Haltezeit | | |
| | | Ersetzen A4 <-> Letter | | |
| | | Wartezeit für Wieder- holung | | |
| | | PostScript- Fehlerbericht | | |
| | Standard- Einstell. | Basis | Papierkas- sette | |
| | | | Papierformat | |
| | | | Ausrichtung | |
| | | | Druck- methode | |
| | | | Anzahl der Sätze | |
| | | Schriftart | Schriftart # | |
| | | | Symbolsatz | |
| | | | Anzahl der Zeilen | |
| | | | Größe Schriftart | |
| | PDL-Einstell. | CR/LF-Abbil- dung | | |
| | | | | |
| Testdruck | | | | |
| Details über- prüfen | | | | |

11.2 Grundeinstellung

Legen Sie die Voreinstellung für das Bearbeiten eines Faxjobs fest.

Sie können eine Faxfunktion festlegen, die beim Einschalten des Netzschalters oder bei Drücken der Taste [Rücksetzung] gewählt wird.

Rufen Sie für diese Einstellung den Faxbildschirm auf, und wählen Sie [Bediener/Zähler].



Vorsichtsmaßnahme

Drücken Sie, wenn Sie zum Speichern von Elementen und zum Konfigurieren von Einstellungen die Taste [Bediener/Zähler] gedrückt haben, bei der Rückkehr zum Eingangsbildschirm (Standby-Display) unbedingt auf dem Bedienfeld die Taste [Rücksetzung].

Grundeinstellung

- 1 Drücken Sie die Taste [Bediener/Zähler].
Der Bildschirm "Hilfsprogramm/Zähler" wird angezeigt.
- 2 Berühren Sie [Benutzereinstell.].

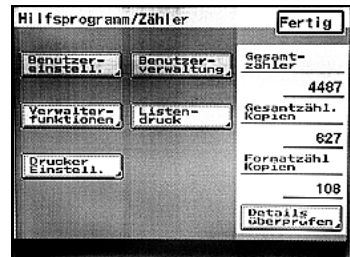

- 3 Berühren Sie [Bedienerprogramm].
Der Bildschirm "Bedienereinstellung" wird angezeigt.

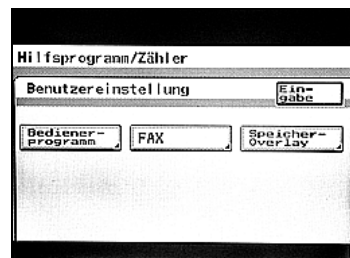

4 Wählen Sie eine Registerkarte und anschließend einen Parameter zur Einstellung aus.

5 Geben Sie die gewünschten Einstellungen an und berühren Sie [Eingabe].

- Um Änderungen an den Einstellungen zu verwerfen, berühren Sie [Abbruch].

"Ausgabefach" ist auf Registerkarte 5/6 verfügbar, "Priorität" auf Registerkarte 6/6.

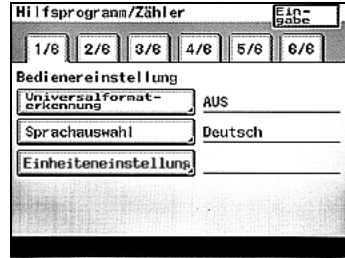

Hinweis

Berühren Sie in jedem angezeigten Bedienereinstellungsbildschirm [Eingabe], um die einzelnen Bildschirme nacheinander zu schließen und zum Eingangsbildschirm (Standby) zurückzukehren.

Ausgabefach

| Regis-ter | Parameter | | Beschreibung | Standardeinstellung | |
|-----------|------------------|-----------|--|--|-------------------|
| 5/6 | Ausgabefach | Fax/Druck | Port 1 | Wählen Sie das Ausgabefach für über den Faxanschluss empfangene Daten aus. | 1 (Ausgabefach 1) |
| | | | Port 2 | Wählen Sie das Ausgabefach für über Port 2 empfangene Daten aus (wenn der Fax Multi Line installiert ist). | 1 (Ausgabefach 1) |
| | | | Netzwerk | Wählen Sie das Ausgabefach für über das Netzwerk empfangene Daten aus. | 1 (Ausgabefach 1) |
| | Kopierer/Drucker | Drucker | Geben Sie das Ausgabefach für Computerdrucke an. | 1 (Ausgabefach 1) | |
| | | Kopierer | Geben Sie das Ausgabefach für Kopien an. | 2 (Ausgabefach 2) 1 (Ausgabefach 1) | |



Hinweis

Der Parameter "Ausgabefach" wird nur angezeigt, wenn der optionale Finisher oder die Zweifachablage installiert ist.

Zur Nutzung von Port 2 muss der Fax Multi Line installiert sein.

"1" (Ausgabefach 1) wird angezeigt, wenn ein Finisher installiert ist, "2" (Ausgabefach 2) wird angezeigt, wenn die Zweifachablage installiert ist.

Priorität

| Regis-ter | Parameter | | Beschreibung | Standardeinstellung |
|-----------|-----------|-------------------------|---|---------------------|
| 6/6 | Priorität | Standard Display | Wählen Sie einen der folgenden Bildschirme als vorrangigen Bildschirm aus: Kopierer, Fax, Scanner | Kopie |
| | | Standard E-Mail Display | Wählen Sie einen der folgenden Bildschirme als vorrangigen Bildschirm für den Faxmodus aus: Zielwahl, Suchen, Manuelle Wahl, Index | Zielwahl |

11.3 Faxregistrierungseinstellungen angeben

Im Bildschirm "FAX Eingabe" können Zielwahltasten und Programme zur leichteren Verwendung registriert werden.

In diesem Abschnitt werden die im Bildschirm "FAX Eingabe" verfügbaren Tasten beschrieben. Die Vorgehensweise wird in den entsprechenden Abschnitten von Kapitel 9 beschrieben. Ausführliche Informationen zu den einzelnen Elementen finden Sie auf den angegebenen Seiten.

| Element | Beschreibung | Referenzseite |
|---------------------|---|-------------------------------------|
| Zielwahl | Empfänger können unter einer Zielwahltaste registriert werden. 15 Zielwahltasten können pro Bildschirm eingerichtet werden, insgesamt also 540 Tasten. | S. 10-5 |
| Index | Die Namen der Indizes im Bildschirm "Zielwahl" können eingerichtet werden. Klassifizieren Sie zur einfacheren Nutzung die Zielwahltasten in Indizes. 36 Indizes können mit jeweils bis zu 15 Empfängern eingerichtet werden. | S. 10-17 |
| Faxprogramm | Übertragungseinstellungen können zusammen mit den Empfängerinformationen in Programmen gespeichert werden. Dies erlaubt die Übertragung und den Empfang mit denselben häufig verwendeten Übertragungseinstellungen durch einfachen Tastendruck. Programme werden unter Zielwahltasten registriert. Es können maximal 30 Programme registriert werden. | S. 10-20 |
| Domänenname | Registrieren Sie häufig eingegebenen Text. Dadurch können bei Verwendung der E-Mail-Funktionen Empfängeradressen schnell eingegeben werden. | Anwenderhandbuch [Netzwerk-Scanner] |
| Abrufbox | Richten Sie Abrufboxen zum Registrieren und Abrufen von gemeinsam genutzten Dokumenten ein. | S. 10-29 |
| Vertraulich Mailbox | Erstellen Sie einzelne vertrauliche Boxen auf dem System. Da zum Abrufen von Dokumenten aus diesen Boxen ein Passwort erforderlich ist, können vertrauliche Dokumente auf diese Weise geschützt übertragen werden. | S. 10-33 |



Hinweis

Wurde mithilfe von Softwareschaltern festgelegt, dass der Bildschirm "FAX Registrierung" nur dem Administrator zur Verfügung steht, wird [FAX] im Bildschirm "Benutzereinstellung" nicht angezeigt. In diesem Fall können Ziele nur im Administratormodus gespeichert, bearbeitet und gelöscht werden. Weitere Informationen zum Konfigurieren von Softwareschaltern finden Sie unter "Funktionen konfigurieren (Softwareschalter)" auf Seite 11-70.

11.4 Benutzerverwaltung

Für eine einfachere Nutzung des Systems können verschiedene Funktionen wie z. B. der Bildschirmmodus und die Lautstärke von Alarntönen angegeben werden.



Vorsichtsmaßnahme

Drücken Sie, wenn Sie zum Speichern von Elementen und zum Konfigurieren von Einstellungen die Taste [Bediener/Zähler] gedrückt haben, bei der Rückkehr zum Eingangsbildschirm (Standby-Display) unbedingt auf dem Bedienfeld die Taste [Rücksetzung].

So geben Sie Benutzerverwaltungseinstellungen an

- 1 Drücken Sie die Taste [Bediener/Zähler].

Der Bildschirm "Hilfsprogramm/Zähler" wird angezeigt.

- 2 Berühren Sie [Benutzerverwaltung].

Der Bildschirm "Bedienereinstellung" wird angezeigt.

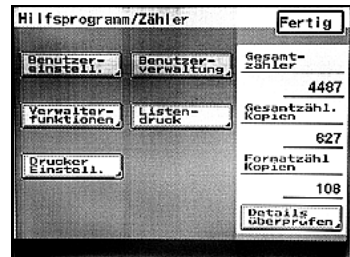

- 3 Wählen Sie einen Parameter zum Einstellen aus.

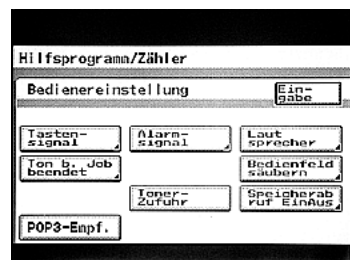

- 4 Geben Sie die gewünschten Einstellungen an und berühren Sie [Eingabe].

– Um Änderungen an den Einstellungen zu verwerfen, berühren Sie [Abbruch].

**Hinweis**

Berühren Sie in jedem angezeigten Bedienereinstellungsbildschirm [Eingabe], um die einzelnen Bildschirme nacheinander zu schließen und zum Eingangsbildschirm (Standby) zurückzukehren.

Lautstärkeparameter

Im Bildschirm "Bedienereinstellung" können Lautstärken über die Parameter "Lautspr. Lautstärke" und "Akus. Signal b. Ab." angegeben werden.

| Parameter | Beschreibung | Standard-einstellung |
|---------------------|---|----------------------|
| Leitung überwachen | Geben Sie die Lautstärke (von 0 bis 5) für die akustische Überwachung einer Übertragung an. | 3 |
| Akus. Signal b. Ab. | Geben Sie die Lautstärke (von 0 bis 5) des Signaltons an, der erzeugt wird, wenn ein Job abgeschlossen ist. | 3 |

Druckeinstell.

| Parameter | Beschreibung |
|----------------|--|
| Druckeinstell. | Sie können den bedingungslosen Speicherempfang aktivieren oder deaktivieren, so dass empfangene Dokumente empfangen und zum späteren Drucken gespeichert werden. |

11.5 Verwaltereingaben angeben



Vorsichtsmaßnahme

Drücken Sie, wenn Sie zum Speichern von Elementen und zum Konfigurieren von Einstellungen die Taste [Bediener/Zähler] gedrückt haben, bei der Rückkehr zum Eingangsbildschirm (Standby-Display) unbedingt auf dem Bedienfeld die Taste [Rücksetzung].

So legen Sie den Verwaltercode fest

- 1 Drücken Sie die Taste [Bediener/Zähler].
Der Bildschirm "Hilfsprogramm/Zähler" wird angezeigt.
- 2 Berühren Sie [Verwalterfunktionen].
Der Bildschirm "Verwaltercode" wird angezeigt.

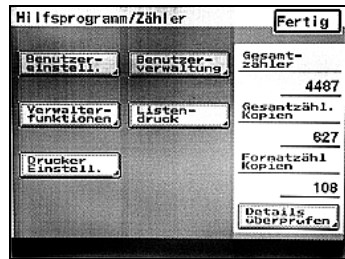

- 3 Geben Sie den 8-stelligen Verwaltercode über die Zifferntastatur ein und berühren Sie dann [Eingabe].

- Drücken Sie [C], um den eingegebenen Text zu löschen.
- Um zum vorigen Bildschirm zurückzukehren, berühren Sie [Abbruch].

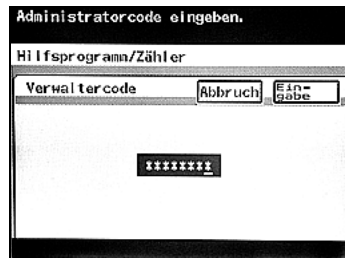

Der Bildschirm "Administratorverwaltung" wird angezeigt.

- 4 Berühren Sie [Administrator 1] oder [Administrator 2].

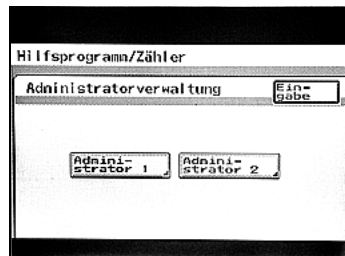

Der Bildschirm
"Administratorverwaltung 1" oder
"Administratorverwaltung 2" wird
angezeigt.

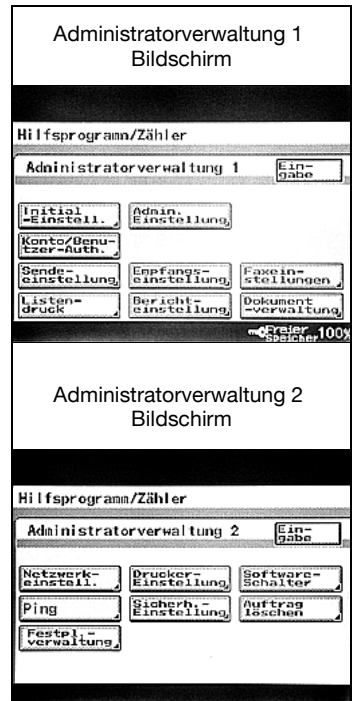

Hinweis

Berühren Sie in jedem angezeigten Administratorverwaltungsbildschirm [Eingabe], um die einzelnen Bildschirme nacheinander zu schließen und zum Eingangsbildschirm (Standby) zurückzukehren.

Wurde für "Erweiterte Sicherheit" die Einstellung "EIN" ausgewählt oder wurden Zugriffssperren mithilfe von Softwareschaltern festgelegt, wird nach dreimaliger falscher Eingabe des Kennworts das System gesperrt und ist nicht mehr betriebsbereit. Setzen Sie sich bei gesperrtem System mit dem Administrator des Systems in Verbindung. Weitere Informationen zur Funktion "Erweiterte Sicherheit" und zum Einrichten von Zugriffssperren mithilfe von Softwareschaltern finden Sie in der "Bedienungsanleitung – Kopieren".

11.6 Verfügbare Parameter

Für die folgenden Parameter von "Administratorverwaltung" finden Sie Informationen in diesem Handbuch.

Bildschirm "Administratorverwaltung 1"

| Parameter | | Beschreibung |
|---------------------|------------------------------------|---|
| Initial-Einstell. | Sprache für Kommunikation | Wählen Sie die Sprache aus, die zur Angabe der Faxnummer und des Absendernamens in der Kopfzeile des gesendeten Fax verwendet wird. |
| | Eigene Telefon #1 & 2 | Registrieren Sie die Informationen, die für eine Faxübertragung erforderlich sind, z. B. Telefonnummer des Systems, Anschluss an eine Nebenstellenanlage, Wahlverfahren. |
| | Kennung | Registrieren Sie den Namen dieses Systems, der in der Kopfzeile des gesendeten Fax gedruckt wird. Es können maximal 8 Zeichen verwendet werden. Geben Sie einen für den Empfänger verständlichen Namen an. |
| | Eigene ID | Geben Sie den Text ein, der in den Berichten des Empfängers und im Bedienfeld des Systems erscheint. Dadurch kann der Empfänger leicht prüfen, ob das Fax von diesem System gesendet wurde. |
| Admin. Einstellung | E-Mail/Fax-Eingabe nicht verfügbar | Wählen Sie aus, ob Zielwahltasten über den Bildschirm "Benutzereinstellung" eingerichtet oder geändert werden können. Verwenden Sie den Parameter "Zielwahl", der dem im Bildschirm "Administratorverwaltung" entspricht, um Zielwahltasten einzurichten. |
| | Journal E-Mail Senden | Geben Sie die E-Mail-Adresse des Computers ein. Die CSV-Datei des Journals wird an die angegebene E-Mail-Adresse gesandt. |
| FAX Regist. | | Verwenden Sie diese Funktion zum Einrichten von Zielwahltasten, wenn diese nicht über den Bildschirm "Benutzereinstellung" eingerichtet oder geändert werden können. |
| Sendeeinstellung | | Geben Sie die Standardübertragungseinstellungen an. |
| Empfangseinstellung | | Geben Sie Uhrzeit und Tag für den Ausdruck eines empfangenen Fax an. |
| Faxeeinstellungen | | Geben Sie die Einstellungen für die verwendete Faxleitung an. |
| Listendruck | | Sie können Listen mit den Systemeinstellungen ausdrucken. |
| Berichteinstellung | | Geben Sie die Bedingungen zum Drucken von Ergebnisberichten und Journalen an. |
| Dokumentverwaltung | | Geben Sie an, wie gesendete und empfangene Dokumente verarbeitet und übertragen werden sollen. |

Bildschirm "Administratorverwaltung 2"

| Parameter | | Beschreibung |
|---------------------|---|---|
| Netzwerkeinstellung | Grundeinstellungen – Eigener Domain Name | Geben Sie den Domännennamen dieses Systems an. |
| | Scanner – Gateway Senden | Wählen Sie aus, ob das direkte Faxen erlaubt oder verboten ist. |
| Software-Schalter | | Verwenden Sie die Software-Schalter-Einstellungen zum Festlegen der System-einstellungen. |

11.7 Sprache für Kennung und Berichte einstellen

Sie können die Sprache (Deutsch oder andere Sprache) für den Kennungsnamen und für Berichte einstellen.

So stellen Sie die Kommunikationssprache ein

- 1 Wechseln Sie in den Administratormodus und berühren Sie [Administrator 1].
- 2 Wählen Sie [Initial-Einstell.].

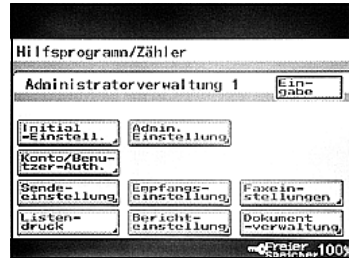

- 3 Berühren Sie [Sprache für Kommunikation].

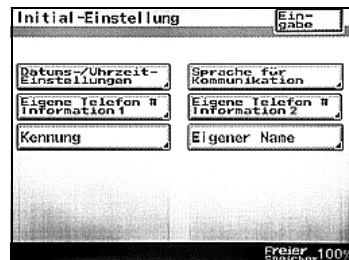

- 4 Wählen Sie die Sprache aus und berühren Sie [Eingabe].
 - ? Warum können einige Sprachen nicht ausgewählt werden?
 - Je nach Berichttyp können einige Sprachen nicht ausgewählt werden.



- 5 Berühren Sie [Eingabe] in den einzelnen Bildschirmen, bis wieder der Anfangsbildschirm angezeigt wird.

11.8 Telefonnummern registrieren

Sie können Faxnummern, die Anschlussart und andere für die Faxkommunikation erforderliche Informationen registrieren und angeben, ob es sich um eine Nebenstellenanlage handelt.



Hinweis

Die Gegenstelle kann die Faxnummer z. B. in Berichten anzeigen. Es empfiehlt sich, zur einfacheren Erkennung für die Gegenstelle die Vorwahl mit anzugeben.

So richten Sie die eigene Faxnummer (Kennung) ein

- 1 Wechseln Sie in den Administratormodus und berühren Sie [Administrator 1].
- 2 Wählen Sie [Initial-Einstell.].

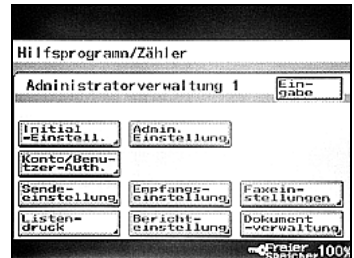

- 3 Berühren Sie [Eigene Rufnummer].
 - Bei Verwendung des optionalen Fax Multi Line sind zwei Hauptanschlüsse möglich. Wählen Sie [Eigene Telefon # Information 1] und [Eigene Telefon # Information 2] aus und machen Sie die erforderlichen Angaben.

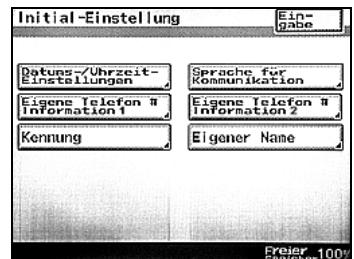

4 Berühren Sie [Telefon #].

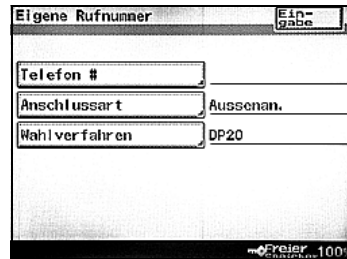

5 Geben Sie über die Zifferntastatur die Telefonnummer des Systems ein und berühren Sie dann [Eingabe].

- Für die Telefonnummer können maximal 20 Ziffern eingegeben werden.
- Zur Registrierung einer Landeskenzahl z. B. für die USA drücken Sie die Taste [+] und geben die US-Landeskenzahl "1" ein.



6 Berühren Sie [Anschlussart].

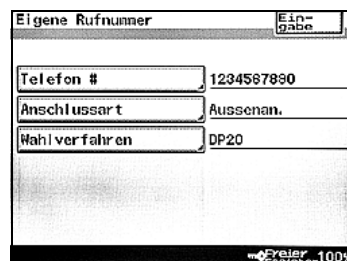

7 Berühren Sie [Nebenstellenanlage] oder [Aussenan.].

- Aussenan.: Wählen Sie diese Einstellung aus, wenn das System direkt an das öffentliche Telefonnetz angeschlossen ist.
- Nebenstellenanlage: Wählen Sie diese Einstellung aus, wenn das System über eine Nebenstellenanlage an das öffentliche Telefonnetz angeschlossen ist. Die Faxübertragung wird eventuell nicht korrekt abgeschlossen, wenn eine Nebenstellenanlage verwendet wird. Wählen Sie diese Einstellung aus, wenn der Anschluss an das öffentliche Telefonnetz über eine Nebenstellenanlage erfolgt.



- 8 Bei Auswahl von [Nebenstellenanlage] geben Sie die Amtskennziffer (die Nummer, die zum Wählen nach draußen verwendet wird) ein und berühren [Eingabe].

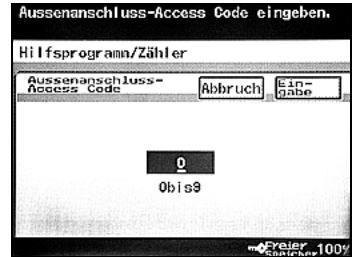

- 9 Berühren Sie [Eingabe].
- 10 Berühren Sie [Wahlverfahren].

- 11 Berühren Sie die Taste für das Wahlverfahren und anschließend [Eingabe].
- DP20: Wählen Sie diese Option bei Telefonleitungen mit einer Wählgeschwindigkeit von 20 pps.
 - DP10: Wählen Sie diese Option bei Telefonleitungen mit einer Wählgeschwindigkeit von 10 pps.
 - PB: Wählen Sie diese Option aus, wenn Sie eine Mehrfrequenzwahlleitung verwenden.



- 12 Prüfen Sie die zu registrierenden Angaben und berühren Sie dann [Eingabe].

Um eine Einstellung zu ändern, berühren Sie die entsprechende Taste und geben Sie die neue Einstellung an.

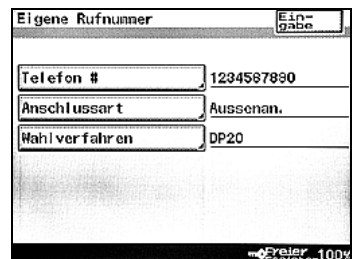

- 13 Berühren Sie [Eingabe] in den einzelnen Bildschirmen, bis wieder der Anfangsbildschirm angezeigt wird.



Hinweis

Die registrierte Telefonnummer für das System kann mit derselben Vorgehensweise wie bei der Registrierung geändert werden.

11.9 Kennungen registrieren

In diesem Abschnitt wird beschrieben, wie Sie Ihren Namen (Ihre Kennung) registrieren können.



Hinweis

Es können bis zu 8 Kennungen registriert werden.

Diese werden zusätzlich zu dem Namen der Station übertragen. Für unterschiedliche Ziele und Abteilungen können unterschiedliche Kennungen registriert werden.

Für die Kennung können bis zu 40 Ziffern registriert werden.

Die Kennung wird am Rand des übertragenen Dokuments ausgedruckt. Zum Senden eines Fax ist es nicht erforderlich, eine Kennung zu registrieren.

Die Kennung kann mit derselben Vorgehensweise wie bei der Registrierung geändert werden.



Hinweis

Weitere Informationen zum Senden von Faxen mit unterschiedlichen Absendernamen finden Sie unter "Anwendername/Anwenderkennung" auf Seite 7-7.

So registrieren Sie einen Absendernamen

- 1 Wechseln Sie in den Administratormodus und berühren Sie [Administrator 1].
- 2 Wählen Sie [Initial-Einstell.].

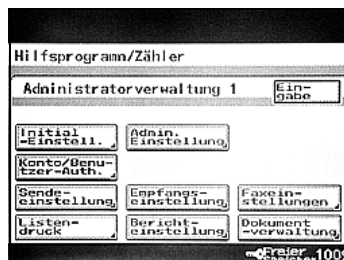

3 Berühren Sie [Kennung].

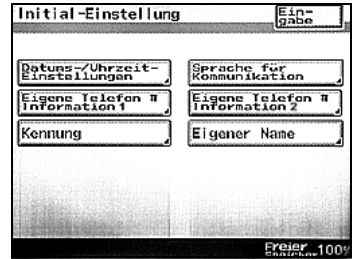

4 Wählen Sie die Telefonnummer aus, für die Sie eine Kennung registrieren wollen.



5 Geben Sie den Kennungsnamen ein und berühren Sie [Eingabe].



6 Nachdem Sie die Angaben geprüft haben, berühren Sie [Eingabe].

7 Berühren Sie [Eingabe] in den einzelnen Bildschirmen, bis wieder der Anfangsbildschirm angezeigt wird.

11.10 Den an der Gegenstelle angezeigten Namen der Station registrieren

Sie können Ihren Namen und Ihre Rufnummer als ID speichern, so dass diese Informationen im Display des empfangenden Faxgeräts, in Administratorberichten usw. angezeigt werden. Durch das Registrieren Ihrer Fax-ID wird es für die Gegenstelle einfacher, festzustellen, den Faxabsender zu bestimmen.



Hinweis

Einige Faxgeräte haben keine Funktion zur Anzeige der ID. In diesem Fall wird Ihre registrierte Faxnummer angezeigt.

So registrieren Sie die System-ID

- 1 Wechseln Sie in den Administratormodus und berühren Sie [Administrator 1].
- 2 Wählen Sie [Initial-Einstell.].

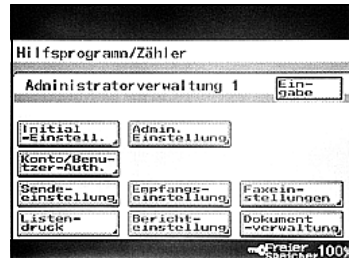

- 3 Berühren Sie [Eigener Name].

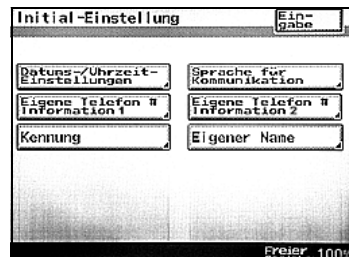

- 4 Geben Sie die ID ein und berühren Sie [Eingabe].
- Für die System-ID können maximal 12 Zeichen eingegeben werden.

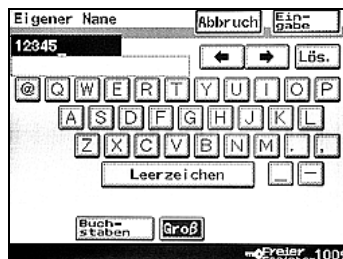

- 5 Berühren Sie [Eingabe] in den einzelnen Bildschirmen, bis wieder der Anfangsbildschirm angezeigt wird.



Hinweis

Die registrierte ID kann mit derselben Vorgehensweise wie für die Registrierung geändert werden.

11.11 Änderungen an Zielwahltasten verhindern

Das System kann so eingestellt werden, dass nur bestimmte Benutzer Zielwahltasten einrichten und ändern dürfen.

So verhindern Sie Änderungen an Zielwahltasten

- 1 Wechseln Sie in den Administratormodus und berühren Sie [Administrator 1].
- 2 Berühren Sie [Admin. Einstellung].

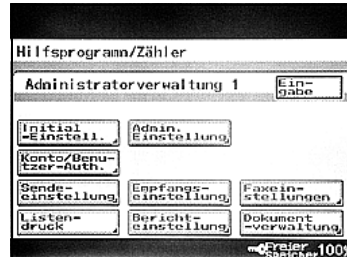

- 3 Berühren Sie [E-Mail/Fax-Eingabe nicht verfügbar].
 - Diese Schaltfläche wird nicht angezeigt, wenn für "Erweiterte Sicherheit" die Einstellung "EIN" ausgewählt wurde.

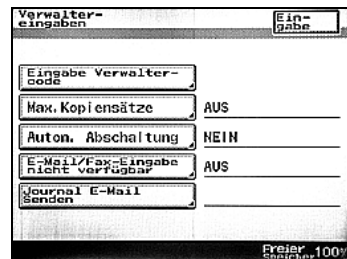

- 4 Berühren Sie [EIN] und anschließend [Eingabe].



- 5 Berühren Sie [Eingabe] in den einzelnen Bildschirmen, bis wieder der Anfangsbildschirm angezeigt wird.

**Hinweis**

"E-Mail/Fax-Eingabe nicht verfügbar" verhindert Änderungen aus dem Bildschirm "Benutzereinstellung". Zielwahltasten können durch Berühren von [FAX Regist.] im Bildschirm "Administratorverwaltung 1" eingerichtet und geändert werden.

11.12 Sendeeinstellungen angeben

Geben Sie die Standardübertragungseinstellungen an.

Folgende Einstellungen können festgelegt werden:

| Funktion | Beschreibung |
|----------------------------|--|
| Qualität/Modus | |
| Standard-Qualität | Stellt die Standardqualität für jeden Vorgang ein. |
| Standard-Dichte | Stellt den Standardkontrast für jeden Vorgang ein. |
| Kommunikationsmodus | Geben Sie den Standardkommunikationsmodus an, der nach Abschluss eines Bedienvorgangs ausgewählt wird. |
| Menü Typ | |
| Senden | Wählen Sie die Übertragungsmethode aus. Speichersenden: Sendet die Daten, nachdem das gesamte Dokument gescannt wurde. Quick-Scan-Versand: Sendet das Dokument seitenweise. |
| Kennung | Wählen Sie aus, wo der Absendername hinzugefügt wird. AUS: Der Absendername wird nicht hinzugefügt. Inn. Body-Text: Der Absendername wird als Teil des Dokuments ausgedruckt. Auß. Body-Text: Der Absendername wird außerhalb des eigentlichen Dokuments ausgedruckt. |
| Bildrotation in Sendemodus | Legen Sie fest, ob nach jedem Bedienvorgang wieder Bildrotation eingestellt werden soll. |
| Beidseitig senden | Geben Sie an, ob nach Abschluss eines Bedienvorgangs doppelseitige Übertragung ausgewählt wird. |

Standardwerte für Qualität und Modus bei der Übertragung angeben

1 Wechseln Sie in den Administratormodus und berühren Sie [Administrator 1].

2 Berühren Sie [Sendeeinstellung].

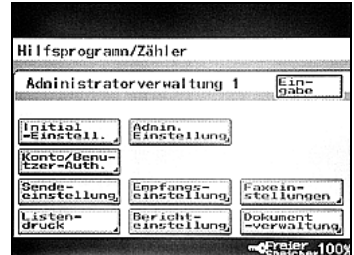

3 Berühren Sie [Qualität/Modus].

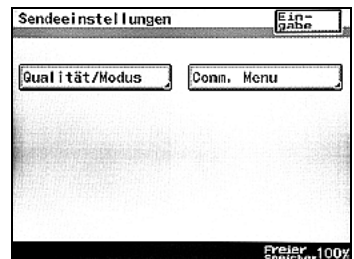

4 Berühren Sie die Taste für die festzulegende Einstellung und anschließend [Eingabe].

- Nachdem Sie [Standard-Qualität] berührt haben, wählen Sie die Bildqualität aus, die Vorrang hat.

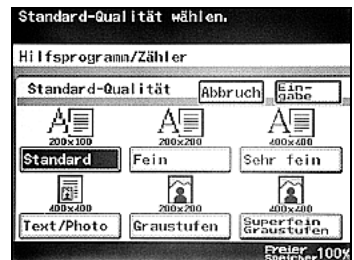

- Berühren Sie [Standard-Dichte] und anschließend [Heller] oder [Dunkler], um die Bildichte auszuwählen, die Vorrang hat.



- Berühren Sie [Kommunikationsmodus] und wählen Sie den Übertragungsmodus aus, der Vorrang hat.

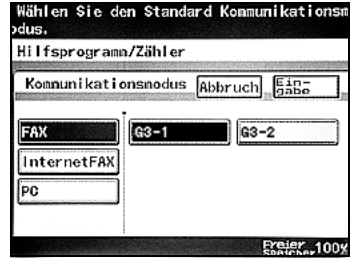

- 5 Berühren Sie [Eingabe].

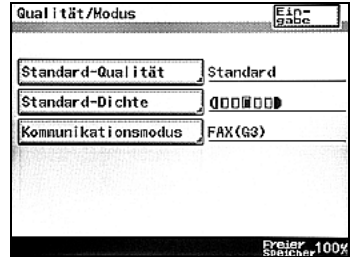

- 6 Berühren Sie [Eingabe] in den einzelnen Bildschirmen, bis wieder der Anfangsbildschirm angezeigt wird.



Hinweis

Abhängig von den Einstellungen des Systems sind einige Kommunikationsmodi möglicherweise nicht verfügbar. Weitere Informationen erhalten Sie von Ihrem Administrator.

Standardsendeinstellungen angeben

- 1 Wechseln Sie in den Administratormodus und berühren Sie [Administrator 1].
- 2 Berühren Sie [Sendeeinstellung].

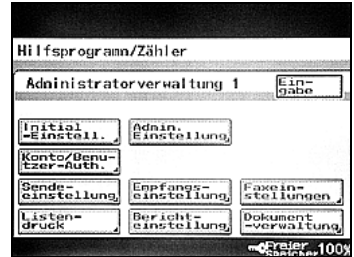

- 3 Berühren Sie [Komm. Menü].

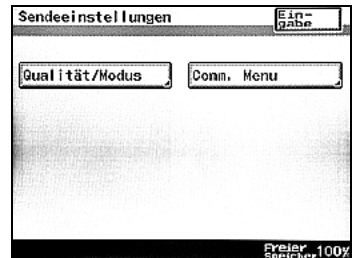

- 4 Berühren Sie die Taste für die festzulegende Einstellung und anschließend [Eingabe].
 - Berühren Sie [Senden] und wählen Sie aus, ob das Dokument aus dem Speicher ("Speicher-Senden") oder seitenweise übertragen wird ("Quick-Scan-Versand").



- Berühren Sie [Kennung – Kopfzeilenposition] und wählen Sie die Druckposition für die Absenderinformationen aus.



- Berühren Sie [Kennung] – [Auswahl der Kennung], um den Absendernamen auszuwählen, der gedruckt werden soll.

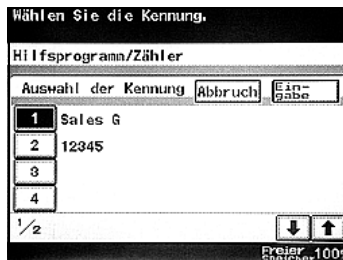

- Berühren Sie [Bildrotation in Sendemodus] und wählen Sie aus, ob eine Bildrotation beim Senden erfolgen soll.



- Berühren Sie [Beidseitig senden] und wählen Sie aus, ob die doppelseitige Übertragung verwendet werden soll. Bei Auswahl von "EIN" wählen Sie die Bindeposition aus.



5 Berühren Sie [Eingabe].

6 Berühren Sie [Eingabe] in den einzelnen Bildschirmen, bis wieder der Anfangsbildschirm angezeigt wird.



11.13 Speichersperre für empfangene Dokumente einstellen

Sie können das System so einstellen, dass es nicht jedes Dokument gleich beim Empfang ausdruckt, sondern wartet, so dass mehrere Dokumente später als Stapel ausgedruckt werden können. Der Zeitraum für den Druckaufschub sowie ein Passwort, mit dem der Druck aktiviert werden kann, können für den sicheren Empfang von Faxdokumenten, z. B. mitten in der Nacht, eingestellt werden.

| Parameter | Beschreibung |
|-------------------------|--|
| Speichersperre: Zeit | Geben Sie die Uhrzeit an, zu der empfangene Faxe gedruckt werden sollen, die nicht sofort ausgedruckt wurden. In der angegebenen Zeitspanne der angegebenen Tage werden alle empfangenen Faxe gesammelt und gemeinsam ausgedruckt. Geben Sie den Wochentag, die Start- und die Endzeit an. |
| Passwort Speichersperre | Geben Sie das vierstellige Passwort an, das zum Drucken von Faxen verwendet wird, die außerhalb des angegebenen Zeitraums empfangen wurden. |



Hinweis

Ausführliche Informationen zum Eingeben eines Passworts für das Drucken eines Fax finden Sie unter "Mit Speichersperre empfangene Faxe manuell drucken" auf Seite 11-45.

Legen Sie die Einstellung für "Speichersperre: Zeit" fest.

- 1 Wechseln Sie in den Administratormodus und berühren Sie [Administrator 1].
- 2 Berühren Sie [Empfangseinstellung].

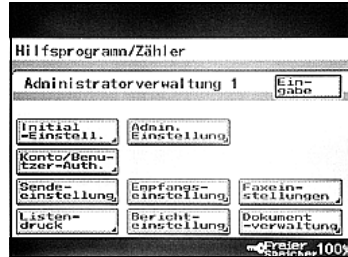

- 3 Berühren Sie [Sperrzeit für Speicher].

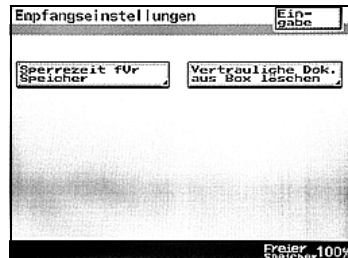

- 4 Berühren Sie [Speichersperre: Zeit].



- 5 Berühren Sie die Taste für die festzulegende Einstellung und anschließend [Eingabe].

- Um die Parametereinstellung abzubrechen, berühren Sie [Abbruch].



- 6 Berühren Sie [Eingabe] in den einzelnen Bildschirmen, bis wieder der Anfangsbildschirm angezeigt wird.

Parameter "Passwort Speichersperr" festlegen

1 Wechseln Sie in den Administratormodus und berühren Sie [Administrator 1].

2 Berühren Sie [Empfangseinstellung].

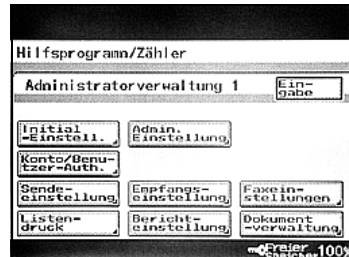

3 Berühren Sie [Sperrzeit für Speicher].

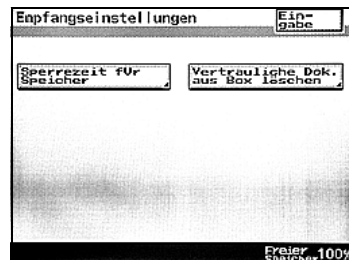

4 Berühren Sie [Passwort Speichersperr].



5 Berühren Sie [Neues Kennwort], geben Sie das Passwort ein und berühren Sie dann [Eingabe].

- Geben Sie das vierstellige Passwort über die Zifferntastatur ein.



- 6 Berühren Sie [Neues Kennwort bestätigen], geben Sie das Passwort erneut ein und berühren Sie dann [Eingabe].



- 7 Berühren Sie [Eingabe] in den einzelnen Bildschirmen, bis wieder der Anfangsbildschirm angezeigt wird.

Mit Speichersperre empfangene Faxe manuell drucken

- 1 Drücken Sie die Taste [Bediener/Zähler].
- 2 Berühren Sie [Benutzerverwaltung].
- 3 Berühren Sie [Druckeinstell.].

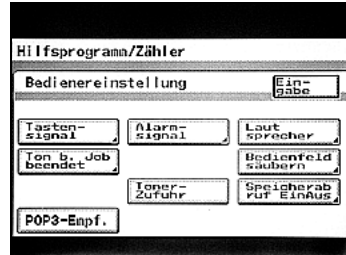

- 4 Wurde ein Passwort für die Druckverwaltung festgelegt, geben Sie es über die Zifferntastatur ein und berühren Sie dann [Eingabe].



- 5 Berühren Sie [Sperre AUS] und anschließend [Eingabe].
 - Um den Druck zu stoppen, berühren Sie [Sperre EIN] und anschließend [Eingabe].
 - Um den Druck fortzusetzen, berühren Sie [Temporär drucken].



- 6 Berühren Sie [Eingabe] in den einzelnen Bildschirmen, bis wieder der Anfangsbildschirm angezeigt wird.

11.14 Vertrauliche Boxen löschen

Eine eingerichtete vertrauliche Box kann gelöscht werden.



Details

Beim Löschen einer vertraulichen Box werden auch alle darin enthaltenen Dokumente gelöscht. Um nur die Dokumente in einer vertraulichen Box zu löschen, ohne die Box selbst zu löschen, löschen Sie das Dokument über die Registerkarte [Dokument] des Bildschirms "Job Liste". Ausführliche Informationen finden Sie unter "Übertragungsergebnisse überprüfen (Job List)" auf Seite 3-43.



Hinweis

Um eine vertrauliche Box einzurichten, berühren Sie [Faxeingabe] im Bildschirm "Benutzereinstellung". Ausführliche Informationen finden Sie unter "Vertrauliche Mailboxen registrieren" auf Seite 10-33.

So löschen Sie eine vertrauliche Box

- 1 Wechseln Sie in den Administratormodus und berühren Sie [Administrator 1].
- 2 Berühren Sie [Empfangseinstellung].

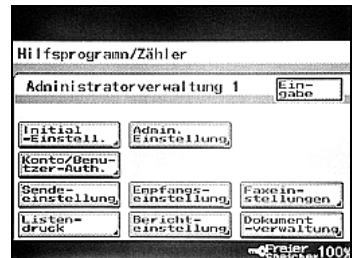

- 3 Berühren Sie [Vertrauliche Dok. aus Box löschen].

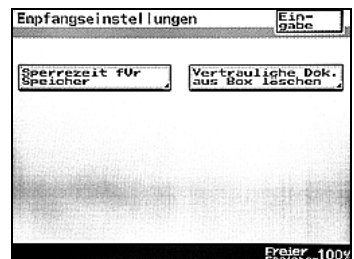

- 4 Wählen Sie die vertrauliche Box aus, die gelöscht werden soll.



- 5 Wählen Sie [Ja].

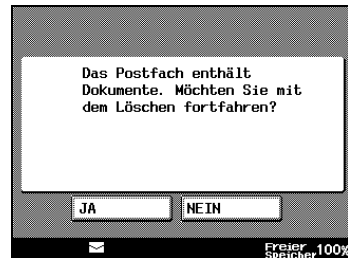

- 6 Wenn der in Schritt 3 dargestellte Bildschirm angezeigt wird, prüfen Sie, ob die vertrauliche Box gelöscht wurde, und berühren Sie dann [Eingabe].
- 7 Berühren Sie [Eingabe] in den einzelnen Bildschirmen, bis wieder der Anfangsbildschirm angezeigt wird.

11.15 Empfangsmodus und Anzahl der Rufzeichen einstellen

Sie können einstellen, ob Faxe automatisch empfangen werden sollen, und die Anzahl der Rufzeichen vor der automatischen Rufannahme angeben.

So stellen Sie die Empfangsfunktionen ein

1 Wechseln Sie in den Administratormodus und berühren Sie [Administrator 1].

2 Wählen Sie [Faxeeinstellungen].

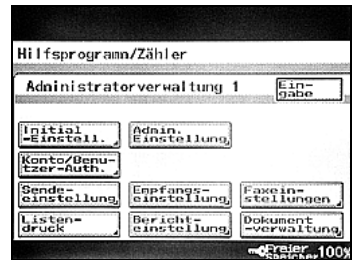

3 Berühren Sie [Empfangsfunktion].

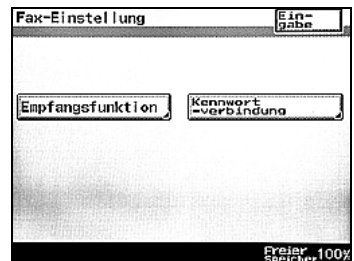

4 Geben Sie die gewünschten Einstellungen an.

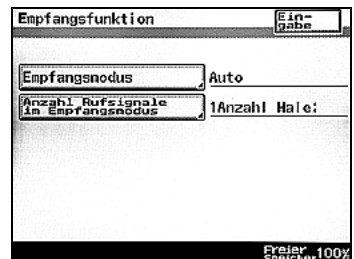

So geben Sie die Empfangsmethode ("Empfangsmodus") an

- Wählen Sie die Standardeinstellung für den Empfangsmodus aus und berühren Sie [Eingabe].
- Automatisch: Wählen Sie diese Option für automatischen Empfang aus.
 - Manuell: Wählen Sie diese Option für manuellen Empfang aus.

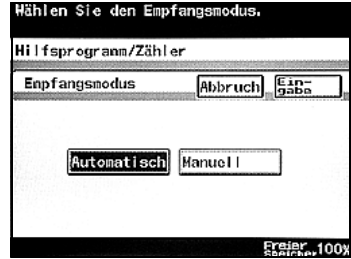

So geben Sie die Anzahl der Rufzeichen ("Anzahl Rufsignale im Empfangsmodus") an

- Geben Sie die Anzahl der Rufzeichen an, nach denen der Anruf automatisch angenommen wird.
- Es können zwischen 1 und 20 Rufzeichen festgelegt werden.



Hinweis

Ist die Anzahl der Rufzeichen auf 10 oder mehr eingestellt, wird eventuell je nach Faxgerät des Absenders der Empfangsvorgang nicht abgeschlossen.

11.16 Passwortregistrierung zur Passwortkommunikation

"Passwortkommunikation" (Senden und Empfangen mit Passwort) ist eine Funktion, bei der die Faxkommunikation zwischen zwei Geräten nur dann erlaubt wird, wenn zuvor in beiden Geräten ein übereinstimmendes Passwort registriert wurde. In diesem Abschnitt wird beschrieben, wie das Passwort eingerichtet werden muss, um diese Funktion zu aktivieren



Details

Das Kommunikationspasswort wird für das Senden und Empfangen mit Passwort verwendet. Ausführliche Informationen finden Sie unter "Passwortübertragung" auf Seite 7-23 und "Passwortregistrierung zur Passwortkommunikation" auf Seite 8-3.

So registrieren Sie das Kommunikationspasswort

1 Wechseln Sie in den Administratormodus und berühren Sie [Administrator 1].

2 Wählen Sie [Faxeeinstellungen].

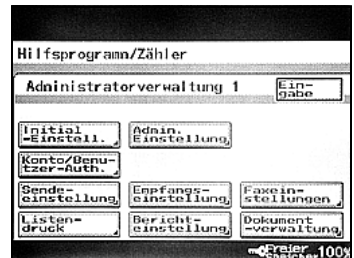

3 Berühren Sie [Kommunikationspasswort].

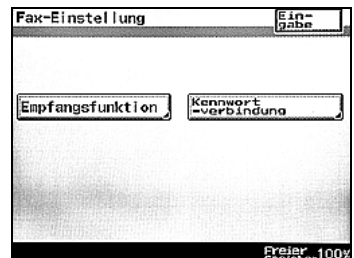

- 4 Berühren Sie [Verbindungskennwort].

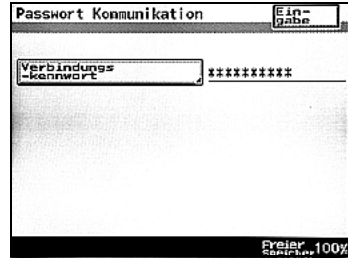

- 5 Geben Sie das aktuelle zweistellige Kommunikationspasswort über die Zifferntastatur ein und berühren Sie dann [Eingabe].

Das Kennwort wird mit "*" maskiert dargestellt.



- 6 Berühren Sie [Neues Kennwort], geben Sie das Passwort ein und berühren Sie dann [Eingabe].
- 7 Berühren Sie [Neues Kennwort bestätigen], geben Sie das Passwort erneut ein und berühren Sie dann [Eingabe].
- 8 Prüfen Sie die zu registrierenden Angaben und berühren Sie dann [Eingabe].
- 9 Berühren Sie [Eingabe] in den einzelnen Bildschirmen, bis wieder der Anfangsbildschirm angezeigt wird.

11.17 Einstellungen für die Berichtsausgabe

Geben Sie die Bedingungen zum Drucken von Ergebnisberichten und Journalen an.

Folgende Einstellungen können festgelegt werden:

| Parameter | Beschreibung |
|-----------------|---|
| Empfangsbericht | Gibt an, wie der Bericht für die Überprüfung der Faxsendeaktivität ausgegeben werden soll. EIN: Wählen Sie diese Taste aus, um automatisch einen Sendebericht für jede Übertragung zu drucken. Sendefehler: Wählen Sie diese Einstellung aus, um einen Sendebericht nur dann automatisch drucken zu lassen, wenn ein Fehler aufgetreten ist. AUS: Wählen Sie diese Taste aus, damit keine Sendeberichte automatisch gedruckt werden. |
| Journal | Geben Sie an, ob das Journal automatisch nach jeweils 50 Übertragungen ausgegeben werden soll. |



Details

Wurde für "Journal-Bericht" die Einstellung "EIN" ausgewählt, kann der Journal-Bericht beim Ausdrucken zusätzlich als CSV-Datei ausgegeben und in einer E-Mail an den Administrator gesandt werden. Geben Sie zu diesem Zweck die E-Mail-Adresse des Administrators ein.

Weitere Informationen zum Eingeben der E-Mail-Adresse des Administrators finden Sie unter "Bildschirm "Administratorverwaltung 1" auf Seite 11-22.

So richten Sie den Sendebericht ein

- 1 Wechseln Sie in den Administratormodus und berühren Sie [Administrator 1].
- 2 Wählen Sie [Berichteinstellung].

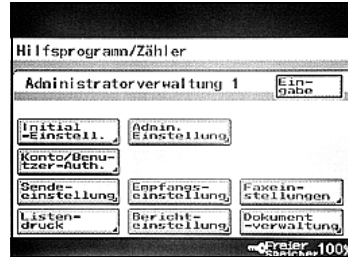

- 3 Berühren Sie [Sendebericht].

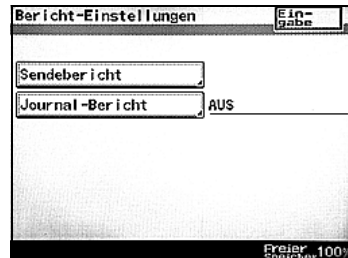

- 4 Geben Sie die gewünschten Einstellungen an und berühren Sie [Eingabe].



- 5 Berühren Sie [Eingabe] in den einzelnen Bildschirmen, bis wieder der Anfangsbildschirm angezeigt wird.

So richten Sie Journale ein

- 1 Wechseln Sie in den Administratormodus und berühren Sie [Administrator 1].
- 2 Wählen Sie [Berichteinstellung].

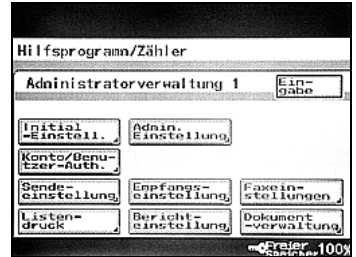

- 3 Berühren Sie [Sendeberechtigt].

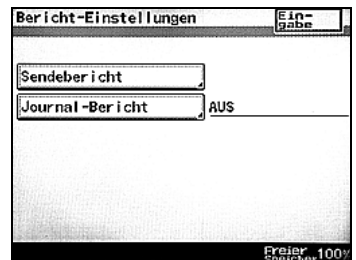

- 4 Geben Sie die gewünschte Einstellung an und berühren Sie [Eingabe].



- 5 Berühren Sie [Eingabe] in den einzelnen Bildschirmen, bis wieder der Anfangsbildschirm angezeigt wird.

11.18 Gesendete Dokumente an den angegebenen Empfänger weiterleiten ("Weiterleitung")

Legen Sie fest, dass gesendete Dokumente an den als Administrator angegebenen Empfänger weitergeleitet werden sollen, damit dieser die von diesem System gesendeten Dokumente verwalten kann.

- Geben Sie ein Weiterleitungsziel über eine Zielwahltaste an. Das Weiterleitungsziel muss vorab unter einer Zielwahltaste registriert worden sein.
- Ein weitergeleitetes gesendetes Dokument kann nicht erneut an den Administrator weitergeleitet werden.

So legen Sie die Dokumentweiterleitung fest

1 Wechseln Sie in den Administratormodus und berühren Sie [Administrator 1].

2 Berühren Sie [Dokumentverwaltung].

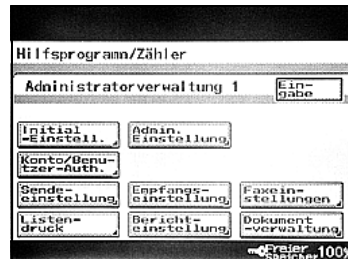

3 Berühren Sie [Zu übermittelndes Dokument].

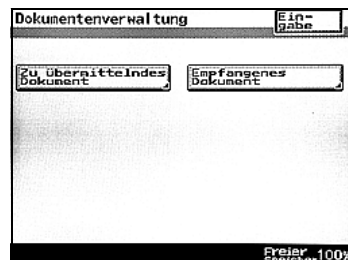

- 4 Berühren Sie [Weiterleitung].

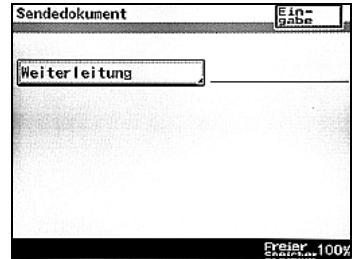

- 5 Geben Sie das gewünschte Weiterleitungsziel an und berühren Sie [Eingabe].

- Um ein Weiterleitungsziel über eine Zielwahltaste anzugeben, berühren Sie [Zielwahl], geben Sie den Empfänger an und berühren Sie dann [Eingabe].
- Um nach einer Zielwahltaste zu suchen, berühren Sie [Suchen], wählen Sie den Empfänger aus und berühren Sie dann [Eingabe].



- 6 Berühren Sie [Eingabe] in den einzelnen Bildschirmen, bis wieder der Anfangsbildschirm angezeigt wird.

11.19 Dokumentverwaltung für den Empfang einstellen

Sie können die Methode zur Verwaltung empfangener Faxe einrichten. Empfangene Dokumente werden als "F-Code", "Port" und "öffentliche Dokumente" eingestuft. Für jeden Typ können unterschiedliche Einstellungen programmiert werden.



Details

Sie können mithilfe von Softwareschaltern festlegen, dass das System ausschließlich Faxe mit F-Code-Informationen empfängt. Weitere Informationen zum Konfigurieren von Softwareschaltern finden Sie unter "Funktionen konfigurieren (Softwareschalter)" auf Seite 11-70.

Sie können mithilfe von Softwareschaltern festlegen, dass beim Weiterleiten empfangener Dokumente die Absenderinformationen hinzugefügt werden. Weitere Informationen zu Softwareschaltern finden Sie unter "Funktionen konfigurieren (Softwareschalter)" auf Seite 11-70.

So geben Sie die Vorgehensweise für die auf jeder Leitung empfangenen Dokumente an

Dieses System kann so eingerichtet werden, dass es für jede Leitung beim Empfang eines Dokuments eine bestimmte Vorgehensweise durchführt.

Folgende Einstellungen können festgelegt werden:

| Parameter | Beschreibung |
|-----------------------|--|
| Dokumentverwaltung | Wählen Sie aus, ob für ein am ausgewählten Anschluss empfangenes Dokument eine bestimmte Vorgehensweise durchgeführt wird. NEIN: Für das empfangene Dokument wird keine spezielle Vorgehensweise durchgeführt. JA: Geben Sie an, ob das empfangene Dokument gespeichert oder weitergeleitet werden soll. |
| Empfangseinstellungen | Ist die Dokumentverwaltung auf "JA" eingestellt, wählen Sie die Vorgehensweise aus, die für das empfangene Dokument durchgeführt werden soll. Drucken: Wählen Sie diese Einstellung aus, um das Dokument zu drucken. Weiterleiten: Wählen Sie diese Einstellung aus, um die Daten an den angegebenen Empfänger weiterzuleiten. Sie können maximal 300 Weiterleitungsempfänger angeben. Drucken & Weiterleit.: Wählen Sie diese Einstellung aus, um das Dokument auszudrucken und an den angegebenen Empfänger weiterzuleiten. Sie können maximal 300 Weiterleitungsempfänger angeben. |
| Weiterleitung | Geben Sie ein Ziel an, wenn "Empfangseinstellungen" auf "Weiterleiten" eingestellt ist. |

So geben Sie die Vorgehensweise für die auf jeder Leitung empfangenen Dokumente an

- 1 Wechseln Sie in den Administratormodus und berühren Sie [Administrator 1].
- 2 Berühren Sie [Dokumentverwaltung].

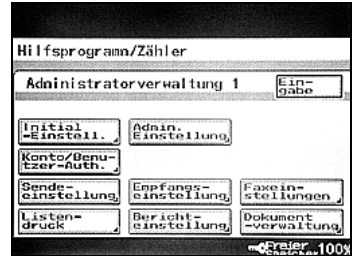

- 3 Berühren Sie [Empfangenes Dokument].

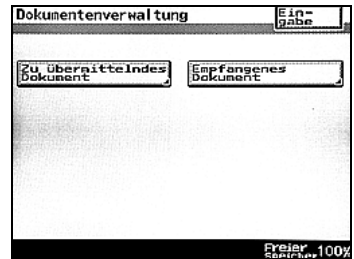

- 4 Berühren Sie [Port].

- Sie können mithilfe von Softwareschaltern festlegen, dass das System alle Faxe von Absendern zurückweist, die nicht den ausgewählten Kriterien entsprechen. Dabei können nur Einstellungen für "F-CODE" und "Port" festgelegt werden. Weitere Informationen zum Konfigurieren von Softwareschaltern finden Sie unter "Funktionen konfigurieren (Softwareschalter)" auf Seite 11-70.



5 Berühren Sie [G3].

- Wird der optionale Fax Multi Line verwendet, können zwei öffentliche Telefonleitungen genutzt werden. Geben Sie Einstellungen für die beiden Ports an: "G3-1" (Port 1) und "G3-2" (Port 2).
- Um Einstellungen für Dokumente anzugeben, die über das Netzwerk gesendet werden (z. B. Internet-Faxe), berühren Sie [Netzwerk].
- Sie können mithilfe von Softwareschaltern festlegen, dass das System alle Faxe von Absendern zurückweist, die nicht den ausgewählten Kriterien entsprechen. Dabei können nur Einstellungen für "Netzwerk" festgelegt werden. Weitere Informationen zum Konfigurieren von Softwareschaltern finden Sie unter "Funktionen konfigurieren (Softwareschalter)" auf Seite 11-70.

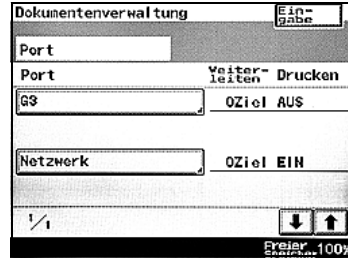

6 Geben Sie an, ob Dokumentverwaltung durchgeführt werden soll.

- Ist die Dokumentverwaltung auf "JA" eingestellt, geben Sie die Vorgehensweise an, die für das empfangene Dokument durchgeführt werden soll.

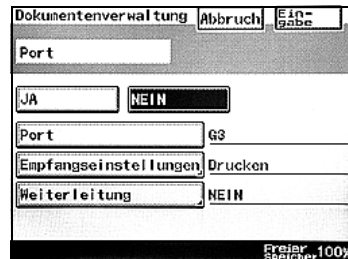

7 Geben Sie an, wie die empfangenen Dokumente gehandhabt werden sollen.

- Berühren Sie [Empfangseinstellungen], wählen Sie die gewünschte Vorgehensweise aus und berühren Sie dann [Eingabe].



- 8 Wurde "Empfangseinstellungen" auf "Weiterleit." eingestellt, geben Sie ein Ziel an.
- Um ein neues Weiterleitungsziel hinzuzufügen, berühren Sie [Nächstes Ziel].
 - Um die Details des Weiterleitungsziels anzuzeigen, wählen Sie das Ziel aus und berühren Sie [Detail].
 - Um ein Weiterleitungsziel zu löschen, wählen Sie das Ziel aus und berühren Sie [Löschen].
- 9 Berühren Sie [Eingabe] in den einzelnen Bildschirmen, bis wieder der Anfangsbildschirm angezeigt wird.

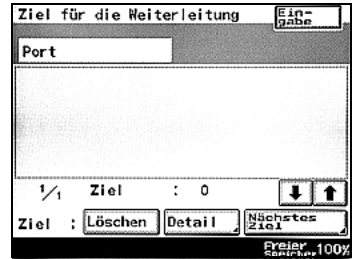

Dokumentverwaltung mit F-CODE

Dieses System kann so eingerichtet werden, dass mit einem F-Code empfangene Dokumente auf bestimmte Weise gehandhabt werden.



Hinweis

Sie können maximal 10 F-Codes angeben.

Folgende Einstellungen können festgelegt werden:

| Parameter | Beschreibung |
|--------------------------------|--|
| F-Code | Stellt den Empfangsmodus für jeden F-Code ein. Wird ein Dokument empfangen, dem ein F-Code zugewiesen ist, wird das Dokument gemäß den Einstellungen empfangen, die vorab für diesen Code definiert wurden. |
| Empfangsdokument-einstellungen | Wählen Sie aus, wie das mit dem angegebenen F-Code empfangene Dokument gehandhabt werden soll. Drucken: Wählen Sie diese Taste aus, um Dokumente sofort ausdrucken zu lassen. Weiterleit.: Wählen Sie diese Taste aus, um Dokumente an ein anderes Faxgerät weiterzuleiten. Sie können maximal 300 Weiterleitungsempfänger angeben. Drucken & Weiterleit.: Wählen Sie diese Einstellung aus, um Dokumente auszudrucken und gleichzeitig an ein anderes Faxgerät weiterzuleiten. Sie können maximal 300 Weiterleitungsempfänger angeben. |
| Weiterleitung | Geben Sie ein Ziel an, wenn "Empfangseinstellungen" auf "Weiterleiten" eingestellt ist. |

Einstellungen für F-Code angeben

- 1 Wechseln Sie in den Administratormodus und berühren Sie [Administrator 1].
- 2 Berühren Sie [Dokumentverwaltung].

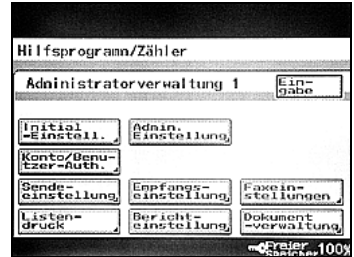

- 3 Berühren Sie [Empfangenes Dokument].

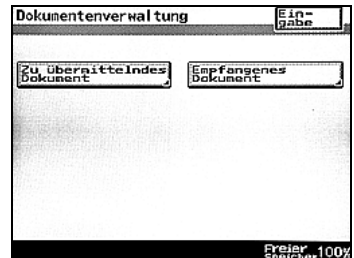

- 4 Berühren Sie [F-Code].



- 5 Berühren Sie die Taste, die programmiert werden soll.

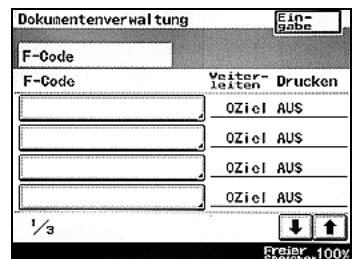

6 Berühren Sie [F-Code].

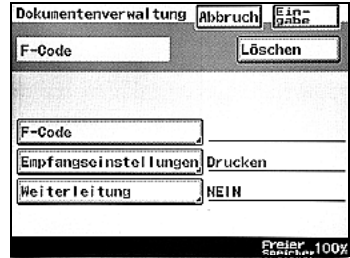

7 Geben Sie Einstellungen für "F-Code", "F-Code Passwort" und "Ferneingabekontrolle" an.



8 Geben Sie an, wie die empfangenen Dokumente gehandhabt werden sollen.

- Berühren Sie [Empfangseinstellungen], wählen Sie die gewünschte Vorgehensweise aus und berühren Sie dann [Eingabe].



9 Wurde "Empfangseinstellungen" auf "Weiterleit." eingestellt, geben Sie ein Ziel an.

- Um ein neues Weiterleitungsziel hinzuzufügen, berühren Sie [Nächstes Ziel].
- Um die Details des Weiterleitungsziels anzuzeigen, wählen Sie das Ziel aus und berühren Sie [Detail].
- Um ein Weiterleitungsziel zu löschen, wählen Sie das Ziel aus und berühren Sie [Löschen].



10 Berühren Sie [Eingabe] in den einzelnen Bildschirmen, bis wieder der Anfangsbildschirm angezeigt wird.

Dokumentverwaltung für öffentliche Dokumente

Geben Sie die Vorgehensweise an, die durchgeführt werden soll, wenn Dokumente von anderen Leitungen als den Ports empfangen werden.

Folgende Einstellungen können festgelegt werden:

| Parameter | Beschreibung |
|--------------------------------|---|
| Empfangsdokument-einstellungen | Ist die Dokumentverwaltung auf "JA" eingestellt, wählen Sie die Vorgehensweise aus, die für das empfangene Dokument durchgeführt werden soll. Wählen Sie aus, wie das mit dem angegebenen F-Code empfangene Dokument gehandhabt werden soll. Drucken: Wählen Sie diese Taste aus, um Dokumente sofort ausdrucken zu lassen. Weiterleit.: Wählen Sie diese Taste aus, um Dokumente an ein anderes Faxgerät weiterzuleiten. Sie können maximal 300 Weiterleitungsempfänger angeben. Drucken & Weiterleit.: Wählen Sie diese Einstellung aus, um Dokumente auszudrucken und gleichzeitig an ein anderes Faxgerät weiterzuleiten. Sie können maximal 300 Weiterleitungsempfänger angeben. |
| Weiterleitung | Wurde "Empfangseinstellungen" auf "Weiterleit." eingestellt, geben Sie ein Ziel an. |

Dokumentverwaltung für öffentliche Dokumente

- 1 Wechseln Sie in den Administratormodus und berühren Sie [Administrator 1].
- 2 Berühren Sie [Dokumentverwaltung].

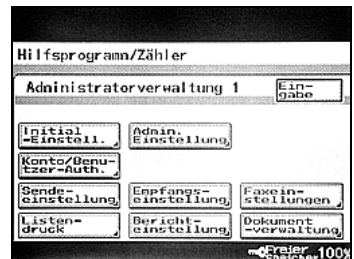

- 3 Berühren Sie [Empfangenes Dokument].

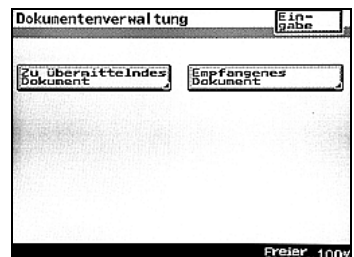

- 4 Berühren Sie [Alle weiteren Dokumente].



- 5 Berühren Sie [Empfangseinstellungen].



- 6 Geben Sie an, wie die empfangenen Dokumente gehandhabt werden sollen.

- Wählen Sie die gewünschte Vorgehensweise aus und berühren Sie dann [Eingabe].

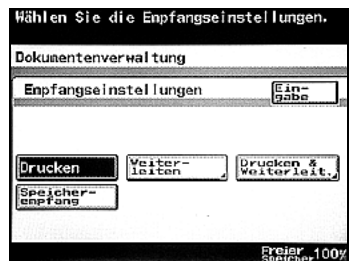

- 7 Wurde "Empfangseinstellungen" auf "Weiterleit." eingestellt, geben Sie ein Ziel an.

- Um ein neues Weiterleitungsziel hinzuzufügen, berühren Sie [Nächstes Ziel].
- Um die Details des Weiterleitungsziels anzuzeigen, wählen Sie das Ziel aus und berühren Sie [Detail].
- Um ein Weiterleitungsziel zu löschen, wählen Sie das Ziel aus und berühren Sie [Löschen].

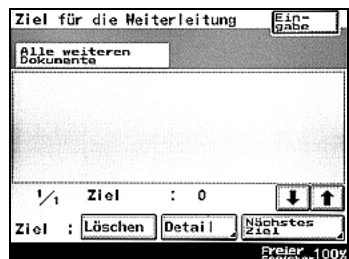

- 8 Berühren Sie [Eingabe] in den einzelnen Bildschirmen, bis wieder der Anfangsbildschirm angezeigt wird.

11.20 Eigenen Domännennamen angeben

Der Domänenname des Systems kann angegeben werden. Geben Sie diese Einstellung an, die bei einer direkten Faxübertragung über einen Mailserver notwendig ist.

So geben Sie den eigenen Domännennamen an

- ✓ Geben Sie die DNS-Einstellungen an, wenn Sie einen eigenen Domännennamen festlegen. Ausführliche Informationen zu den DNS-Einstellungen finden Sie im Anwenderhandbuch [Netzwerk-Scanner].

1 Wechseln Sie in den Administratormodus und berühren Sie [Administrator 2].

2 Berühren Sie [Netzwerkeinstell.] und anschließend [Netzwerkeinstellung 1].

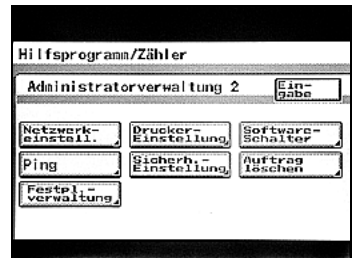

3 Berühren Sie [Grundeinstellungen].

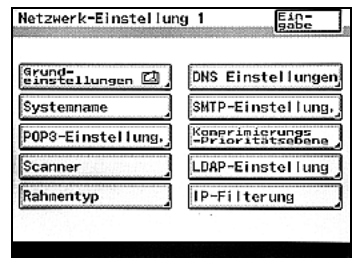

4 Berühren Sie [Eig. Domänenname].

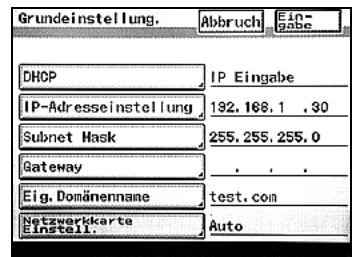

- 5 Geben Sie den Domännennamen für das System ein und berühren Sie [Eingabe].

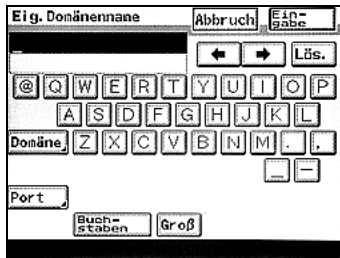

11.21 Gateway-Sendeeinstellungen angeben

Wählen Sie aus, ob Gateway-Übertragungen erlaubt oder verboten sind.

Erlauben Sie Gateway-Übertragungen, wenn dieses System als Relay-Maschine beim direkten Faxen oder im IP-Relay-Betrieb genutzt werden soll.



Details

Ausführliche Informationen zum direkten Faxen finden Sie unter "Von einem Computer faxen (direktes Faxen)" auf Seite 7-35.

Ausführliche Informationen zum IP-Relay-Betrieb finden Sie im Anwenderhandbuch [Erweiterter Scanbetrieb].

So geben Sie die Gateway-Sendeeinstellungen an

- 1 Wechseln Sie in den Administratormodus und berühren Sie [Administrator 2].
- 2 Berühren Sie [Netzwerkeinstell.] und anschließend [Netzwerkeinstellung 1].

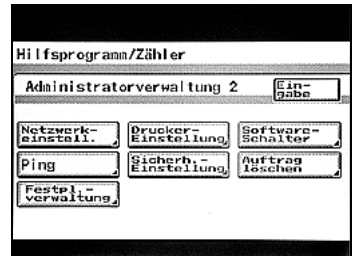

- 3 Berühren Sie [Scanner].

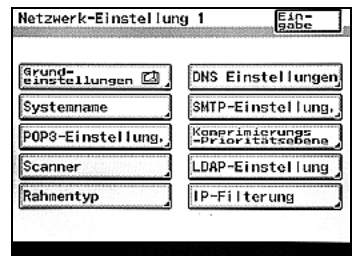

4 Berühren Sie [Gateway Senden].

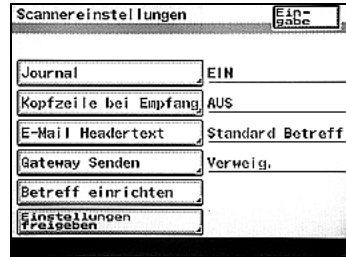

5 Berühren Sie [Gen.] oder [Verweig.], um eine Einstellung für die Gateway-Übertragung (direktes Faxen) festzulegen, und berühren Sie dann [Eingabe].

- Gen.: Wählen Sie diese Einstellung aus, wenn dieses System als Relay-Maschine beim direkten Faxen oder im IP-Relay-Betrieb genutzt werden soll.
- Verweig.: Wählen Sie diese Einstellung aus, wenn dieses System nicht als Relay-Maschine beim direkten Faxen oder im IP-Relay-Betrieb genutzt werden soll.



Hinweis

Wird "Gen." ausgewählt und ist der optionale Fax Multi Line installiert, wird ein Bildschirm zum Auswählen des Übertragungsmodus für eine Gateway-Übertragung angezeigt. Wählen Sie den Übertragungsmodus für die direkte Faxübertragung aus.

11.22 Funktionen konfigurieren (Softwareschalter)

Entsprechend der Nutzung Ihres Systems können Softwareschalter für die Funktionen eingestellt werden.



Vorsichtsmaßnahme

Ändern Sie keine Modi oder Bits, die in diesem Handbuch nicht aufgeführt sind.



Hinweis

Wenn für "Erweiterte Sicherheit" die Einstellung "EIN" ausgewählt wurde, können die Softwareschaltereinstellungen nicht geändert werden.

Software-Schalter-Einstellungen

| Parameter | Beschreibung |
|--------------|--|
| Modusauswahl | Gibt die dreistelligen Softwareschalter-Einstellungen an. |
| Bit | Eine 8-stellige Nummer, die den Modus angibt. Jedes Bit von 0 bis 7 wird mit einer Binärzahl (0 oder 1) zur Konfiguration von Funktionen angegeben. |
| HEX | Erlaubt das Einstellen der Funktionen mit Hexadezimalzahlen (einer Kombination von 0 bis 9 und A bis F). Die Bit-Angabe "0011 0000" z. B. wäre hexadezimal "30". |

Referenz: Die Tabelle unten bietet einige Binär-Hexadezimal-Entsprechungen.

| Dezimalzahl | "Bit" (Binärzahl) | "HEX" (Hexadezimalzahl) |
|-------------|-------------------|-------------------------|
| 0 | 0000 0000 | 00 |
| 1 | 0000 0001 | 01 |
| 2 | 0000 0010 | 02 |
| 3 | 0000 0011 | 03 |
| 4 | 0000 0100 | 04 |
| 5 | 0000 0101 | 05 |
| 6 | 0000 0110 | 06 |
| 7 | 0000 0111 | 07 |
| 8 | 0000 1000 | 08 |
| 9 | 0000 1001 | 09 |
| 10 | 0000 1010 | 0A |
| 11 | 0000 1011 | 0B |
| 12 | 0000 1100 | 0C |
| 13 | 0000 1101 | 0D |
| 14 | 0000 1110 | 0E |
| 15 | 0000 1111 | 0F |
| 16 | 0001 0000 | 10 |
| 17 | 0001 0001 | 11 |
| 18 | 0001 0010 | 12 |
| 19 | 0001 0011 | 13 |
| 20 | 0001 0100 | 14 |
| . | . | . |
| . | . | . |
| . | . | . |
| 252 | 1111 1100 | FC |
| 253 | 1111 1101 | FD |
| 254 | 1111 1110 | FE |
| 255 | 1111 1111 | FF |

So stellen Sie Softwareschalter ein

- 1 Wechseln Sie in den Administratormodus und berühren Sie [Administrator 2].
- 2 Berühren Sie [Software-Schalter].

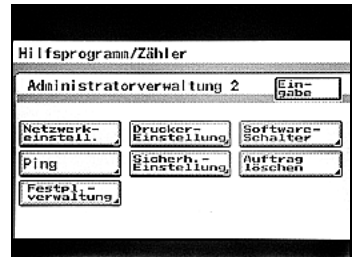

- 3 Berühren Sie [Softwareschalter] und geben Sie den Modus über die Tastatur ein.



- 4 Geben Sie den Modus mit der Taste [Bit] oder [HEX] ein.

- Bei Bit-Auswahl:
Berühren Sie [Bit] und setzen Sie den Cursor mit den Pfeiltasten auf das Bit, das Sie ändern wollen.
Geben Sie über die Tastatur [0] oder [1] ein und berühren Sie [Eingabe].
- Bei HEX-Auswahl:
Berühren Sie [HEX] und geben Sie über die Tastatur Ziffern und über die Tasten [A] bis [F] Buchstaben ein und berühren Sie [Eingabe].

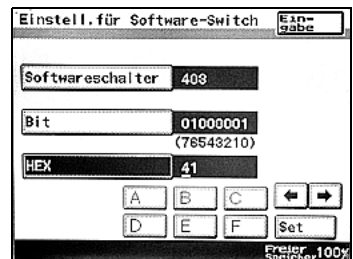
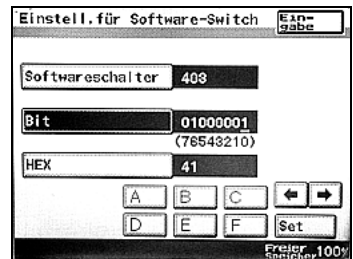

- 5 Zum Ändern anderer Modi wiederholen Sie Schritt 3 und 4.
- 6 Berühren Sie [Eingabe] in den einzelnen Bildschirmen, bis wieder der Anfangsbildschirm angezeigt wird.
- 7 Schalten Sie das System aus und wieder ein.

**Vorsichtsmaßnahme**

Warten Sie nach dem Ausschalten des Systems mittels Netzschalters mindestens zehn Sekunden, bevor Sie es wieder einschalten. Das System arbeitet eventuell nicht korrekt, wenn es nach dem Ausschalten sofort wieder eingeschaltet wird.

Einstellungen für Stempel und Passwörter (Modus 000)

Definiert den Sendestempel und die Gruppenpasswörter.

Werkseinstellung

| | |
|---------------|---------------------------|
| Bit | 7 6 5 4 3 2 1 0 |
| Einstellungen | 0 0 1 1 0 0 0 0 (HEX: 30) |

So nehmen Sie die Einstellung vor

Die abgeblendeten Zellen sind die Werkseinstellungen. Die Zahlen auf der rechten Seite geben die Seiten an, auf denen Sie eine Beschreibung der entsprechenden Funktion finden.

| Bit | Beschreibung | Einstellungen | Beschreibung | Referenzseite |
|------|---|---------------|--|---------------|
| 7 | Gibt an, ob nach einer Übertragung ein Sendestempelaufdruck aufgebracht werden soll. | 0 | Nicht stempeln | S. 7-20 |
| | | 1 | Stempeln | |
| 6 | Gibt die Position des Sendestempelaufdrucks an. | 0 | An Vorder- und Hinterkante stempeln | S. 7-20 |
| | | 1 | Nur an Hinterkante stempeln | |
| 5, 4 | ----- | 11 | *Ändern Sie diese Bits nicht, wenn Sie für diese Funktion die Einstellungen konfigurieren. | ----- |
| 3 | Gibt an, ob nach einem Bedienungsvorgang zum Übertragen ein Kommunikationspasswort geprüft werden soll. | 0 | Nicht prüfen | S. 7-23 |
| | | 1 | Prüfen | |
| 2 | Gibt an, ob beim Empfang ein Kommunikationspasswort geprüft werden soll. | 0 | Nicht prüfen | S. 8-3 |
| | | 1 | Prüfen | |
| 1, 0 | ----- | 00 | *Ändern Sie diese Bits nicht, wenn Sie für diese Funktion die Einstellungen konfigurieren. | ----- |

Einfügen des Empfängernamens auf dem Original (Modus 001)

Fügt den Empfängernamen auf dem Original ein.

Werkseinstellung

| | |
|---------------|---------------------------|
| Bit | 7 6 5 4 3 2 1 0 |
| Einstellungen | 0 0 0 1 0 1 0 0 (HEX: 14) |

So nehmen Sie die Einstellung vor

Die abgeblendeten Zellen sind die Werkseinstellungen. Die Zahlen auf der rechten Seite geben die Seiten an, auf denen Sie eine Beschreibung der entsprechenden Funktion finden.

| Bit | Beschreibung | Einstellungen | Beschreibung | Referenzseite |
|---------------------|--|---------------|--|---------------|
| 7, 6, 5, 4, 3, 2, 1 | ----- | 0001010 | *Ändern Sie diese Bits nicht, wenn Sie für diese Funktion die Einstellungen konfigurieren. | ----- |
| 0 | Gibt an, ob das Ziel auf dem gesendeten Original gedruckt werden soll. | 0 1 | Nicht angeben Angeben | S. 7-7 |

Einstellungen für den Speicherlöschbericht und den Rundsendebericht (Modus 002)

Stellt die Ausgabe für den Speicherlöschbericht und den Sendebereich für die sequentielle Rundsendung ein.



Hinweis

Der Speicherlöschbericht wird gedruckt, wenn gespeicherte Daten gelöscht wurden, z. B. nach einem Stromausfall.

Werkseinstellung

| | |
|---------------|---------------------------|
| Bit | 7 6 5 4 3 2 1 0 |
| Einstellungen | 1 0 1 0 1 0 0 0 (HEX: A8) |

So nehmen Sie die Einstellung vor

Die abgeblendeten Zellen sind die Werkseinstellungen. Die Zahlen auf der rechten Seite geben die Seiten an, auf denen Sie eine Beschreibung der entsprechenden Funktion finden.

| Bit | Beschreibung | Einstellungen | Beschreibung | Referenzseite |
|------------|--|---------------|--|---------------|
| 7, 6, 5, 4 | ----- | 1010 | *Ändern Sie diese Bits nicht, wenn Sie für diese Funktion die Einstellungen konfigurieren. | ----- |
| 3 | Gibt an, ob der Speicherlöschbericht ausgegeben werden soll. | 0 | Nicht ausdrucken | ----- |
| | | 1 | Drucken | |
| 2 | Gibt an, ob die Ergebnisse einer Rundsendeübertragung zusammen oder einzeln in einem Sendebereich ausgedruckt werden sollen. | 0 | Alle zusammen in einem Sendebereich drucken | S. 13-3 |
| | | 1 | Einzelne Sendebereiche drucken | |
| 1, 0 | ----- | 00 | *Ändern Sie diese Bits nicht, wenn Sie für diese Funktion die Einstellungen konfigurieren. | ----- |

Speicherdauer für fehlgeschlagene Übertragungsdokumente (Modus 004)

Geben Sie die Zeitdauer zum Speichern von Dokumenten an, die nicht übertragen werden konnten.

Werkseinstellung

| | |
|---------------|---------------------------|
| Bit | 7 6 5 4 3 2 1 0 |
| Einstellungen | 0 0 0 1 0 1 1 0 (HEX: 16) |

So nehmen Sie die Einstellung vor

Die abgeblendeten Zellen sind die Werkseinstellungen. Die Zahlen auf der rechten Seite geben die Seiten an, auf denen Sie eine Beschreibung der entsprechenden Funktion finden.

| Bit | Beschreibung | Einstellungen | Beschreibung | Referenzseite |
|------------|---|---------------|--|---------------|
| 7, 6, 5, 4 | ----- | 0001 | *Ändern Sie diese Bits nicht, wenn Sie für diese Funktion die Einstellungen konfigurieren. | ----- |
| 3, 2, 1, 0 | Gibt die Zeitdauer an, während der Dokumente, die nicht übertragen werden konnten, gespeichert bleiben. | 0000 | Mit dieser Einstellung nicht erneut senden | S. 3-44 |
| | | 0001 | 10 Minuten | |
| | | 0010 | 20 Minuten | |
| | | 0011 | 30 Minuten | |
| | | 0100 | 10 Minuten | |
| | | 0101 | 50 Minuten | |
| | | 0110 | 60 Minuten (1 Stunde) | |
| | | 0111 | 2 Stunden | |
| | | 1000 | 4 Stunden | |
| | | 1001 | 8 Stunden | |
| | | 1010 | 12 Stunden | |
| | | 1011 | 24 Stunden | |
| | | 1100 | 72 Stunden | |
| | | Sonstige | *Ändern Sie keine anderen Einstellungen als die oben angegebenen, wenn Sie für diese Funktion die Einstellungen konfigurieren. | |

Einstellungen für öffentliche Telefonnetze (Modus 006)

Geben Sie die Einstellung für stillen F-Netz-Empfang (Port 1) und die Anrufmethode für das öffentliche Telefonnetz an.

Werkseinstellung

| | |
|---------------|---------------------------|
| Bit | 7 6 5 4 3 2 1 0 |
| Einstellungen | 0 0 1 1 0 0 1 0 (HEX: 32) |

So nehmen Sie die Einstellung vor

Die abgeblendeten Zellen sind die Werkseinstellungen. Die Zahlen auf der rechten Seite geben die Seiten an, auf denen Sie eine Beschreibung der entsprechenden Funktion finden.

| Bit | Beschreibung | Einstellungen | Beschreibung | Referenzseite |
|------------------|--|---------------|---|---------------|
| 7, 6, 5, 4, 3, 2 | ----- | 001100 | *Ändern Sie diese Bits nicht, wenn Sie für diese Funktion die Einstellungen konfigurieren. | ----- |
| 1 | Geben Sie die Rufmethode für das öffentliche Telefonnetz an. (*) | 0 | Anruf von der angegebenen Leitung (Port 1 oder 2), je nach Vorgang und registrierten Einstellungen | S. 11-38 |
| | | 1 | Anruf von der verfügbaren Leitung (Port 1 oder 2), unabhängig von Vorgang und registrierten Einstellungen | |
| 0 | ----- | 0 | *Ändern Sie diese Bits nicht, wenn Sie für diese Funktion die Einstellungen konfigurieren. | ----- |

(*) Verfügbar, wenn der optionale Fax Multi Line verwendet wird.

Einstellungen zum Empfang langer Dokumente (Modus 007)

Geben Sie an, wie eingegangene lange Dokumente gedruckt werden sollen. Das empfangene Dokument kann automatisch verkleinert werden oder die Überlänge kann abgeschnitten werden.

Werkseinstellung

| | |
|---------------|---------------------------|
| Bit | 7 6 5 4 3 2 1 0 |
| Einstellungen | 1 0 1 1 0 1 0 1 (HEX: B5) |

So nehmen Sie die Einstellung vor

Die abgeblendeten Zellen sind die Werkseinstellungen. Die Zahlen auf der rechten Seite geben die Seiten an, auf denen Sie eine Beschreibung der entsprechenden Funktion finden.

| Bit | Beschreibung | Einstellungen | Beschreibung | Referenzseite |
|---------|---|---------------|--|---------------|
| 7, 6, 5 | <p>Ist das empfangene Dokument länger als der druckbare Bereich des Papiers, wird die Überlänge abgeschnitten, wenn sie kürzer als der hier angegebene Wert ist. (Ist die Überlänge größer, wird das Dokument entweder verkleinert oder auf mehrere Seiten aufgeteilt.)</p> <p>Beim Verkleinern des Dokuments</p> <ul style="list-style-type: none"> Das Dokument wird verkleinert, wenn die Überlänge in den durch Bits 2, 3 und 4 festgelegten Verkleinerungsbereich passt und Bit 1 auf "0" eingestellt ist. <p>Beim Aufteilen des Dokuments</p> <ul style="list-style-type: none"> Die Überlänge wird auf eine getrennte Seite gedruckt, wenn sie nicht in den durch Bits 2, 3 und 4 festgelegten Verkleinerungsbereich passt und Bit 1 auf "0" eingestellt ist. Die Überlänge wird auf eine getrennte Seite gedruckt, wenn Bit 1 auf "1" gesetzt ist. | 000 | 0 mm | S. 6-3 |
| | | 001 | 8 mm | |
| | | 010 | 12 mm | |
| | | 011 | 14 mm | |
| | | 100 | 18 mm | |
| | | 101 | 20 mm | |
| | | 110 | 24 mm | |
| | | 111 | *Verwenden Sie für diese Funktion keinesfalls diese Einstellung. | |

| Bit | Beschreibung | Einstellungen | Beschreibung | Referenzseite |
|---------|---|---------------|--|---------------|
| 4, 3, 2 | Bei einer Überlänge, die länger als die mit Bits 5, 6 und 7 festgelegte Länge ist, wird das Dokument verkleinert, so dass es auf das Papier passt. Geben Sie den maximalen Verkleinerungsfaktor an. (Nur beim Drucken von empfangenen Dokumenten verfügbar, wenn Bit 1 auf "0" eingestellt ist.) Wird z. B. "90%" eingestellt, wird das Dokument im Bereich von 90% bis 100% verkleinert. <ul style="list-style-type: none"> Die Überlänge wird auf ein getrenntes Blatt gedruckt, wenn sie auch mit der hier angegebenen maximalen Verkleinerung nicht in den druckbaren Bereich der Seite passt. | 000 | 100% | S. 6-3 |
| | | 001 | 95% | |
| | | 010 | 90% | |
| | | 011 | 85% | |
| | | 100 | 80% | |
| | | 101 | 65% | |
| | | 110 | 60% | |
| | | 111 | *Verwenden Sie für diese Funktion keinesfalls diese Einstellung. | |
| 1 | Gibt an, ob das Dokument verkleinert wird oder ob die Überlänge abgeschnitten wird, wenn das empfangene Dokument länger als der druckbare Bereich des Papiers ist. (Nur verfügbar beim Drucken von empfangenen Dokumenten.) <ul style="list-style-type: none"> Bits 7, 6 und 5 und Bits 4, 3 und 2 können für diese Einstellung angegeben werden. | 0 | Verkleinern | S. 6-3 |
| | | 1 | Abschneiden | |
| 0 | ----- | 1 | *Ändern Sie diese Bits nicht, wenn Sie für diese Funktion die Einstellungen konfigurieren. | ----- |

* Beispiel 1: Wenn die Bits 7, 6, 5, 4, 3, 2 und 1 auf "0", "0", "0", "1", "0", "1" und "0" (max. Abschneidelänge=0 mm, max. Verkleinerungsfaktor=65%, Überlänge=Verkleinern) eingestellt sind und das Papier eine Größe von 70% des empfangenen Bilds hat, wird das Bild auf 70% verkleinert auf eine Seite gedruckt, ohne die Überlänge abzuschneiden.

* Beispiel 2: Wenn die Bits 7, 6, 5, 4, 3, 2 und 1 auf "0", "0", "0", "-", "-", "-" und "1" (max. Abschneidelänge=0 mm, Überlänge=Abschneiden) eingestellt sind und das empfangene Bild länger als die Papierlänge ist, wird das Bild ohne Verkleinerung auf zwei Seiten gedruckt, ohne die Überlänge abzuschneiden.

Einstellung zur Auswahl von Papier beim Drucken empfangener Dokumente (Modus 008)

Geben Sie die Einstellungen zur Papierauswahl beim Drucken empfangener Dokumente an.

Werkseinstellung

| | |
|---------------|---------------------------|
| Bit | 7 6 5 4 3 2 1 0 |
| Einstellungen | 0 0 0 0 0 0 0 0 (HEX: 00) |

So nehmen Sie die Einstellung vor

Die abgeblendeten Zellen sind die Werkseinstellungen. Die Zahlen auf der rechten Seite geben die Seiten an, auf denen Sie eine Beschreibung der entsprechenden Funktion finden.

| Bit | Beschreibung | Einstellungen | Beschreibung | Referenzseite |
|------------|---|---------------|--|---------------|
| 7 | Gibt an, wie ermittelt wird, ob Papier vorhanden ist. (Nur verfügbar beim Drucken von empfangenen Dokumenten.) | 0 | Papierpriorität (je nachdem, ob Papier vorhanden ist) | S. 4-6 |
| | | 1 | Magazinpriorität (je nach Formateinstellung für das Magazin oder vorheriger Papierangabe, unabhängig davon, ob Papier vorhanden ist) | |
| 6, 5, 4, 3 | Gibt das Papierformat entsprechend des empfangenen Bilds an. (Nur verfügbar beim Drucken von empfangenen Dokumenten.) | 0000 | Automatisch das passende Papier entsprechend der Länge und der Breite des übertragenen Dokuments auswählen | S. 4-6 |
| | | 0100 | Papier mit einer größeren Breite als der Breite des übertragenen Dokuments nicht auswählen | |
| | | 1000 | Papier mit einer Breite auswählen, die der Breite des übertragenen Dokuments entspricht | |
| | | Sonstige | *Ändern Sie keine anderen Einstellungen als die oben angegebenen, wenn Sie für diese Funktion die Einstellungen konfigurieren. | |
| 2, 1, 0 | ----- | 000 | *Ändern Sie diese Bits nicht, wenn Sie für diese Funktion die Einstellungen konfigurieren. | ----- |

Einstellungen für den Bestätigungsbildschirm für Rundsendeübertragungen (Modus 014)

Geben Sie an, ob vor einer Rundsendeübertragung ein Bildschirm angezeigt werden soll, in dem Sie die Einstellungen bestätigen müssen.

Werkseinstellung

| | |
|---------------|---------------------------|
| Bit | 7 6 5 4 3 2 1 0 |
| Einstellungen | 0 0 0 0 0 0 0 1 (HEX: 01) |

So nehmen Sie die Einstellung vor

Die abgeblendeten Zellen sind die Werkseinstellungen. Die Zahlen auf der rechten Seite geben die Seiten an, auf denen Sie eine Beschreibung der entsprechenden Funktion finden.

| Bit | Beschreibung | Einstellungen | Beschreibung | Referenzseite |
|------------------|--|---------------|--|---------------|
| 7, 6, 5, 4, 3, 2 | ----- | 000000 | *Ändern Sie diese Bits nicht, wenn Sie für diese Funktion die Einstellungen konfigurieren. | ----- |
| 1, 0 | Gibt an, ob vor einer Rundsendeübertragung ein Bildschirm angezeigt werden soll, in dem Sie die Einstellungen bestätigen müssen. | 00 | Bestätigungsbildschirm nicht anzeigen | S. 3-31 |
| | | 01 | Vor einer Rundsendeübertragung Bestätigungsbildschirm anzeigen | |
| | | 10 | Unabhängig von einer Rundsendeübertragung den Bestätigungsbildschirm immer anzeigen | |
| | | 00 | *Verwenden Sie für diese Funktion keinesfalls diese Einstellung. | |

Einstellungen zum Anschluss eines Telefons und zum Hinzufügen eines Empfangsberichts sowie zu dessen Format (Modus 016)

Geben Sie an, ob ein Telefon angeschlossen ist und ob ein Empfangsbericht hinzugefügt wird und welches Format dieser hat.

Werkseinstellung

| | |
|---------------|---------------------------|
| Bit | 7 6 5 4 3 2 1 0 |
| Einstellungen | 0 1 0 0 0 0 0 0 (HEX: 40) |

So nehmen Sie die Einstellung vor

Die abgeblendeten Zellen sind die Werkseinstellungen. Die Zahlen auf der rechten Seite geben die Seiten an, auf denen Sie eine Beschreibung der entsprechenden Funktion finden.

| Bit | Beschreibung | Einstellungen | Beschreibung | Referenzseite |
|------------|--|---------------|--|---------------|
| 7 | ----- | 0 | *Ändern Sie diese Bits nicht, wenn Sie für diese Funktion die Einstellungen konfigurieren. | ----- |
| 6 | Gibt an, ob ein externes Telefon angeschlossen ist. | 0 | Nicht verwendet | S. 3-36 |
| | | 1 | Verwendet | |
| 5, 4, 3, 2 | ----- | 0000 | *Ändern Sie diese Bits nicht, wenn Sie für diese Funktion die Einstellungen konfigurieren. | ----- |
| 1 | Gibt an, ob ein Empfangsbericht hinzugefügt wird. | 0 | Nicht hinzufügen | ----- |
| | | 1 | Hinzufügen | |
| 0 | Gibt an, ob der Empfangsbericht innerhalb oder außerhalb des Bilds hinzugefügt wird. | 0 | Im Bild hinzufügen | ----- |
| | | 1 | Außerhalb des Bilds hinzufügen | |

Einschränken der Wählmöglichkeiten und des Rundsendens (Modus 018)

Hier legen Sie fest, ob das Rundsenden und die Anwählmöglichkeiten für bestimmte Ziele eingeschränkt werden.

Werkseinstellung

| | |
|---------------|---------------------------|
| Bit | 7 6 5 4 3 2 1 0 |
| Einstellungen | 0 0 0 0 0 0 0 1 (HEX: 01) |

So nehmen Sie die Einstellung vor

Die abgeblendeten Zellen sind die Werkseinstellungen. Die Zahlen auf der rechten Seite geben die Seiten an, auf denen Sie eine Beschreibung der entsprechenden Funktion finden.

| Bit | Beschreibung | Einstellungen | Beschreibung | Referenzseite |
|------------|---|---------------|--|---------------|
| 7, 6, 5, 4 | ----- | 0000 | *Ändern Sie diese Bits nicht, wenn Sie für diese Funktion die Einstellungen konfigurieren. | ----- |
| 3 | Hier legen Sie fest, ob das Anwählen bestimmter Ziele nicht möglich ist. *1 | 0 | Zugelassen | ----- |
| | | 1 | Nicht zugelassen | |
| 2 | Hier legen Sie fest, ob Rundsendungen zugelassen werden. | 0 | Zugelassen | ----- |
| | | 1 | Nicht zugelassen | |
| 1, 0 | ----- | 000 | *Ändern Sie diese Bits nicht, wenn Sie für diese Funktion die Einstellungen konfigurieren. | ----- |

*1 Nicht zugelassen, wenn das Bit 6 des Softwareschalters 477 so eingestellt ist, dass die Einstellungen nur im Administratormodus konfiguriert werden können.

Einstellungen für das Bild im Sendefehlerbericht (Modus 023)

Geben Sie an, ob ein Bild des übertragenen Dokuments zum Sendefehlerbericht hinzugefügt werden soll.

Werkseinstellung

| | |
|---------------|---------------------------|
| Bits | 7 6 5 4 3 2 1 0 |
| Einstellungen | 1 1 1 1 1 0 0 0 (HEX: F8) |

So nehmen Sie die Einstellung vor

Die abgeblendeten Zellen sind die Werkseinstellungen. Die Zahlen auf der rechten Seite geben die Seiten an, auf denen Sie eine Beschreibung der entsprechenden Funktion finden.

| Bit | Beschreibung | Einstellungen | Beschreibung | Referenzseite |
|------------|---|---------------|--|---------------|
| 7, 6, 5, 4 | ----- | 1111 | *Ändern Sie diese Bits nicht, wenn Sie für diese Funktion die Einstellungen konfigurieren. | ----- |
| 3 | Gibt an, ob eine Abbildung des übertragenen Dokuments zum Sendebereich hinzugefügt werden soll. | 0 1 | Nicht hinzufügen Hinzufügen | S. 7-11 |
| 2, 1, 0 | ----- | 000 | *Ändern Sie diese Bits nicht, wenn Sie für diese Funktion die Einstellungen konfigurieren. | ----- |

Kopienbeschränkung bei der Fernkopie (Modus 028)

Geben Sie die maximale Anzahl der Kopien an, die zulässig ist, wenn ein Dokument für die Fernkopie empfangen wird.

Werkseinstellung

| | |
|---------------|---------------------------|
| Bit | 7 6 5 4 3 2 1 0 |
| Einstellungen | 0 1 1 0 0 0 1 1 (HEX: 63) |

So nehmen Sie die Einstellung vor

Die abgeblendeten Zellen sind die Werkseinstellungen. Die Zahlen auf der rechten Seite geben die Seiten an, auf denen Sie eine Beschreibung der entsprechenden Funktion finden.

| Bit | Beschreibung | Einstellungen | Beschreibung | Referenzseite |
|---------------------|--|---------------|--|---------------|
| 7 | ----- | 0 | *Ändern Sie diese Bits nicht, wenn Sie für diese Funktion die Einstellungen konfigurieren. | ----- |
| 6, 5, 4, 3, 2, 1, 0 | Gibt die maximale Anzahl der Kopien an, wenn ein Fernkopiedokument empfangen wird. | 0000001 | 1 Kopie | S. 7-24 |
| | | 0000010 | 2 Kopien | |
| | | : | | |
| | | 1100011 | 99 Kopien | |
| | | Sonstige | *Ändern Sie keine anderen Einstellungen als die oben angegebenen, wenn Sie für diese Funktion die Einstellungen konfigurieren. | |

Einstellungen für Faxempfangsfunktionen (Modus 030)

Geben Sie an, ob die Funktionen Bilddrehung oder 2in1-Druck für empfangene Faxe zulässig sind.

Werkseinstellung

| | |
|---------------|---------------------------|
| Bits | 7 6 5 4 3 2 1 0 |
| Einstellungen | 1 0 1 1 0 0 0 0 (HEX: B0) |

So nehmen Sie die Einstellung vor

Die abgeblendeten Zellen sind die Werkseinstellungen. Die Zahlen auf der rechten Seite geben die Seiten an, auf denen Sie eine Beschreibung der entsprechenden Funktion finden.

| Bit | Beschreibung | Einstellungen | Beschreibung | Referenzseite |
|------------|---|---------------|--|---------------|
| 7 | ----- | 1 | *Ändern Sie diese Bits nicht, wenn Sie für diese Funktion die Einstellungen konfigurieren. | ----- |
| 6, 5 | Gibt an, ob Bilddrehung für empfangene Faxe zulässig ist. (*) | 00 | Nicht drehen | S. 4-6 |
| | | 01 | Drehen (Nicht überkreuz sortieren, wenn ein Fernkopiefax empfangen wird) | |
| | | 10 | Drehen (Überkreuz sortieren, wenn ein Fernkopiefax empfangen wird) | |
| | | 11 | *Verwenden Sie für diese Funktion keinesfalls diese Einstellung. | |
| 4 | Gibt an, ob 2in1-Druck für empfangene Faxe zulässig ist. (*) | 0 | 2in1-Druck für empfangene Faxe nicht verwenden | S. 4-6 |
| | | 1 | 2in1-Druck für empfangene Faxe verwenden | |
| 3, 2, 1, 0 | ----- | 0000 | *Ändern Sie diese Bits nicht, wenn Sie für diese Funktion die Einstellungen konfigurieren. | ----- |

(*) Ist die Bilddrehung angegeben, können Sie festlegen, ob beim Empfang eines Fernkopiefax überkreuz sortiert werden soll.

Einstellung der Magazinauswahl für empfangene Faxe (Modus 037)

Geben Sie an, ob die Magazine und der Stapelblatteinzug für das Drucken empfangener Faxe ausgewählt werden können.

Werkseinstellung

| | |
|---------------|---------------------------|
| Bit | 7 6 5 4 3 2 1 0 |
| Einstellungen | 1 1 1 1 1 0 0 0 (HEX: F8) |

So nehmen Sie die Einstellung vor

Die abgeblendeten Zellen sind die Werkseinstellungen. Die Zahlen auf der rechten Seite geben die Seiten an, auf denen Sie eine Beschreibung der entsprechenden Funktion finden.

| Bit | Beschreibung | Einstellungen | Beschreibung | Referenzseite |
|------|--|---------------|--|---------------|
| 7 | Gibt an, ob das 1. Magazin zum Drucken empfangener Faxe ausgewählt werden kann. | 0 | Nicht auswählbar (*2) | S. 4-6 |
| | | 1 | Auswählbar | |
| 6 | Gibt an, ob das 2. Magazin zum Drucken empfangener Faxe ausgewählt werden kann. | 0 | Nicht auswählbar (*2) | S. 4-6 |
| | | 1 | Auswählbar | |
| 5 | Gibt an, ob das 3. Magazin zum Drucken empfangener Faxe ausgewählt werden kann. (*1) | 0 | Nicht auswählbar (*2) | S. 4-6 |
| | | 1 | Auswählbar | |
| 4 | Gibt an, ob das 4. Magazin zum Drucken empfangener Faxe ausgewählt werden kann. (*1) | 0 | Nicht auswählbar (*2) | S. 4-6 |
| | | 1 | Auswählbar | |
| 3 | ----- | 1 | *Ändern Sie diese Bits nicht, wenn Sie für diese Funktion die Einstellungen konfigurieren. | ----- |
| 2 | Gibt an, ob der Stapelblatteinzug zum Drucken empfangener Faxe ausgewählt werden kann. | 0 | Nicht auswählbar (*2) | S. 4-6 |
| | | 1 | Auswählbar | |
| 1, 0 | ----- | 00 | *Ändern Sie diese Bits nicht, wenn Sie für diese Funktion die Einstellungen konfigurieren. | ----- |

(*1) Nur verfügbar, wenn die optionale Papiereinzugseinheit installiert ist.

(*2) Bits 7, 6, 5, 4 und 2 können nicht alle auf "0" eingestellt werden.

Einstellungen für Administratorweiterleitungen (Modus 198)

Hier legen Sie fest, ob ein empfangenes Dokument an ein vom Administrator festgelegtes Ziel weitergeleitet wird.

Werkseinstellung

| | |
|---------------|---------------------------|
| Bit | 7 6 5 4 3 2 1 0 |
| Einstellungen | 1 1 0 1 0 0 0 0 (HEX: D0) |

So nehmen Sie die Einstellung vor

Die dunklen Zellen entsprechen der Werkseinstellung. Die Seitennummern rechts verweisen auf die Beschreibung zur jeweiligen Funktion.

| Bit | Beschreibung | Einstellungen | Beschreibung | Referenzseite |
|------------|--|---------------|--|---------------|
| 7 | Legt fest, ob ein empfangenes Dokument an ein vom Administrator festgelegtes Ziel weitergeleitet wird. | 0 | Nicht weitergeleitet | S. 11-55 |
| | | 1 | Weitergeleitet | |
| 6 | Legt fest, ob die Weiterleitung beim Scannen aktiviert wird.(*) | 0 | Nicht weitergeleitet | ----- |
| | | 1 | Weitergeleitet | |
| 5, 4 | Legt die Druckeinstellungen von Senderichten für die Weiterleitung fest.(*) | 00 | Nicht ausgegeben | S. 11-55 |
| | | 01 | Nicht zustellbar | |
| | | 10 | Immer drucken | |
| | | 11 | *Verwenden Sie für diese Funktion keinesfalls diese Einstellung. | |
| 3, 2, 1, 0 | ----- | 0000 | *Ändern Sie diese Bits nicht, wenn Sie für diese Funktion die Einstellungen konfigurieren. | ----- |

* Bit 7 von Modus 198 ist nur dann aktiviert, wenn "1 (übertragen)" ausgewählt wird.

Einstellungen für die Empfängerüberprüfung (Modus 200)

Legen Sie hier fest, ob eine Faxübertragung nach der Überprüfung der CSI (Called Subscriber Identification, Kennung der empfangenden Station) der Gegenstation durchgeführt wird.

Werkseinstellung

| | |
|---------------|---------------------------|
| Bit | 7 6 5 4 3 2 1 0 |
| Einstellungen | 0 0 0 1 0 1 0 0 (HEX: 04) |

So nehmen Sie die Einstellung vor

Die abgeblendeten Zellen sind die Werkseinstellungen.

| Bit | Beschreibung | Einstellungen | Beschreibung | Referenzseite |
|------------|---|---------------|--|---------------|
| 7, 6, 5 | ----- | 000 | *Ändern Sie diese Bits nicht, wenn Sie für diese Funktion die Einstellungen konfigurieren. | ----- |
| 4 | Legt fest, ob eine Empfängerüberprüfung durchgeführt wird, wenn die angerufene Nummer keine Spezialkennzeichen für die Übertragung mit Empfängerüberprüfung enthält. | 0 | Keine Empfängerüberprüfung | S. 3-33 |
| | | 1 | Mit Empfängerüberprüfung | |
| 3, 2, 1, 0 | Legt fest, wie viele Stellen der CSI bei der Empfängerüberprüfung verglichen werden. (Besitz die angerufene Nummer weniger Stellen als hier angegeben, werden lediglich alle Stellen der angerufenen Nummer verglichen. Beinhaltet die Vergleichsnummer Spezialkennzeichen, werden alle Stellen der Vergleichsnummer verglichen, unabhängig davon, wie viele Stellen hier für den Vergleich ausgewählt wurden.) | 0000 | Abbruch | S. 3-33 |
| | | 0001 | 1 Stelle | |
| | | 0010 | 2 Stellen | |
| | | 0011 | 3 Stellen | |
| | | 0100 | 4 Stellen | |
| | | 0101 | 5 Stellen | |
| | | 0110 | 6 Stellen | |
| | | 0111 | 7 Stellen | |
| | | 1000 | 8 Stellen | |
| | | 1001 | 9 Stellen | |
| | | 1010 | 10 Stellen | |
| | | 1011-1111 | *Verwenden Sie für diese Funktion keinesfalls diese Einstellungen. | |

Verglichene Elemente und die Anzahl verglichener Stellen der CSI

Beispiel: Die Anzahl der zu vergleichenden Stellen der CSI wird auf "6" festgelegt und eine 10-stellige CSI wird empfangen.

| Vergleichsgegenstand | Vergleichssituation | Vergleichsdurchführung |
|------------------------------|--|---|
| Telefonnummer des Empfängers | Die Telefonnummer des Empfängers hat mehr Stellen als die empfangene CSI. | Der Vergleich wird entsprechend der für die CSI ausgewählten Stellenanzahl durchgeführt. Bei einer 10-stelligen Nummer werden z. B. die letzten 6 Stellen verglichen. |
| | Die Telefonnummer des Empfängers hat weniger Stellen als die empfangene CSI. | Es werden nur die Stellen der angerufenen Nummer verglichen. Bei einer 4-stelligen Nummer werden z. B. die letzten 4 Stellen verglichen. |
| Vergleichsnummer | Die Vergleichsnummer hat weniger Stellen als die empfangene CSI. | Es werden nur die Stellen der Vergleichsnummer verglichen. Bei einer 10-stelligen Vergleichsnummer werden z. B. die letzten 10 Stellen verglichen. |
| | Die Vergleichsnummer hat mehr Stellen als die empfangene CSI | Es werden nur die Stellen der Vergleichsnummer verglichen. Bei einer 11-stelligen oder längeren Vergleichsnummer werden z. B. die letzten 11 Stellen verglichen. Da die CSI jedoch nur 10 Stellen enthält, schlägt der Vergleich auf jeden Fall fehl und ein Übertragungsfehler wird festgestellt. |

Einstellungen für die Anzahl der Rufzeichen bis zum automatischen Empfang (Port 2) (Modus 249)

Geben Sie die Anzahl der Rufzeichen bis zum automatischen Empfang an Port 2 an.

Werkseinstellung

| | |
|---------------|---------------------------|
| Bit | 7 6 5 4 3 2 1 0 |
| Einstellungen | 0 0 0 0 1 0 0 0 (HEX: 08) |

So nehmen Sie die Einstellung vor

Die abgeblendeten Zellen sind die Werkseinstellungen. Die Zahlen auf der rechten Seite geben die Seiten an, auf denen Sie eine Beschreibung der entsprechenden Funktion finden.

| Bit | Beschreibung | Einstellungen | Beschreibung | Referenzseite |
|---------------|---|--|--|---------------|
| 7, 6, 5, 4, 3 | Gibt die Anzahl der Rufzeichen bis zum automatischen Empfang an (Port 2). | 00000 | Kein (0) | S. 11-49 |
| | | 00001 | 1 | |
| | | 00010 | 2 | |
| | | 00011 | 3 | |
| | | 00100 | 4 | |
| | | 00101 | 5 | |
| | | 00110 | 6 | |
| | | 00111 | 7 | |
| | | 01000 | 8 | |
| | | 01001 | 9 | |
| | | 01010 | 10 | |
| | | 01011 | 11 | |
| | | 01100 | 12 | |
| | | 01101 | 13 | |
| | | 01110 | 14 | |
| | | 01111 | 15 | |
| | | 10000 | 16 | |
| | | 10001 | 17 | |
| | | 10010 | 18 | |
| | | 10011 | 19 | |
| 10100 | 20 | | | |
| | Sonstige | *Ändern Sie keine anderen Einstellungen als die oben angegebenen, wenn Sie für diese Funktion die Einstellungen konfigurieren. | | |
| 2, 1, 0 | ----- | 000 | *Ändern Sie diese Bits nicht, wenn Sie für diese Funktion die Einstellungen konfigurieren. | ----- |

(^{*}) Verfügbar, wenn der optionale Fax Multi Line verwendet wird.

Blockieren von Anrufen nicht registrierter Absender (Modus 306)

Hier legen Sie fest, ob ausschließlich Faxe (G3) von Absendern mit einem bestimmten F-Code (Abrufbox/Vertraulich/Weiterleitung) empfangen und alle anderen zurückgewiesen werden.

Werkseinstellung

| | |
|---------------|---------------------------|
| Bit | 7 6 5 4 3 2 1 0 |
| Einstellungen | 0 0 0 0 0 0 0 0 (HEX: 00) |

So nehmen Sie die Einstellung vor

Die abgeblendeten Zellen sind die Werkseinstellungen.

| Bit | Beschreibung | Einstellungen | Beschreibung | Referenzseite |
|---------------------|---|---------------|--|---------------|
| 7 | Legt fest, ob Anrufe von nicht registrierten Absendern zurückgewiesen (blockiert) werden. | 0 | Nicht blockieren | Seite 11-57 |
| | | 1 | Blockieren | |
| 6, 5, 4, 3, 2, 1, 0 | ----- | 0000000 | *Ändern Sie diese Bits nicht, wenn Sie für diese Funktion die Einstellungen konfigurieren. | ----- |

Internet-Fax-Einstellungen (Modus 350)

Geben Sie die POP3-Einstellungen für Internet-Fax an.

Werkseinstellung

| | |
|---------------|---------------------------|
| Bit | 7 6 5 4 3 2 1 0 |
| Einstellungen | 1 0 1 0 1 0 0 0 (HEX: A8) |

So nehmen Sie die Einstellung vor

Die abgeblendeten Zellen sind die Werkseinstellungen. Die Zahlen auf der rechten Seite geben die Seiten an, auf denen Sie eine Beschreibung der entsprechenden Funktion finden.

| Bit | Beschreibung | Einstellungen | Beschreibung | Referenzseite |
|------------------|---|---------------|--|---------------|
| 7 | ----- | 1 | *Ändern Sie diese Bits nicht, wenn Sie für diese Funktion die Einstellungen konfigurieren. | ----- |
| 6 | Geben Sie an, ob eine Bestätigung (POP3) vor dem Umschalten auf SMTP erfolgt. | 0 | Umschalten nicht bestätigt | ----- |
| | | 1 | Umschalten bestätigt | |
| 5, 4, 3, 2, 1, 0 | ----- | 101000 | *Ändern Sie diese Bits nicht, wenn Sie für diese Funktion die Einstellungen konfigurieren. | ----- |

Einstellungen zum Hinzufügen von Absenderangaben beim direkten Faxen, zur Verwendung des IP-Relay-Betriebs und zur Weiterleitung von Dokumenten (Modus 352)

Geben Sie an, wie Absenderangaben beim direkten Faxen hinzugefügt werden, ob IP-Relay-Betrieb verwendet wird oder ob empfangene Dokumente weitergeleitet werden.

Werkseinstellung

| | |
|---------------|---------------------------|
| Bit | 7 6 5 4 3 2 1 0 |
| Einstellungen | 1 1 0 1 0 0 0 0 (HEX: D0) |

So nehmen Sie die Einstellung vor

Die abgeblendeten Zellen sind die Werkseinstellungen. Die Zahlen auf der rechten Seite geben die Seiten an, auf denen Sie eine Beschreibung der entsprechenden Funktion finden.

| Bit | Beschreibung | Einstellungen | Beschreibung | Referenzseite |
|------------|--|---------------|--|---------------|
| 7 | ----- | 1 | *Ändern Sie diese Bits nicht, wenn Sie für diese Funktion die Einstellungen konfigurieren. | ----- |
| 6 | Gibt an, wo beim direkten Faxen oder beim IP-Relay-Betrieb Absenderangaben hinzugefügt werden. | 0 | Außerhalb des Dokuments | ----- |
| | | 1 | Im Dokument | |
| 5 | Gibt an, ob Absenderangaben zu weitergeleiteten empfangenen Dokumenten hinzugefügt werden. | 0 | Nicht hinzufügen | S. 11-57 |
| | | 1 | Hinzufügen | |
| 4 | Gibt an, wo Absenderangaben beim Weiterleiten eines empfangenen Dokuments hinzugefügt werden. | 0 | Außerhalb des Dokuments | |
| | | 1 | Im Dokument | |
| 3, 2, 1, 0 | ----- | 0000 | *Ändern Sie diese Bits nicht, wenn Sie für diese Funktion die Einstellungen konfigurieren. | ----- |

Aufnehmen von Informationen in den Empfangsbericht bei direktem Faxversand und IP-Relayübertragungen (Modus 368)

Legen Sie hier fest, ob die Ergebnisse von Direktfax- oder IP-Relay-Übertragungen im Empfangsbericht angegeben werden.

Werkseinstellung

| | |
|---------------|---------------------------|
| Bit | 7 6 5 4 3 2 1 0 |
| Einstellungen | 1 1 0 0 0 0 1 0 (HEX: C2) |

So nehmen Sie die Einstellung vor

Die abgeblendeten Zellen sind die Werkseinstellungen. Die Zahlen auf der rechten Seite geben die Seiten an, auf denen Sie eine Beschreibung der entsprechenden Funktion finden.

| Bit | Beschreibung | Einstellungen | Beschreibung | Referenzseite |
|------------|--|---------------|---|---------------|
| 7 | ----- | 1 | *Ändern Sie diese Bits nicht, wenn Sie für diese Funktion die Einstellungen konfigurieren. | ----- |
| 6 | Gibt den Gültigkeitsbereich von Administratorpasswörtern an. *Unabhängig von der Einstellung für dieses Bit wird in der Regel das Administrator Kennwort sowohl für den direkten Systemzugriff als auch für den Zugriff über PageScope Web Connection benötigt. | 1 | Das Administratorpasswort ist für dieses System und in Verbindung mit PageScope Web Connection erforderlich | ----- |
| 5, 4, 3, 2 | ----- | 0000 | *Ändern Sie diese Bits nicht, wenn Sie für diese Funktion die Einstellungen konfigurieren. | ----- |
| 1 | Gibt an, ob die Ergebnisse von Scanübertragungen im Sendebericht angegeben werden. | 0 | Nicht angeben | ----- |
| | | 1 | Angeben | |
| 0 | Gibt an, ob die Ergebnisse von Direktfax- oder IP-Relay-Übertragungen im Empfangsbericht angegeben werden. | 0 | Nicht angeben | S. 13-6 |
| | | 1 | Angeben | |

Einstellungen zum Zurücksetzen nach dem Kopieren mit dem ADF (Modus 429)

Geben Sie an, ob alle Einstellungen nach dem Kopieren mit dem ADF zurückgesetzt werden sollen.

Werkseinstellung

| | |
|---------------|---------------------------|
| Bit | 7 6 5 4 3 2 1 0 |
| Einstellungen | 0 0 0 0 0 1 0 0 (HEX: 04) |

So nehmen Sie die Einstellung vor

Die abgeblendeten Zellen sind die Werkseinstellungen. Die Zahlen auf der rechten Seite geben die Seiten an, auf denen Sie eine Beschreibung der entsprechenden Funktion finden.

| Bit | Beschreibung | Einstellungen | Beschreibung | Referenzseite |
|---------------|---|---------------|--|---------------|
| 7, 6 | ----- | 00 | *Ändern Sie diese Bits nicht, wenn Sie für diese Funktion die Einstellungen konfigurieren. | ----- |
| 5 | Gibt an, ob alle Einstellungen im Basisbildschirm nach dem Kopieren über den ADF zurückgesetzt werden sollen. | 0 | Keine automatische Rücksetzung durchführen | ----- |
| | | 1 | Automatische Rücksetzung durchführen | |
| 4, 3, 2, 1, 0 | ----- | 00100 | *Ändern Sie diese Bits nicht, wenn Sie für diese Funktion die Einstellungen konfigurieren. | ----- |

Nutzungsbeschränkungen für die Kommunikationsmodi – 1 (Modus 475)

Hier legen Sie fest, ob die Verwendung individueller Kommunikationsmodi möglich ist. Nicht erlaubte Kommunikationsmodi werden in den Auswahlbildschirmen nicht angezeigt.



Hinweis

Programmierte Zielwahltasten können auch dann für Übertragungen verwendet werden, wenn ein nicht zulässiger Kommunikationsmodus ausgewählt wurde.

Ist kein Kommunikationsmodus (Modi 475 bis 477) zugelassen, werden einige Bildschirme, wie beispielsweise der zum Konfigurieren der Übertragungseinstellungen, in der Regel nicht angezeigt.

Werkseinstellung

| | |
|---------------|---------------------------|
| Bit | 7 6 5 4 3 2 1 0 |
| Einstellungen | 0 0 0 0 0 0 0 0 (HEX: 00) |

So nehmen Sie die Einstellung vor

Die abgeblendeten Zellen sind die Werkseinstellungen. Die Zahlen auf der rechten Seite geben die Seiten an, auf denen Sie eine Beschreibung der entsprechenden Funktion finden.

| Bit | Beschreibung | Einstellungen | Beschreibung | Referenzseite |
|-----|---|---------------|--|---------------|
| 7 | Legt fest, ob TCP/IP verwendet werden kann. | 0 | Zugelassen | ----- |
| | | 1 | Nicht zugelassen | |
| 6 | Legt fest, ob die Verwendung von LPD möglich ist. | 0 | Zugelassen | ----- |
| | | 1 | Nicht zugelassen | |
| 5 | Legt fest, ob die Verwendung von Raw-Anschlüssen möglich ist. | 0 | Zugelassen | ----- |
| | | 1 | Nicht zugelassen | |
| 4 | Legt fest, ob die Verwendung von SLP möglich ist. | 0 | Zugelassen | ----- |
| | | 1 | Nicht zugelassen | |
| 3 | Legt fest, ob das Scannen an FTP möglich ist. | 0 | Zugelassen | ----- |
| | | 1 | Nicht zugelassen | |
| 2 | Gibt an, ob die Verwendung eines FTP-Servers zulässig ist. | 0 | Zugelassen | ----- |
| | | 1 | Nicht zugelassen | |
| 1 | Legt fest, ob die Verwendung von SNMP möglich ist. | 0 | Zugelassen | ----- |
| | | 1 | Nicht zugelassen | |
| 0 | ----- | 0 | *Ändern Sie diese Bits nicht, wenn Sie für diese Funktion die Einstellungen konfigurieren. | ----- |

Nutzungsbeschränkungen für die Kommunikationsmodi – 2 (Modus 476)

Hier legen Sie fest, ob die Verwendung individueller Kommunikationsmodi möglich ist. Nicht erlaubte Kommunikationsmodi werden in den Auswahlbildschirmen nicht angezeigt.



Hinweis

Programmierte Zielwahltasten können auch dann für Übertragungen verwendet werden, wenn ein nicht zulässiger Kommunikationsmodus ausgewählt wurde.

Ist kein Kommunikationsmodus (Modi 475 bis 477) zugelassen, werden einige Bildschirme, wie beispielsweise der zum Konfigurieren der Übertragungseinstellungen, in der Regel nicht angezeigt.

Werkseinstellung

| | |
|---------------|---------------------------|
| Bit | 7 6 5 4 3 2 1 0 |
| Einstellungen | 0 0 0 0 0 0 0 0 (HEX: 00) |

So nehmen Sie die Einstellung vor

Die abgeblendeten Zellen sind die Werkseinstellungen. Die Zahlen auf der rechten Seite geben die Seiten an, auf denen Sie eine Beschreibung der entsprechenden Funktion finden.

| Bit | Beschreibung | Einstellungen | Beschreibung | Referenzseite |
|-----|---|---------------|------------------|---------------|
| 7 | Legt fest, ob das Scannen mittels SMB möglich ist. | 0 | Zugelassen | ----- |
| | | 1 | Nicht zugelassen | |
| 6 | Legt fest, ob das Drucken mittels SMB möglich ist. | 0 | Zugelassen | ----- |
| | | 1 | Nicht zugelassen | |
| 5 | Legt fest, ob G3-Faxen möglich ist. | 0 | Zugelassen | ----- |
| | | 1 | Nicht zugelassen | |
| 4 | Legt fest, ob das Scannen auf die Festplatte möglich ist. | 0 | Zugelassen | ----- |
| | | 1 | Nicht zugelassen | |
| 3 | Legt fest, ob das Scannen in eine E-Mail möglich ist. | 0 | Zugelassen | ----- |
| | | 1 | Nicht zugelassen | |

| Bit | Beschreibung | Einstellungen | Beschreibung | Referenzseite |
|-----|---|---------------|------------------|---------------|
| 2 | Legt fest, ob das Faxen über Internet möglich ist. | 0 | Zugelassen | ----- |
| | | 1 | Nicht zugelassen | |
| 1 | Legt fest, ob die Verwendung von IP-Relay möglich ist. | 0 | Zugelassen | ----- |
| | | 1 | Nicht zugelassen | |
| 0 | Legt fest, ob die Verwendung von IP-Fax-Funktionen möglich ist. | 0 | Zugelassen | ----- |
| | | 1 | Nicht zugelassen | |

Nutzungsbeschränkungen für die Kommunikationsmodi – 3 / Einschränkungen bei der Registrierung von Faxadressen und beim Drucken von Berichten sowie Anzeigeeinstellungen für Zielwahl- Empfänger (Modus 477)

Hier legen Sie fest, ob die Verwendung individueller Kommunikationsmodi möglich ist. Nicht erlaubte Kommunikationsmodi werden in den Auswahlbildschirmen nicht angezeigt.

Hier legen Sie fest, ob Benutzer Faxadressen speichern und Berichte drucken können und ob Zielwahlinformationen in Bildschirmen und Berichten angezeigt werden.



Hinweis

Programmierte Zielwahltasten können auch dann für Übertragungen verwendet werden, wenn ein nicht zulässiger Kommunikationsmodus ausgewählt wurde.

Ist kein Kommunikationsmodus (Modi 475 bis 477) zugelassen, werden einige Bildschirme, wie beispielsweise der zum Konfigurieren der Übertragungseinstellungen, in der Regel nicht angezeigt.

Werkseinstellung

| | |
|---------------|---------------------------|
| Bit | 7 6 5 4 3 2 1 0 |
| Einstellungen | 0 0 0 0 0 0 0 0 (HEX: 00) |

So nehmen Sie die Einstellung vor

Die abgeblendeten Zellen sind die Werkseinstellungen. Die Zahlen auf der rechten Seite geben die Seiten an, auf denen Sie eine Beschreibung der entsprechenden Funktion finden.

| Bit | Beschreibung | Einstellungen | Beschreibung | Referenzseite |
|-----|--|---------------|------------------|---------------|
| 7 | Legt fest, ob die Verwendung eines Computers (Scanners) möglich ist. | 0 | Zugelassen | ----- |
| | | 1 | Nicht zugelassen | |

| Bit | Beschreibung | Einstellungen | Beschreibung | Referenzseite |
|---------|--|---------------|--|---------------|
| 6 | Legt fest, ob Einstellungen für die Registrierung von Faxadressen oder für das Drucken von Berichten nur von Administratoren oder auch von Benutzern vorgenommen werden können. | 0 | Einstellen können auch von Benutzern vorgenommen werden. | S. 11-52 |
| | | 1 | Einstellungen können nur im Administratormodus vorgenommen werden. | |
| 5 | Legt fest, ob nur Empfängernamen (und nicht die Faxnummern oder Adressen) in Berichten und im Bildschirm "Job Liste" oder beim Berühren einer Zielwahltaste angezeigt werden. *1, 2 | 0 | Anzeigen | ----- |
| | | 1 | Nicht anzeigen | |
| 4 | ----- | 0 | *Ändern Sie diese Bits nicht, wenn Sie für diese Funktion die Einstellungen konfigurieren. | ----- |
| 3 | Hier geben Sie an, ob die Verwendung von TCP-Sockets möglich ist. | 0 | Zugelassen | ----- |
| | | 1 | Nicht zugelassen | |
| 2, 1, 0 | ----- | 000 | *Ändern Sie diese Bits nicht, wenn Sie für diese Funktion die Einstellungen konfigurieren. | ----- |

*1 Ist Bit 6 auf "1" eingestellt, werden die Einstellungen nicht angewendet, wenn Bit 5 auf "1" (Nicht anzeigen) eingestellt ist. Soll die Faxnummer oder Adresse des Empfängers nicht angezeigt werden, muss Bit 6 auch auf "1" (Einstellungen können nur im Administratormodus vorgenommen werden) eingestellt werden.

*2 Wird der Empfänger direkt über die Registerkarte [Manuelle Wahl] angegeben, wird der Empfänger angezeigt, selbst wenn "1" (Nicht anzeigen) ausgewählt ist.

Konfigurieren der Löschmethode für die Schaltfläche [Lös.] in den Eingabebildschirmen (Modus 478)

Hier konfigurieren Sie die Löschmethode für die Schaltfläche [Lös.] in den Eingabedispays.

Wählen Sie aus, ob das Zeichen an der Cursorposition oder das Zeichen links vom Cursor gelöscht wird.

Werkseinstellung

| | |
|---------------|---------------------------|
| Bit | 7 6 5 4 3 2 1 0 |
| Einstellungen | 0 0 0 0 0 0 0 0 (HEX: 00) |

So nehmen Sie die Einstellung vor

Die abgeblendeten Zellen sind die Werkseinstellungen. Die Zahlen auf der rechten Seite geben die Seiten an, auf denen Sie eine Beschreibung der entsprechenden Funktion finden.

| Bit | Beschreibung | Einstellungen | Beschreibung | Referenzseite |
|---------------------|---|---------------|--|---------------|
| 7 | Hier konfigurieren Sie die Löschmethode für die Schaltfläche [Lös.] in den Eingabebildschirmen. | 0 | Löscht das Zeichen an der Cursorposition | S. 14-3 |
| | | 1 | Löscht das Zeichen links vom Cursor | |
| 6, 5, 4, 3, 2, 1, 0 | ----- | 0000000 | *Ändern Sie diese Bits nicht, wenn Sie für diese Funktion die Einstellungen konfigurieren. | ----- |

Beschränkung der Benutzerauthentifizierung auf Scanfunktionen (Modus 479)

Hier geben Sie an, ob die Benutzerauthentifizierung nur dann durchgeführt wird, wenn die Tasten [Fax/Scan] oder [Direkt Scan] gedrückt werden.

Werkseinstellung

| | |
|---------------|---------------------------|
| Bit | 7 6 5 4 3 2 1 0 |
| Einstellungen | 0 0 0 0 0 0 0 0 (HEX: 00) |

So nehmen Sie die Einstellung vor

Die abgeblendeten Zellen sind die Werkseinstellungen. Die Zahlen auf der rechten Seite geben die Seiten an, auf denen Sie eine Beschreibung der entsprechenden Funktion finden.

| Bit | Beschreibung | Einstellungen | Beschreibung | Referenzseite |
|---------------|--|---------------|--|---------------|
| 7, 6, 5 | ----- | 000 | *Ändern Sie diese Bits nicht, wenn Sie für diese Funktion die Einstellungen konfigurieren. | ----- |
| 4, 3, 2, 1, 0 | Hier geben Sie an, ob die Authentifizierung nur auf Fax- oder Scanfunktionen beschränkt ist. | 11001 | Eingeschränkt | ----- |
| | | 00000 | Nicht eingeschränkt | ----- |



Vorsichtsmaßnahme

Konfigurieren Sie für den Modus 479 keine anderen Einstellungen als die unter "Konfigurieren der Einstellung" beschriebenen.



Details

Wurde die Benutzerauthentifizierung auf Scanfunktionen beschränkt, berühren Sie [Konto/Benutzer-Auth.] im Bildschirm "Administratorverwaltung 1" und wählen "Externer Server" für die Benutzerauthentifizierung aus. Weitere Informationen zur externen Serverauthentifizierung finden Sie in der Bedienungsanleitung [Kopieren].

12

Einstellungen über PageScope Web Connection angeben

12 Einstellungen über PageScope Web Connection angeben

12.1 Elemente, die über PageScope Web Connection angegeben werden können

PageScope Web Connection ist ein Hilfsprogramm zur Geräteverwaltung, das von dem im System integrierten HTTP-Server unterstützt wird. Über einen Webbrowser auf einem mit dem Netzwerk verbundenen Computer können Geräteeinstellungen über PageScope Web Connection vorgenommen werden.

Beim Ändern von Einstellungen können so z. B. Texteingaben sehr viel einfacher von Ihrem Computer aus vorgenommen werden.

Die unten aufgeführten Faxfunktionseinstellungen können festgelegt werden.

PageScope Web Connection bietet einen Benutzermodus, auf den alle Benutzer zugreifen können, und einen Administratormodus, auf den nur Benutzer mit dem erforderlichen Zugangscode Zugriff haben. Folgende Einstellungen können in den beiden Modi angegeben werden:

Fax/Scan (Benutzermodus)

| Element | Beschreibung |
|---------------------------|---|
| Zielwahl Tastenbelegung | Registriert Faxempfänger unter Zielwahltasten. Die registrierten Daten können auch geändert oder gelöscht werden. Darüber hinaus kann der Indexname geändert werden. |
| Fax-Programmregistrierung | Registriert Faxprogramme unter Zielwahltasten. Im Gegensatz zur Zielwahl-Tastenbelegung, bei der nur Empfänger registriert werden können, ist es hier möglich, Übertragungseinstellungen und mehrere Empfänger gleichzeitig zu registrieren. Die registrierten Daten können auch geändert oder gelöscht werden. |

System (Administratormodus)

| Element | Beschreibung |
|--------------------|--|
| Bedienerprogramm 5 | Legt die Ausgabefächer für empfangene Faxe fest. |
| Bedienerprogramm 6 | Legt den Bildschirm fest, der Vorrang vor den anderen Bildschirmen haben soll. |

Fax/Scan (Administratormodus)

| Element | | Beschreibung |
|----------------------------|-------------|--|
| Zielwahl Tastenbelegung | Exportieren | Exportiert die Zielwahldaten, die mit der Zielwahlregistrierung auf diesem System registriert wurden, und speichert die Daten als Datei. |
| | Importieren | Importiert alle Zielwahldaten aus der auf dem Computer gespeicherten exportierten Datendatei. |
| Grundeinstellung | | Gibt die Informationen für die an das System angeschlossene Telefonleitung an. |
| Kennung | | Gibt die Informationen wie Name, Faxnummer oder Adresse an, die beim Empfänger am oberen Rand des Fax ausgedruckt werden. Registriert diesen Absendernamen. |
| Sendeeinstellung | | Gibt die Standardwerte für die Übertragung an. |
| Empfangeneinstellung | | Gibt Uhrzeit und Tag für den Ausdruck eines empfangenen Fax an. |
| Faxeneinstellung | | Gibt die verwendeten Dienste an, z. B. das Wahlverfahren. |
| Zu übermittelndes Dokument | | Gibt das Ziel für die Administratorweiterleitung an. |
| Empfangenes Dokument | | Gibt an, wie empfangene Dokumente verarbeitet und übertragen werden sollen. |
| Berichteinstellungen | | Gibt die Ausgabebedingungen für die Ergebnisberichte und die Kommunikationsberichte an. |

Netzwerk (Administratormodus)

| Element | | Beschreibung |
|------------------------|----------|--|
| Allgemeine Einstellung | TCP/IP | Gibt die erforderlichen Einstellungen für die Nutzung dieses Systems über ein Netzwerk an. |
| E-Mail/Internet/Fax | Sonstige | Gibt weitere Sendeeinstellungen an. |
| IP-Relay-Einstellungen | | Gibt Einstellungen für IP-Relay-Übertragungen an. |

12.2 Mit PageScope Web Connection arbeiten

Betriebsumgebung

| Element | Betriebsumgebung |
|-----------------------------|--|
| Netzwerk | Ethernet [TCP/IP] |
| Computer-Anwendungsprogramm | <p>Für Windows NT 4.0: Microsoft Internet Explorer 4 oder höher oder Netscape Navigator 4.73 oder 7.0</p> <p>Für Windows 2000: Microsoft Internet Explorer 5 oder höher oder Netscape Navigator 7.0</p> <p>Für Windows XP/Server 2003: Microsoft Internet Explorer 6 oder höher oder Netscape Navigator 7.0</p> <p>Für Windows Vista/Server 2008: Microsoft Internet Explorer 7 oder höher oder Netscape Navigator 7.0</p> <p>* Bei Microsoft Internet Explorer 5.5 funktioniert der Zielwahllexport unter Umständen nicht korrekt. Verwenden Sie Microsoft Internet Explorer 5.5 Service Pack 1 oder höher.</p> |



Details

PageScope Web Connection ist ein Hilfsprogramm zur Geräteverwaltung, das von dem im System integrierten HTTP-Server unterstützt wird. Über einen Webbrowser auf einem mit dem Netzwerk verbundenen Computer können Geräteeinstellungen über PageScope Web Connection vorgenommen werden.



Vorsichtsmaßnahme

Verwenden Sie keinen Proxyserver, wenn Sie über PageScope Web Connection zugreifen.



Hinweis

Ist bei Ihrem System die Verwendung von TCP/IP nicht zugelassen, kann PageScope Web Connection nicht verwendet werden.

Auf PageScope Web Connection zugreifen

Der Zugriff auf PageScope Web Connection erfolgt direkt über einen Webbrowser.

- 1 Starten Sie den Web-Browser.
- 2 Geben Sie in das Adressfeld die IP-Adresse diese Systems ein und drücken Sie die [Eingabetaste].
 - `http://[IP-Adresse_des_Systems]/`
Beispiel: Wenn die IP-Adresse des Systems 192.168.1.20 lautet:
`http://192.168.1.20/`



Details

Im Folgenden ist die URL aufgeführt, die bei aktiviertem SSL/TLS verwendet werden muss.

`https://[IP-Adresse_des_Systems]/`

*Wird auf "`https://`" umgeleitet, selbst wenn nur "`http://`" eingegeben wird.
(Wenn für "Erweiterte Sicherheit" die Einstellung "EIN" ausgewählt wurde, ist SSL immer aktiviert.)*

Mit Benutzerauthentifizierung

Wird die Benutzerauthentifizierung oder die Authentifizierung über einen externen Server verwendet, wird der unten abgebildete Bildschirm angezeigt.

Geben Sie den Benutzernamen und das Kennwort ein und klicken Sie auf [Anmelden].



Hinweis

Ausführliche Informationen zur Benutzerauthentifizierung finden Sie im Anwenderhandbuch [Kopieren].

Fragen Sie den Netzwerkadministrator nach dem Benutzernamen und dem Kennwort.

Wurde für "Erweiterte Sicherheit" die Einstellung "EIN" ausgewählt oder wurden Zugriffssperren mithilfe von Softwareschaltern festgelegt, wird nach dreimaliger falscher Eingabe des Kennworts das System gesperrt und ist nicht mehr betriebsbereit. Setzen Sie sich bei gesperrtem System mit dem Administrator des Systems in Verbindung. Weitere Informationen zu "Erweiterte Sicherheit" und zum Einrichten von Zugriffssperren mithilfe von Softwareschaltern finden Sie in der "Bedienungsanleitung – Kopieren".

The screenshot shows a web browser window with the following elements:

- Browser menu: File, Edit, View, Favorites, Tools, Help
- Page Title: KONICA MINOLTA PAGE SCOPE Web Connection
- Form fields:
 - Benutzername:
 - Benutzerkennwort:
- Submit button: Anmelden

Seitenaufbau

Die Seite, die direkt nach dem Aufruf von PageScope Web Connection erscheint, wird als Benutzermodusseite bezeichnet. Alle Benutzer können diese Seite anzeigen.

Der Aufbau der PageScope Web Connection-Seite ist unten dargestellt.



Hinweis

Die Registerkarte [Box] wird nur angezeigt, wenn die optionale Festplatte installiert ist.

Die Registerkarte [Fax/Scan] wird nur angezeigt, wenn die optionale Fax-einheit installiert ist. Ist die Faxeinheit nicht installiert, wird statt dessen die Registerkarte [Scan] angezeigt.

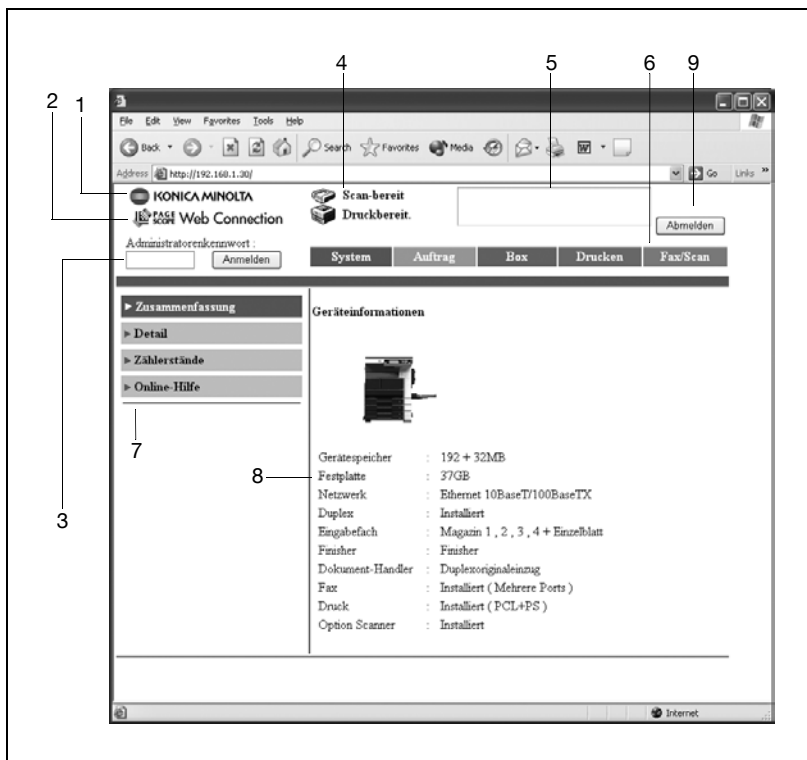

| Nr. | Element | Beschreibung |
|-----|---------------------------------------|---|
| 1 | KONICA MINOLTA-Logo | Klicken Sie auf das Logo, um die Konica Minolta-Website unter folgender URL aufzurufen: http://konicaminolta.com/ |
| 2 | PageScope Web Connection-Logo | Klicken Sie auf das PageScope Web Connection-Logo, um die Versionsinformationen anzuzeigen. |
| 3 | Schaltfläche "Anmelden" | Hier können Sie sich im Administratormodus anmelden. |
| 4 | Statusanzeige | Der Status der Druck- und der Scaneinheit des Systems wird jeweils mit Symbolen dargestellt. |
| 5 | Informationsanzeige | Bei einem Systemfehler wird der Status der Störung/des Fehlers, eventuell mit anderen Fehlerinformationen, angezeigt. |
| 6 | Registerkarten | Wählen Sie aus, welche Seitenkategorie angezeigt werden soll. Im Benutzermodus werden die folgenden Registerkarten angezeigt: <ul style="list-style-type: none">• System• Auftrag• Box• Drucken• Fax/Scan |
| 7 | Menüs | Für die ausgewählte Registerkarte werden Informationen und Einstellungen aufgelistet. Welches Menü angezeigt wird, hängt von der ausgewählten Registerkarte ab. |
| 8 | Informations- und Einstellungsanzeige | Hier werden Details für das im Menü ausgewählte Element angezeigt. |
| 9 | Schaltfläche "Abmelden" | Klicken Sie auf diese Schaltfläche, um sich aus dem Benutzerauthentifizierungsmodus abzumelden. |

Im Administratormodus anmelden

Sie können zwischen dem Benutzer- und dem Administratormodus wechseln. Um System- oder Netzwerkeinstellungen angeben zu können, müssen Sie jedoch im Administratormodus angemeldet sein.

- ✓ Ist ein Benutzer im Administratormodus angemeldet, ist das Bedienfeld des Systems gesperrt, so dass es nicht verwendet werden kann.
- ✓ Je nach Systemstatus können Sie sich eventuell nicht im Administratormodus anmelden.
- ✓ Wird im Administratormodus 10 Minuten lang keine Bedienung vorgenommen, tritt eine Zeitüberschreitung auf und es erfolgt eine automatische Abmeldung aus dem Administratormodus.

- 1 Geben Sie das Administratorkennwort ein und klicken Sie auf [Anmelden].



Die Seite für den Administratormodus wird angezeigt.

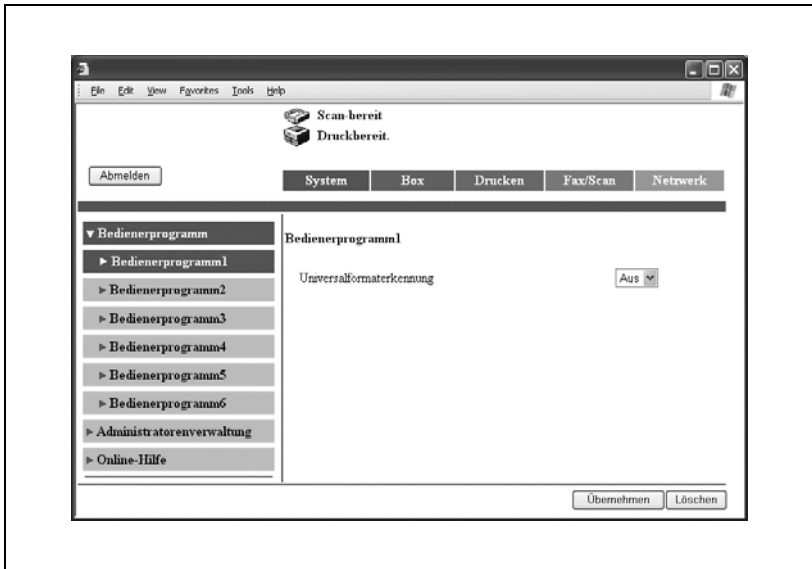

- 2 Um in den Benutzermodus zurückzukehren, klicken Sie auf [Abmelden].

Webbrowser-Cache

Möglicherweise werden nicht die aktuellsten Informationen auf den PageScope Web Connection-Seiten angezeigt, da ältere Versionen der Seiten im Cache des Webbrowsers gespeichert wurden. Außerdem können die unten aufgeführten Probleme auftreten, wenn der Cache verwendet wird.

Deaktivieren Sie daher beim Arbeiten mit PageScope Web Connection den Cache für den Webbrowser.



Details

Wird das Programm mit aktiviertem Cache genutzt und tritt im Administratormodus eine Zeitüberschreitung auf, kann die Zeitüberschreitungsseite auch bei erneutem Zugriff auf das Programm wieder angezeigt werden. Da zudem das Bedienfeld des Systems gesperrt bleibt, muss das System neu gestartet werden. Deaktivieren Sie den Cache, um dieses Problem zu vermeiden.



Hinweis

Die Menüs und Befehle können sich je nach Webbrowser-Version unterscheiden. Ausführliche Informationen finden Sie in der Hilfe zum Webbrowser.

Für Internet Explorer

- 1 Klicken Sie im Menü "Extras" auf "Internetoptionen".
- 2 Klicken Sie auf der Registerkarte "Allgemein" auf [Einstellungen] unter "Temporäre Internetdateien".
- 3 Wählen Sie "Bei jedem Zugriff auf die Seite" aus und klicken Sie auf [OK].

Für Netscape

- 1 Klicken Sie im Menü "Bearbeiten" auf "Einstellungen".
- 2 Klicken Sie im Feld "Kategorie" auf "Erweitert" und anschließend auf "Cache".
- 3 Wählen Sie unter "Vergleich der Seite im Cache mit der Seite im Internet" die Option "Immer beim Öffnen der Seite" aus.

12.3 Zielwahl-Tastenbelegung (Benutzermodus)

Die Faxempfänger können unter Zielwahltasten registriert werden. Mit der Zielwahl-Tastenbelegung können zwei Arten von Empfängern registriert werden: ein Hauptempfänger und ein sekundärer Empfänger, an den die Daten gesendet werden, wenn die Übertragung an den Hauptempfänger fehlschlägt.

Außerdem kann der Index benannt werden.



Hinweis

Dieses System verfügt über 36 Indizes mit jeweils bis zu 15 Zielwahltasten und Faxprogrammen.

Die folgenden Elemente können in den Bildschirmen für die einzelnen Kommunikationsmodi eingegeben werden:

The screenshot shows a web browser window with the following elements:

- Browser menu: File, Edit, View, Favorites, Tools, Help
- Status: Scan-bereit, Druckbereit.
- Administratorenkennwort: Anmelden
- Navigation: System, Auftrag, Box, Drucken, Fax/Scan
- Left sidebar (expandable):
 - Zielwahl Tastenbelegung
 - Fax-Programmregistrierung
 - Domänenamenregistrierung
- Main content: Senden: Fax (G3-1)
 - Name der ausführenden Station:
 - Nummer Gegenstelle:
 - Übersee: (dropdown)
 - Geschwindigkeit: (dropdown)
 - F-Code (SUB):
 - F-Code (SEP):
 - F-Code-Kennwort (SID / PWD):
 - F-Code-Kennwort erneut eingeben (SID / PWD):
- Bottom buttons: Übernehmen, Zurück, Sekundäre Adressregistrierung, Abbrechen, Löschen

| Element | Beschreibung |
|--|--|
| Name der ausführenden Station | Geben Sie den Gegenstellennamen ein, der mit der Zielwahlregistrierung angezeigt wird. Bis zu 12 Zeichen können eingegeben werden. |
| Nummer Gegenstelle | Geben Sie die Faxnummer der Gegenstelle ein. Bis zu 64 Zeichen können eingegeben werden. |
| Übersee | Wählen Sie "Ein" für eine Übertragung nach Übersee. |
| Geschwindigkeit | Geben Sie die Übertragungsgeschwindigkeit an. |
| F-Code (SUB) F-Code (SEP) | Bei Verwendung eines F-Codes geben Sie hier den F-Code ein. |
| F-Code-Kennwort (SID/PWD) F-Code-Kennwort erneut eingeben (SID/PWD) | Geben Sie das Kennwort für den F-Code ein. |

So benennen Sie einen Index

- 1 Klicken Sie auf die Registerkarte [Fax/Scan].
- 2 Klicken Sie auf [Zielwahl Tastenbelegung].
- 3 Klicken Sie unter "Index" auf den gewünschten Index.
Die Zielwahlregistrierungen, die in den ausgewählten Indizes gespeichert sind, werden in der unteren Fensterhälfte angezeigt.
- 4 Geben Sie den Indexnamen ein und klicken Sie auf [Übernehmen].
 - Bis zu 8 Zeichen können eingegeben werden.Der Indexname wird in der Indexliste in der oberen Fensterhälfte angezeigt.



So richten Sie Zielwahltasten ein

- 1 Klicken Sie auf die Registerkarte [Fax/Scan].
 - 2 Klicken Sie auf [Zielwahl Tastenbelegung].
 - 3 Klicken Sie unter "Index" auf den gewünschten Index.
Die Zielwahlregistrierungen, die in den ausgewählten Indizes gespeichert sind, werden in der unteren Fensterhälfte angezeigt.
 - 4 Klicken Sie auf die Zielwahltasten, die noch nicht eingerichtet sind.
 - Um die Angaben für eine Zielwahltaste zu ändern, klicken Sie auf die entsprechende Zielwahltaste.
 - Um eine Zielwahltaste zu löschen, klicken Sie auf die entsprechende Zielwahltaste und anschließend auf [Löschen].
 - Ein Faxprogramm kann nicht ausgewählt werden, auch wenn Sie darauf klicken.
- ? Wie erkenne ich, welche Zielwahltasten noch nicht eingerichtet sind?
- Noch nicht eingerichtete Zielwahltasten werden durch "---" dargestellt.



- 5 Wählen Sie aus, ob eine G3-1- oder eine G3-2-Faxübertragung durchgeführt werden soll.
- Wird der optionale Fax Multi Line verwendet, können zwei öffentliche Telefonleitungen genutzt werden. Wählen Sie aus, ob eine G3-1- oder eine G3-2-Faxübertragung durchgeführt werden soll.
 - Abhängig von den Einstellungen des Systems sind einige Kommunikationsmodi möglicherweise nicht verfügbar. Weitere Informationen erhalten Sie von Ihrem Administrator.



- 6 Geben Sie die gewünschten Einstellungen an.
- Ausführliche Informationen hierzu finden Sie auf Seite 12-13.
 - Zum Ändern eines vorhandenen F-Code-Kennworts berühren Sie [Kennwort ändern].

- 7 Klicken Sie auf [Übernehmen].
Die Zielwahlregistrierung wird durchgeführt.

Sekundäre Adressen registrieren

Kann die Übertragung an die unter einer Zielwahl Taste registrierte Gegenstelle nicht durchgeführt werden, kann eine sekundäre Adresse als Übertragungsziel angegeben werden.

- 1 Klicken Sie im Bildschirm zur Eingabe der Zielwahleinstellungen auf [Sekundäre Adressregistrierung].

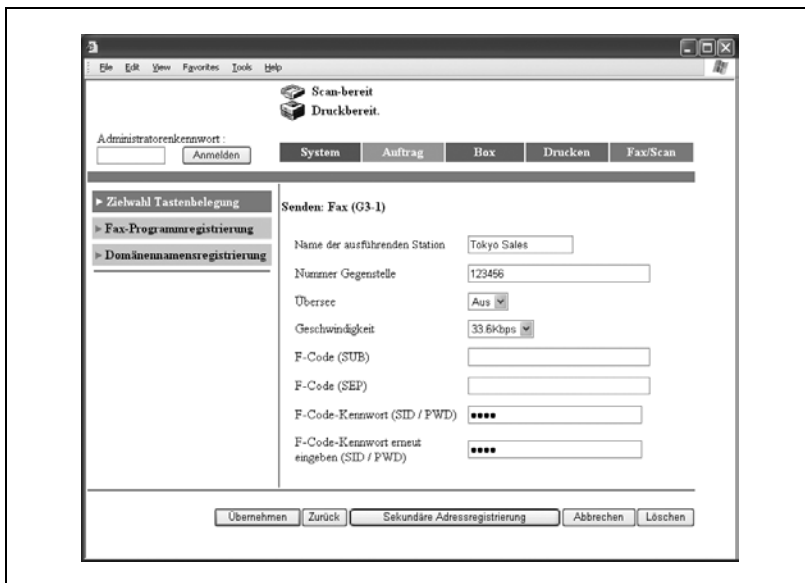

- 2 Wählen Sie den Kommunikationsmodus der sekundären Adresse aus und klicken Sie auf [Weiter].
- Abhängig von den Einstellungen des Systems sind einige Kommunikationsmodi möglicherweise nicht verfügbar. Weitere Informationen erhalten Sie von Ihrem Administrator.

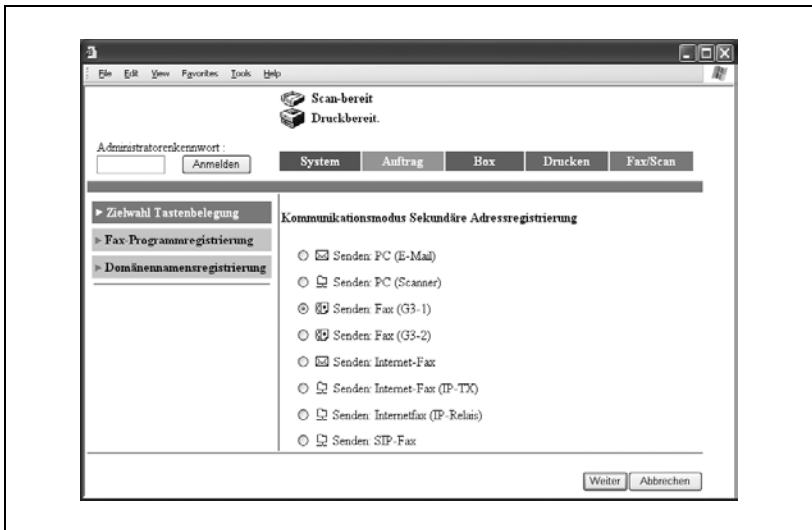

- 3 Geben Sie die einzelnen Elemente an und klicken Sie auf [Übernehmen].
- Ausführliche Informationen hierzu finden Sie auf "So richten Sie Zielwahltasten ein" auf Seite 12-16.
 - Zum Ändern eines vorhandenen F-Code-Kennworts berühren Sie [Kennwort ändern].



Hinweis

Der Gegenstellename wird mit denselben Inhalten wie die Hauptadresse angezeigt. Geben Sie die Einstellungen für die anderen Elemente an.

12.4 Fax-Programmregistrierung (Benutzermodus)

Sie können Faxprogramme unter Zielwahltasten registrieren. Im Gegensatz zur Zielwahl-Tastenbelegung, bei der nur Empfänger registriert werden können, ist es hier möglich, Übertragungseinstellungen und mehrere Empfänger gleichzeitig zu registrieren. Die registrierten Daten können auch geändert oder gelöscht werden.



Hinweis

Auf diesem System können bis zu 30 Faxprogramme registriert werden. Achten Sie darauf, dass nicht mehr als 540 Zielwahltasten und Faxprogramme registriert werden.

Geben Sie die folgenden Elemente an, um ein Faxprogramm zu registrieren:

| Element | Beschreibung |
|---------------|--|
| Programmname | Geben Sie den Programmnamen ein, der mit der Zielwahlregistrierung angezeigt wird. Bis zu 12 Zeichen können eingegeben werden. |
| Modus | Geben Sie "Senden" an. |
| Ziel | Geben Sie das Programmziel an. Klicken Sie auf [Ziel wählen], wählen Sie die ausgewählte eingerichtete Zielwahltaste aus und klicken Sie auf [Übernehmen]. |
| Qualität | |
| Qualität | Wählen Sie die Auflösung auf. |
| Bilddichte | Wählen Sie die Bilddichte aus. |
| Verkleinerung | Wählen Sie den Zoomfaktor aus. Aut. Format: Vergrößert oder verkleinert das Original automatisch entsprechend des Ausgabepapiers. Nicht verkleinern: Sendet in mit dem Originalzoomfaktor. |
| Scanbereich | Geben Sie beim Scannen das Originaldokumentformat an. |
| Menü 1 | |
| Kennung | Wählen Sie die Informationen wie Name, Faxnummer oder Adresse aus, die beim Empfänger am oberen Rand des Fax ausgedruckt werden. Informationen zum Registrieren der Übertragungsquelle finden Sie unter "Kennungen registrieren" auf Seite 11-29. |
| Empf.-Eing. | Wählen Sie aus, ob der Empfängername am oberen Blattrand gedruckt werden soll. |

| Element | Beschreibung |
|--------------------|--|
| Sendereport | Wählen Sie aus, unter welchen Bedingungen der Sendereport ausgegeben werden soll. Standard: Gibt den Report gemäß den vom Administrator festgelegten Bedingungen aus. Ausgabe ein: Gibt den Report unabhängig von den Übertragungsergebnissen aus. Bei Sendefehler: Gibt den Bericht nur aus, wenn die Übertragung fehlschlägt. Ausgabe aus: Gibt den Report unabhängig von den Übertragungsergebnissen nie aus. |
| 2auf1 | Wählen Sie aus, ob die Daten mit der 2auf1-Druckfunktion gesendet werden sollen (bei der zwei Seiten so verkleinert werden, dass sie auf eine einzige Seite passen). |
| 2-seitig senden | Wählen Sie aus, ob eine 2-seitige Übertragung durchgeführt werden soll. Ein: Führt Duplexübertragung aus. Geben Sie auch den Rand und die Originalausrichtung an, wenn Sie die Funktion aktivieren. Aus: Führt keine Duplexübertragung aus. |
| Rotation Senden | Wählen Sie aus, ob das Scanbild entsprechend der Papierausrichtung des Empfängergeräts gedreht werden soll. |
| Priorität Senden | Wählen Sie aus, ob der Sendevorgang Vorrang vor anderen Aufträgen hat. |
| Timer | Wählen Sie aus, ob zeitversetzt gesendet werden soll. Geben Sie die Sendezeit an, wenn Sie "Ein" auswählen. |
| Stempel | Wählen Sie aus, ob das Dokument gestempelt werden soll, um es als gesendet zu kennzeichnen. |
| Quick-Scan-Versand | Wählen Sie aus, ob direktes Senden verwendet werden soll, um das Dokument seitenweise zu übertragen. |
| Kennwort-Senden | Wählen Sie aus, ob eine kennwortgeschützte Übertragung verwendet werden soll, so dass die Daten nur gesendet werden, wenn die registrierten Kennwörter übereinstimmen. |
| Fernkopie | Wählen Sie aus, ob mehrere Kopien des Dokuments gesendet werden sollen. |
| Menü 2 | Wählen Sie den Betreff (der E-Mail-Nachricht) und die Antwortadresse für das Scannen an E-Mail und zum Senden von Internetfaxen aus. Ausführliche Informationen finden Sie im Anwenderhandbuch [Netzwerk-Scanner]. |



Details

Eine für eine vertrauliche F-Code-Übertragung programmierte Zielwahl Taste kann nicht mit einem Programm in PageScope Web Connection registriert werden. Sie müssen das Faxprogramm über das Bedienfeld registrieren, um eine Zielwahlregistrierung für eine vertrauliche Übertragung durchführen zu können.

Faxprogramme registrieren

- ✓ Registrieren Sie das Ziel vorab mit der Zielwahlregistrierung, um das Faxprogrammziel anzugeben.

- 1 Klicken Sie auf die Registerkarte [Fax/Scan].
 - 2 Klicken Sie auf [Fax-Programmregistrierung].
 - 3 Klicken Sie unter "Index" auf den Indexnamen, der im Faxprogramm registriert werden soll. Die in den ausgewählten Indizes gespeicherten Zielwahlregistrierungen werden in der unteren Fensterhälfte angezeigt.
 - 4 Klicken Sie auf die Zielwahltafeln, die noch nicht eingerichtet sind.
 - Um die Angaben in einem Programm zu ändern, klicken Sie auf die entsprechende Zielwahltafel.
 - Um ein Programm zu löschen, klicken Sie auf die entsprechende Zielwahltafel und anschließend auf [Löschen].
 - Nur eine Zielwahlregistrierung für ein Faxprogramm kann ausgewählt werden, selbst wenn Sie auf einen anderen Typ von Zielwahlregistrierung klicken.
- ? Wie erkenne ich, welche Zielwahltafeln noch nicht eingerichtet sind?
- Noch nicht eingerichtete Zielwahltafeln werden durch "---" dargestellt.



5 Geben Sie die einzelnen Elemente an.

- Ausführliche Informationen hierzu finden Sie auf Seite 12-21.

The screenshot shows a web browser window with the title 'Scan-bereit Druckbereit'. The main content area is titled 'Fax-Programmregistrierung' and contains various configuration options:

- Administratorenkennwort:** A text input field with an 'Anmelden' button.
- System / Auftrag / Box / Drucken / Fax/Scan:** A set of tabs.
- Zielwahl Tastenbelegung:** A sidebar menu with options: 'Zielwahl Tastenbelegung', 'Fax-Programmregistrierung' (selected), and 'Domänenamenregistrierung'.
- Fax-Programmregistrierung:**
 - Programmname:** Text input field containing 'Report03'.
 - Modus:** Dropdown menu set to 'Senden'.
 - Ziel:** Text input field containing '#000 TOKYO: 123456' and '#001 OSAKA: 1234567', with a 'Ziel wählen' button.
 - Bildgröße:**
 - Bildgröße:** Dropdown menu set to 'Standard'.
 - Bildqualität:** Dropdown menu set to 'Mittel'.
 - Verkleinerung:** Dropdown menu set to 'Aut. Format'.
 - Scanbereich:** Dropdown menu set to 'Automerkennung'.
 - Menü 1:**
 - Kennzug:** Dropdown menu set to 'Kennung 1, Sales G'.
 - Empf.-Eing:** Dropdown menu set to 'Aus'.
 - Sendereport:** Dropdown menu set to 'Standard'.
 - Zurfl:** Dropdown menu set to 'Aus'.
 - 2-seitig Senden:** Dropdown menu set to 'Ein'.
 - Rand des Originals:** Dropdown menu set to 'Auto'.
 - Originalausrichtung:** Dropdown menu set to 'Auto'.
 - Rotaton Senden:** Dropdown menu set to 'Aus'.
 - Priorität Senden:** Dropdown menu set to 'Aus'.
 - Timer:**
 - Stunde:** Input field containing '08' and '22'.
 - Direktes Senden:** Dropdown menu set to 'Aus'.
 - Kennwort-Senden:** Dropdown menu set to 'Aus'.
 - Fernkopie:** Dropdown menu set to 'Aus'.
 - Anzahl der Sätze:** Input field containing '2' and 'Kopien (2-99)'.
- Menü 2:**
 - Betreff auswählen:** Dropdown menu set to 'Aus'.
 - Antwortadresse einstellen:** Text input field with an 'Antwortadresse auswählen' button.
 - E-Mail Benachrichtigung Ziel:** Text input field with an 'E-Mail Benachrichtigung Ziel wählen' button.
 - Dateiname einstellen:** Text input field.

- Buttons:** 'Übernehmen', 'Abbrechen', and 'Löschen' at the bottom.

6 Klicken Sie auf [Übernehmen].

12.5 System (Administratormodus)

Auf der Registerkarte [System] können diverse Einstellungen zur Konfigurationen des Systems geändert werden. Sie können Einstellungen für die folgenden Faxfunktionen angeben.

"Ausgabefach" von "Bedienerprogramm 5"

"Standard Display" und "Standard-Faxdisplay" von "Bedienerprogramm 6"

"E-Mail/Fax-Eingabe nicht verfügbar" und "Journal-E-Mail-Adresse" unter "Administratoreinstellungen"

So ändern Sie Einstellungen

- 1 Klicken Sie im Administratormodus auf die Registerkarte [System].
 - Informationen zum Anmelden im Administratormodus finden Sie unter "Im Administratormodus anmelden" auf Seite 12-10.
- 2 Klicken Sie auf [Bedienerprogramm 5].
- 3 Wählen Sie das Papierausgabefach für die Faxausgabe aus.
- 4 Klicken Sie auf [Bedienerprogramm 6].
- 5 Geben Sie den Anfangsbildschirm und den Faxbildschirm an, die Vorrang vor den anderen Bildschirmen haben sollen.
- 6 Klicken Sie auf [Übernehmen].
- 7 Klicken Sie auf [Administratorenverwaltung].
- 8 Klicken Sie auf [Administratoreinstellungen].
- 9 Wählen Sie die gewünschte Einstellung für "Gruppenänderung verhindern" aus.
 - Um zu verhindern, dass Zielwahltasten im Bildschirm "Benutzereinstellung" gespeichert oder geändert werden können, wählen Sie "Ein" aus.
 - Um zu ermöglichen, dass Zielwahltasten im Bildschirm "Benutzereinstellung" gespeichert oder geändert werden können, wählen Sie "Aus" aus.
- 10 Wählen Sie die gewünschte Einstellung für "Journal-E-Mail-Adresse" fest.
 - Geben Sie die E-Mail-Adresse des Computers ein. Die CSV-Datei des Journals wird an die angegebene E-Mail-Adresse gesandt.
- 11 Klicken Sie auf [Übernehmen].

12.6 Exportieren/Importieren (Administratormodus)

Die unter den Zielwahltasten des Systems registrierten Daten können als Datei exportiert werden.



Hinweis

*Die exportierten Daten werden als UTF-8-Zeichen geschrieben.
Bearbeiten Sie die Daten in diesem Zeichenformat.*

Daten können mit den folgenden vier Modi exportiert werden:

| Element | Beschreibung |
|---------|--|
| Modus 1 | Wählen Sie diese Einstellung aus, wenn die Empfängerangaben bearbeitet werden sollen. Die Daten werden in ihrem vollständigen Format (einschließlich Faxprogrammdateien) exportiert. |
| Modus 2 | Wählen Sie diese Einstellung aus, wenn die Empfängerangaben bearbeitet werden sollen. Die Daten werden in ihrem einfachen Format (ohne Faxprogrammdateien) exportiert. |
| Modus 3 | Wählen Sie diese Einstellung aus, wenn die Empfängerangaben gesichert werden sollen. Die Daten werden in ihrem vollständigen Format (einschließlich Faxprogrammdateien) exportiert. |
| Modus 4 | Wählen Sie diese Einstellung aus, wenn die Empfängerangaben gesichert werden sollen. Die Daten werden in ihrem einfachen Format (ohne Faxprogrammdateien) exportiert. |



Hinweis

Ändern Sie nicht die Struktur der mit "Modus 3" oder "Modus 4" exportierten Daten.

So exportieren Sie Dateien

- 1 Klicken Sie im Administratormodus auf die Registerkarte [Fax/Scan].
 - Informationen zum Anmelden im Administratormodus finden Sie unter "Im Administratormodus anmelden" auf Seite 12-10.
- 2 Klicken Sie auf [Zielwahl Tastenbelegung] und anschließend auf [Exportieren].
- 3 Wählen Sie das Exportformat aus und klicken Sie auf [Ausführen].

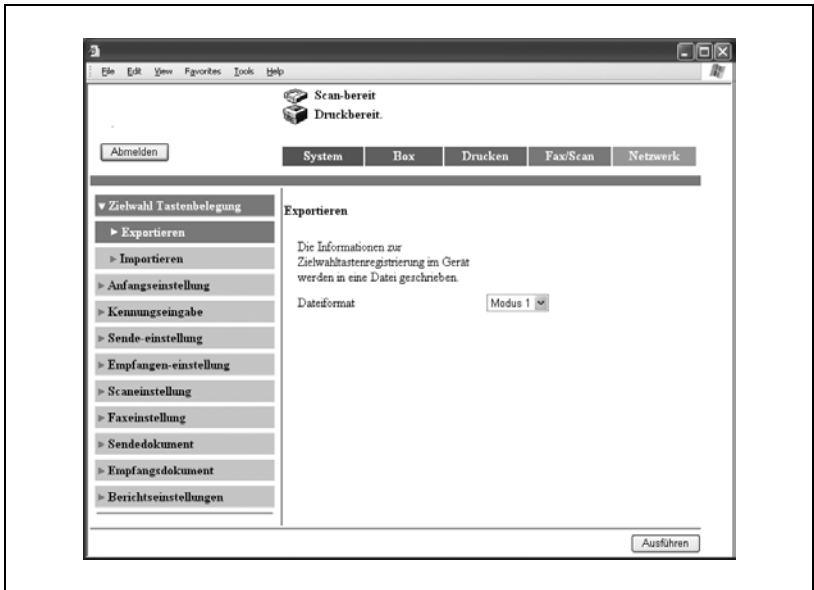

4 Klicken Sie auf [Speichern].

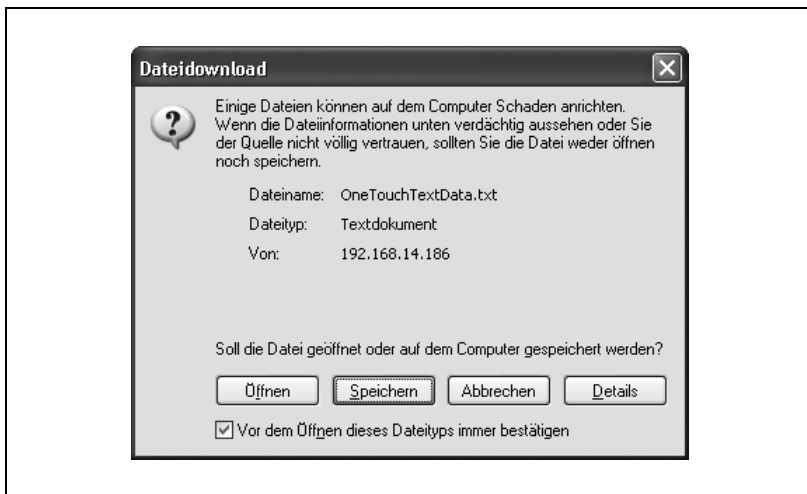

5 Geben Sie das Zielverzeichnis an. Der Dateiname kann auch geändert werden.

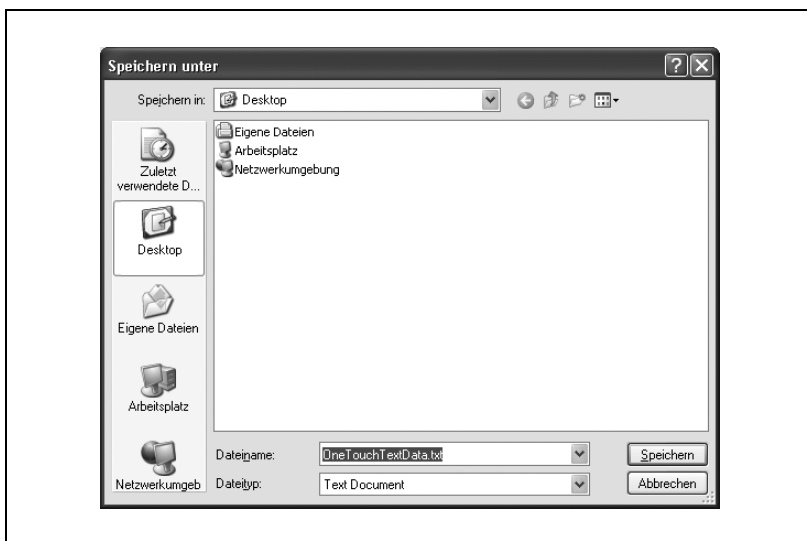

6 Klicken Sie auf [Speichern].

Die exportierten Daten werden im angegebenen Verzeichnis gespeichert.

So importieren Sie Dateien

Die Zielwahldaten können von einer Datei auf dem Computer in dieses System importiert werden.

- 1 Klicken Sie im Administratormodus auf die Registerkarte [Fax/Scan].
 - Informationen zum Anmelden im Administratormodus finden Sie unter "Im Administratormodus anmelden" auf Seite 12-10.
- 2 Klicken Sie auf [Zielwahl Tastenbelegung] und anschließend auf [Importieren].
- 3 Klicken Sie auf [Browse].

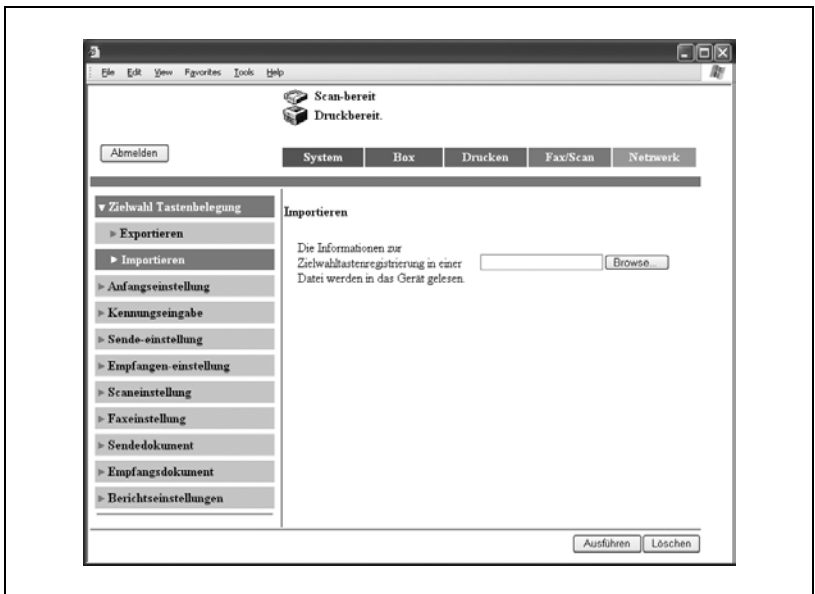

- 4 Wählen Sie die Datei aus, die importiert werden soll, und klicken Sie auf [Öffnen].

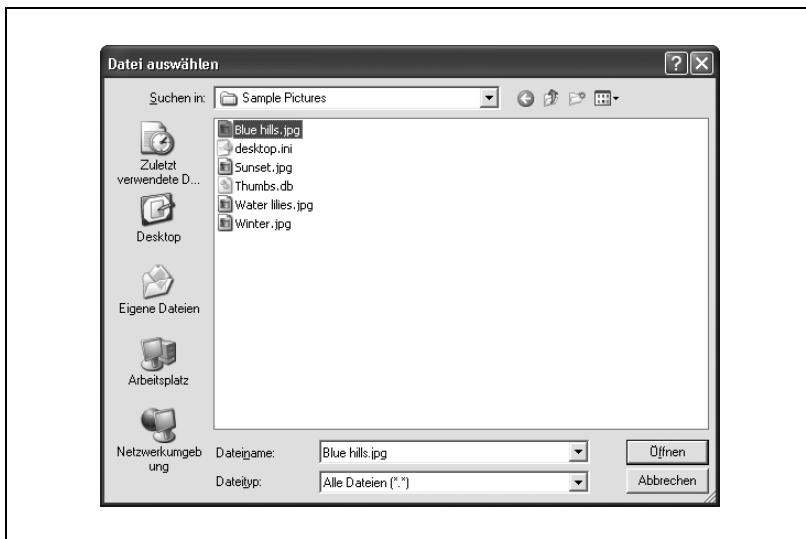

- 5 Klicken Sie auf [Ausführen].
Die Zielwahldaten werden importiert.

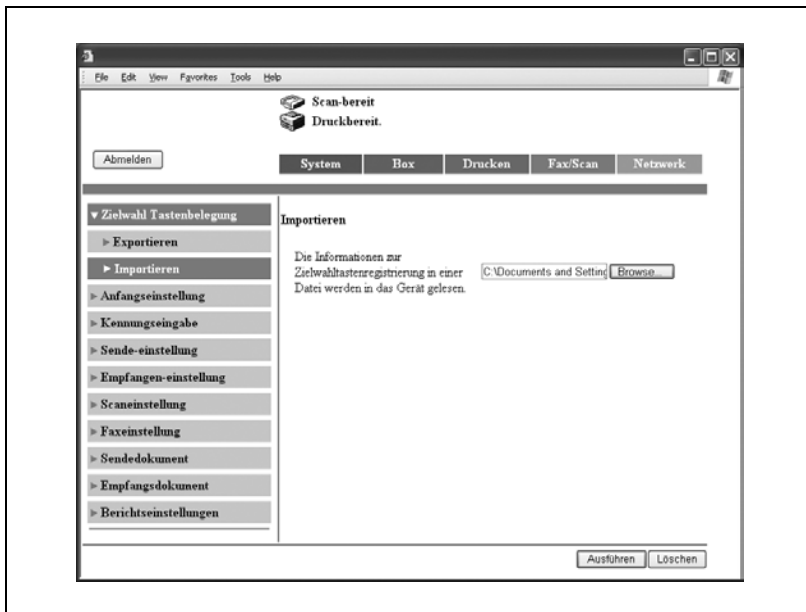

12.7 Anschlusseinstellungen (Administratormodus)

Sie können die Informationen für die an das System angeschlossene Telefonleitung angeben.

Folgende Einstellungen können festgelegt werden:

| Element | Beschreibung |
|-----------|---|
| Eigene ID | Geben Sie den Text ein, der in den Berichten des Empfängers und im Bedienfeld des Systems erscheint. Dadurch kann der Empfänger leicht prüfen, ob das Fax von diesem System gesendet wurde. |

So geben Sie die Telefonnummer des Systems an

Registrieren Sie die Informationen, die für eine Faxübertragung erforderlich sind, z. B. Telefonnummer des Systems, Anschluss an eine Nebenstellenanlage, Wahlverfahren.

- 1 Klicken Sie im Administratormodus auf die Registerkarte [Fax/Scan].
 - Informationen zum Anmelden im Administratormodus finden Sie unter "Im Administratormodus anmelden" auf Seite 12-10.
- 2 Klicken Sie auf [Anfangseinstellung].
- 3 Geben Sie die verschiedenen Einstellungen an und klicken Sie auf [Übernehmen].



12.8 Übertragungsquelle registrieren

Wählen Sie die Informationen wie Name, Faxnummer oder Adresse aus, die beim Senden des Fax am oberen Seitenrand gedruckt werden sollen.

Registrieren Sie den Absendernamen. Da mehrere Absender registriert werden können, können die Namen für jedes Ziel separat genutzt und verfolgt werden. Der registrierte Absendernamen kann mit derselben Vorgehensweise wie bei der Registrierung geändert werden.

So registrieren Sie Absender

- 1 Klicken Sie im Administratormodus auf die Registerkarte [Fax/Scan].
 - Informationen zum Anmelden im Administratormodus finden Sie unter "Im Administratormodus anmelden" auf Seite 12-10.
- 2 Klicken Sie auf [Kennungseingabe].
- 3 Geben Sie den Absendernamen ein und klicken Sie auf [Übernehmen].
 - Es können bis zu 8 Absendernamen registriert werden.
 - Es können maximal 40 Zeichen eingegeben werden.

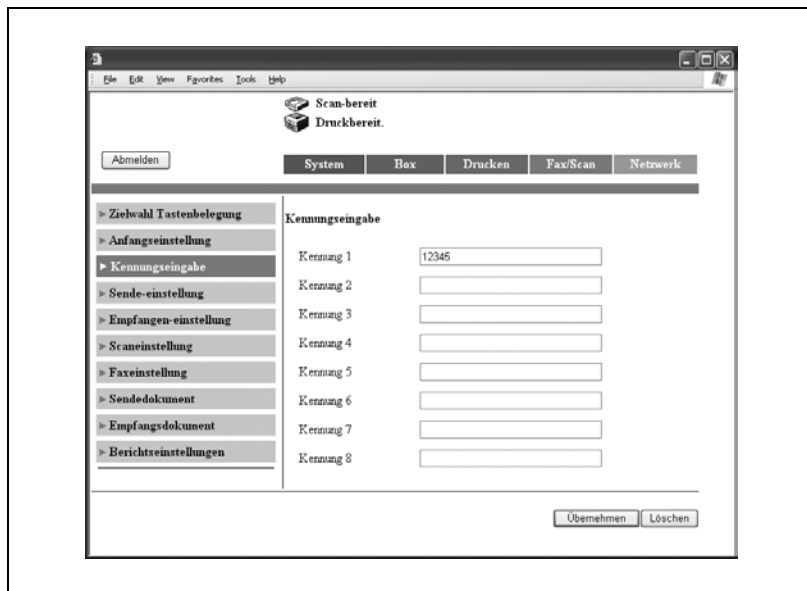

- 4 Klicken Sie auf [OK].

12.9 Sendeeinstellungen (Administratormodus)

Sendeeinstellungen

Sie können die Standardeinstellungen für die Übertragung angeben.

Folgende Einstellungen können festgelegt werden:

| Element | Beschreibung |
|----------------------|---|
| Qualität/Modus | |
| Standardauflösung | Geben Sie den Wert für die Standardauflösung an, auf den das System nach jedem Vorgang zurückgesetzt wird. |
| Standard Bild-dichte | Geben Sie den Wert für die Standardbildichte an, auf den das System nach jedem Vorgang zurückgesetzt wird. |
| Kommunikationsmodus | Geben Sie den Wert für den Standardkommunikationsmodus an, auf den das System nach jedem Vorgang zurückgesetzt wird. |
| Fax-Menü | |
| Senden | Wählen Sie die Übertragungsmethode aus. Speichersenden: Sendet die Daten, nachdem das gesamte Dokument gescannt wurde. Quick-Scan-Versand: Sendet das Dokument seitenweise. |
| Kennung auswählen | Wählen Sie den Absendernamen aus. |
| Rotation Senden | Geben Sie an, ob die Übertragung mit Bilddrehung nach Beendigung des Vorgangs zurückgesetzt werden soll. |
| 2-seitig senden | Geben Sie an, ob die Duplex-Übertragung nach Beendigung des Vorgangs zurückgesetzt werden soll. |
| Rand des Originals | Wählen Sie die Position des Dokumentenbinderands bei zweiseitigen Übertragungen aus. |

So geben Sie Sendeeinstellungen an

- 1 Klicken Sie im Administratormodus auf die Registerkarte [Fax/Scan].
 - Informationen zum Anmelden im Administratormodus finden Sie unter "Im Administratormodus anmelden" auf Seite 12-10.
- 2 Klicken Sie auf [Sendeeinstellung].
- 3 Geben Sie die einzelnen Elemente an und klicken Sie auf [Übernehmen].
 - Ausführliche Informationen hierzu finden Sie auf Seite 12-33.



Kommunikationsmodus

Hier aktivieren oder deaktivieren Sie individuelle Kommunikationsmodi.

Die deaktivierten Kommunikationsmodi werden in den Bildschirmen des Bedienfelds und in PageScope Web Connection nicht angezeigt.



Hinweis

Programmierte Zielwahltasten können auch dann für Übertragungen verwendet werden, wenn ein deaktivierter Kommunikationsmodus ausgewählt wurde.

So konfigurieren Sie Kommunikationsmodi

- 1 Klicken Sie im Administratormodus auf die Registerkarte [Fax/Scan].
- 2 Klicken Sie auf [Sendeeinstellungen] und anschließend auf [Kommunikationsmodus].
- 3 Wählen Sie für die einzelnen Kommunikationsmodi "Aktivieren" oder "Deaktivieren" aus und klicken Sie anschließend auf "Übernehmen".



12.10 Empfangseinstellungen (Administratormodus)

Geben Sie das Datum und die Uhrzeit für den Ausdruck eines Fax an, das empfangen wurde, während das System inaktiv war (Modus, bei dem nicht sofort gedruckt wird, selbst wenn ein Fax eingeht).

Faxe, die mitten in der Nacht eingehen, können sicher empfangen werden, indem die Zeiten eingeschränkt werden, zu denen sie ausgedruckt werden.

Folgende Einstellungen können festgelegt werden:

| Element | Beschreibung |
|------------------|---|
| Timer | Wählen Sie aus, ob ein Fax nicht direkt beim Empfang, sondern erst zu einer angegebenen Uhrzeit ausgedruckt werden soll. Ein: Druckt die empfangenen Faxe gemeinsam zum angegebenen Wochentag und zur angegebenen Uhrzeit. Geben Sie den Wochentag, die Startzeit und die Endzeit an. Aus: Faxe werden sofort beim Empfang ausgedruckt. |
| Anfang | Geben Sie die Uhrzeit an, zu der der Druck der empfangenen Faxe beginnt. |
| Ende | Geben Sie die Uhrzeit an, zu der der Druck der empfangenen Faxe endet. |
| Wochentag | Wählen Sie den Wochentag aus, an dem zur angegebenen Uhrzeit gedruckt werden soll. |
| Speicherkennwort | Geben Sie das vierstellige Kennwort an, das zum Drucken von Faxen verwendet werden soll, die außerhalb des angegebenen Zeitraums empfangen wurden. |



Hinweis

Ausführliche Informationen zum Eingeben eines Kennworts für das Drucken von Faxen finden Sie unter "Mit Speichersperre empfangene Faxe manuell drucken" auf Seite 11-45.

So geben Sie Empfangseinstellungen an

- 1 Klicken Sie im Administratormodus auf die Registerkarte [Fax/Scan].
 - Informationen zum Anmelden im Administratormodus finden Sie unter "Im Administratormodus anmelden" auf Seite 12-10.
- 2 Klicken Sie auf [Empfangeneinstellung].
- 3 Geben Sie die einzelnen Elemente an und klicken Sie auf [Übernehmen].



12.11 Faxeinstellung (Administratormodus)

Geben Sie die verwendeten Dienste an, z. B. das Wahlverfahren.

Empfangsfunktionen

Geben Sie an, wie das Fax empfangen und nach wievielen Rufzeichen der Anruf automatisch angenommen werden soll.

Folgende Einstellungen können festgelegt werden:

| Element | Beschreibung |
|------------------------------------|--|
| Empfangsmodus | Wählen Sie "Auto" oder "Manuell" als Empfangsmethode aus. Auto: Wählen Sie diese Einstellung aus, um den automatischen Empfang zu aktivieren. Manuell: Wählen Sie diese Einstellung aus, um den manuellen Empfang zu aktivieren. |
| Anzahl Rufsignale im Empfangsmodus | Geben Sie die Anzahl der Rufzeichen an, nach denen der Anruf automatisch angenommen wird. Die Anzahl der Rufzeichen kann von 1 bis 20 eingestellt werden. |



Details

Ist die Anzahl der Rufzeichen auf 10 oder mehr eingestellt, wird eventuell je nach Faxgerät des Absenders der Empfangsvorgang nicht abgeschlossen.

So geben Sie die Empfangsfunktionen an

- 1 Klicken Sie im Administratormodus auf die Registerkarte [Fax/Scan].
 - Informationen zum Anmelden im Administratormodus finden Sie unter "Im Administratormodus anmelden" auf Seite 12-10.
- 2 Klicken Sie auf [Empfangsfunktionen] unter "Faxeinstellung".
- 3 Geben Sie die verschiedenen Einstellungen an und klicken Sie auf [Übernehmen].

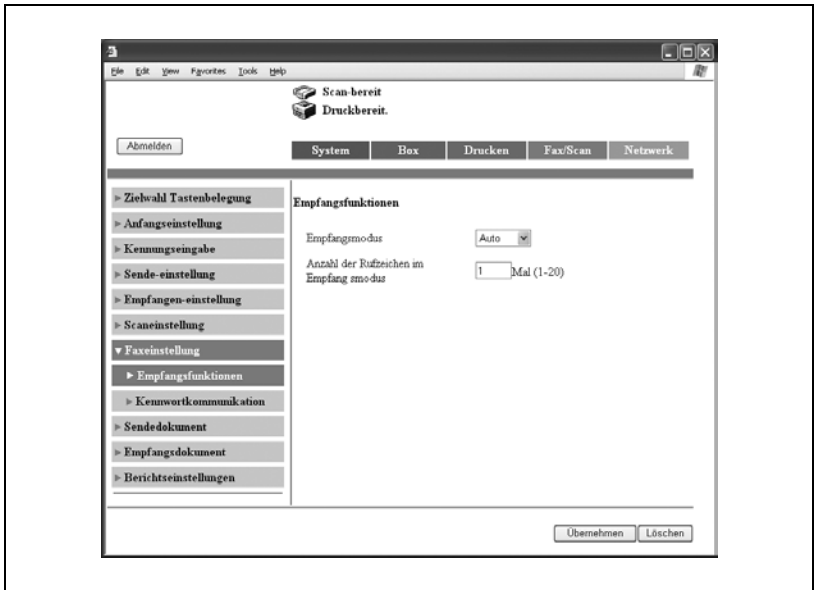

Kennwortkommunikation

Kennwortkommunikation (Kennwortübertragung und Kennwortempfang) ist eine Funktion, mit der Faxe nur gesendet und empfangen werden, wenn die zuvor auf dem Absender- und Empfängergerät festgelegten Kennwörter übereinstimmen. In diesem Abschnitt wird beschrieben, wie das Kommunikationskennwort für eine Kennwortübertragung angegeben wird.

Folgende Einstellungen können festgelegt werden:

| Element | Beschreibung |
|--------------------------------|--|
| Kennwort | Geben Sie das aktuelle Kommunikationskennwort als zweistellige Zahl ein. |
| Neues Kennwort | Geben Sie das neue Kommunikationskennwort als zweistellige Zahl ein. |
| Neues Kennwort erneut eingeben | Geben Sie das neue Kennwort zur Bestätigung erneut ein. |



Details

Verwenden Sie ein Kommunikationskennwort für Kennwortsende- und -empfangsvorgänge. Ausführliche Informationen finden Sie unter "Passwortübertragung" auf Seite 7-23 und "Passwortregistrierung zur Passwortkommunikation" auf Seite 8-3.

So geben Sie die Einstellungen für die Kennwortkommunikation an

- 1 Klicken Sie im Administratormodus auf die Registerkarte [Fax/Scan].
 - Informationen zum Anmelden im Administratormodus finden Sie unter "Im Administratormodus anmelden" auf Seite 12-10.
- 2 Klicken Sie auf [Kennwortkommunikation] unter "Faxeinstellung".
- 3 Geben Sie die verschiedenen Einstellungen an und klicken Sie auf [Übernehmen].



12.12 Empfangsdokument (Administratormodus)

Sie können die Methode zur Verarbeitung eines empfangenen Dokuments angeben.

Es gibt die folgenden drei Verarbeitungsmethoden:

- F-Code: Dieses System kann so eingerichtet werden, dass mit einem F-Code empfangene Dokumente auf bestimmte Weise gehandhabt werden.
- Verarbeitung der pro Leitung empfangenen Dokumente (Port): Die Verarbeitung eines empfangenen Dokuments, z. B. Drucken oder Weiterleiten, kann entsprechend der Leitung eingestellt werden, auf der das Dokument empfangen wurde.
- Verarbeitung aller anderen empfangenen Dokumente (Öffentliches Dokument): Geben Sie die Verarbeitungsmethode für Dokumente an, die auf einer anderen Leitung als Port empfangen wurden.

Mit "F-Code" können folgende Einstellungen angegeben werden:

| Element | Beschreibung |
|---------------------------------|--|
| F-Code | Geben Sie den F-Code an, mit dem die Dokumentverwaltung durchgeführt wird. |
| F-Code-Kennwort | Geben Sie das Kennwort für den F-Code an, mit dem die Dokumentverwaltung durchgeführt wird. |
| F-Code-Kennwort erneut eingeben | Geben Sie das Kennwort für den F-Code erneut ein. |
| Ferneingabeprüfung | Um die Anzeige basierend auf dem F-Code-Kennwort einzuschränken, wählen Sie "Ein" aus. |
| Empfangsdokumenteinstellungen | Wählen Sie aus, wie das mit dem angegebenen F-Code empfangene Dokument gehandhabt werden soll. Drucken: Wählen Sie diese Einstellung aus, um das Dokument zu drucken. Weiterleiten: Wählen Sie diese Einstellung aus, um die Daten an den angegebenen Empfänger weiterzuleiten. Drucken & Weiterleiten: Wählen Sie diese Einstellung aus, um das Dokument auszudrucken und an den angegebenen Empfänger weiterzuleiten. |
| Weiterleitungsziel | Geben Sie ein Ziel an, wenn "Empfangseinstellungen" auf "Weiterleiten" eingestellt ist. |

Unter "Port" können die folgenden Einstellungen angegeben werden:

| Element | Beschreibung |
|-------------------------------|---|
| Verteilungsbedingungen | Wählen Sie aus, ob das Dokument einer ausgewählten Leitung verarbeitet werden soll. Angegeben: Geben Sie das Speicher- und das Weiterleitungsziel für das empfangene Dokument an. Standard: Das empfangene Dokument wird nicht verarbeitet. |
| Empfangsdokumenteinstellungen | Wenn "Angegeben" unter "Verteilungsbedingungen" ausgewählt ist, wählen Sie die Verarbeitungsmethode für das empfangene Dokument aus. Weiterleiten: Leitet die Daten an das angegebene Ziel weiter. Drucken: Druckt das Dokument. Drucken & Weiterleiten: Druckt das Dokument und leitet es gleichzeitig an das angegebene Ziel weiter. |
| Weiterleitungsziel | Geben Sie das Ziel an, wenn "Weiterleiten" unter "Empfangsdokumenteinstellungen" ausgewählt wurde. Klicken Sie auf [Weiterleitungsziel auswählen], wählen Sie die Weiterleitungsadresse aus und klicken Sie auf [Übernehmen]. |

Unter "Alle weiteren Dokumente" können die folgenden Einstellungen vorgenommen werden:

| Element | Beschreibung |
|-------------------------------|---|
| Empfangsdokumenteinstellungen | Wenn "Angegeben" unter "Verteilungsbedingungen" ausgewählt ist, wählen Sie die Verarbeitungsmethode für das empfangene Dokument aus. In Speicher empfangen: Empfängt immer im Speicher. Weiterleiten: Leitet die Daten an das angegebene Ziel weiter. Drucken: Druckt das Dokument. Drucken & Weiterleiten: Druckt das Dokument und leitet es gleichzeitig an das angegebene Ziel weiter. |
| Weiterleitungsziel | Geben Sie das Ziel an, wenn "Weiterleiten" unter "Empfangsdokumenteinstellungen" ausgewählt wurde. Klicken Sie auf [Weiterleitungsziel auswählen], wählen Sie die Weiterleitungsadresse aus und klicken Sie auf [Übernehmen]. |



Hinweis

*Wenn mithilfe von Softwareschaltern festgelegt wurde, dass nur Faxes von bestimmten Absendern akzeptiert werden, kann das System nur über die unter "Port" festgelegte Leitung Dokumente empfangen.
Weitere Informationen zum Konfigurieren von Softwareschaltern finden Sie unter "Funktionen konfigurieren (Softwareschalter)" auf Seite 11-70.*

So geben Sie F-Code-Einstellungen an

- 1 Klicken Sie im Administratormodus auf die Registerkarte [Fax/Scan].
 - Informationen zum Anmelden im Administratormodus finden Sie unter "Im Administratormodus anmelden" auf Seite 12-10.
- 2 Klicken Sie auf [Empfangsdokument] und anschließend auf [F-Code].
- 3 Klicken Sie in eine F-Code-Zelle.
 - Wurde kein F-Code registriert, wird "---" angezeigt.



- 4 Geben Sie die verschiedenen Einstellungen an und klicken Sie auf [Übernehmen].
- Zum Ändern eines vorhandenen F-Code-Kennworts berühren Sie [Kennwort ändern].
 - Sie können mithilfe von Softwareschaltern festlegen, dass das System alle Faxe von Absendern zurückweist, die nicht den ausgewählten Kriterien entsprechen. Dabei können nur Einstellungen für "Netzwerk" festgelegt werden. Weitere Informationen zum Konfigurieren von Softwareschaltern finden Sie unter "Funktionen konfigurieren (Softwareschalter)" auf Seite 11-70.



So geben Sie die Verarbeitung empfangener Dokumente pro Leitung an

- 1 Klicken Sie im Administratormodus auf die Registerkarte [Fax/Scan].
 - Informationen zum Anmelden im Administratormodus finden Sie unter "Im Administratormodus anmelden" auf Seite 12-10.
- 2 Klicken Sie auf [Empfangsdokument] und anschließend auf [Port].
- 3 Klicken Sie auf einen Portnamen (G3).
 - Wird der optionale Fax Multi Line verwendet, können zwei öffentliche Telefonleitungen genutzt werden. Geben Sie Einstellungen für die beiden Ports an: "G3-1" (Port 1) und "G3-2" (Port 2).
 - Um Einstellungen für Dokumente anzugeben, die über das Netzwerk gesendet werden (z. B. Internet-Faxe), klicken Sie auf [Netzwerk].
 - Sie können mithilfe von Softwareschaltern festlegen, dass das System alle Faxe von Absendern zurückweist, die nicht den ausgewählten Kriterien entsprechen. Dabei können nur Einstellungen für "Netzwerk" festgelegt werden. Weitere Informationen zum Konfigurieren von Softwareschaltern finden Sie unter "Funktionen konfigurieren (Softwareschalter)" auf Seite 11-70.



- 4 Geben Sie die einzelnen Elemente an und klicken Sie auf [Übernehmen].
- Ausführliche Informationen hierzu finden Sie auf Seite 12-42.



So geben Sie die Verarbeitung anderer empfangener Dokumente an

- 1 Klicken Sie im Administratormodus auf die Registerkarte [Fax/Scan].
 - Informationen zum Anmelden im Administratormodus finden Sie unter "Im Administratormodus anmelden" auf Seite 12-10.
- 2 Klicken Sie auf [Empfangsdokument] und anschließend auf [Öffentliches Dokument].
- 3 Geben Sie die einzelnen Elemente an und klicken Sie auf [Übernehmen].
 - Ausführliche Informationen hierzu finden Sie auf Seite 12-42.



12.13 Berichtsausgabeeinstellungen (Administratormodus)

Sie können die Ausgabebedingungen für die Übertragungsergebnisberichte und die Kommunikationsberichte angeben.

Folgende Einstellungen können festgelegt werden:

| Element | Beschreibung |
|--|---|
| Empfangsbericht (eine Gegenstelle) | Wählen Sie aus, dass die Ausgabe des Ergebnisberichts an eine Gegenstelle gesendet werden soll. Ausgabe ein: Gibt den Report unabhängig von den Ergebnissen aus. Bei Sendefehler: Gibt den Bericht nur aus, wenn die Übertragung fehlschlägt. Ausgabe aus: Gibt den Report unabhängig von den Ergebnissen nie aus. |
| Empfangsbericht (mehrere Gegenstellen) | Wählen Sie aus, dass die Ausgabe des Ergebnisberichts an mehrere Gegenstellen gesendet werden soll. Ausgabe ein: Gibt den Report unabhängig von den Ergebnissen aus. Bei Sendefehler: Gibt den Bericht nur aus, wenn die Übertragung fehlschlägt. Ausgabe aus: Gibt den Report unabhängig von den Ergebnissen nie aus. |
| Journal | Wählen Sie den Kommunikationsbericht aus, der nach jeweils 50 Übertragungen ausgegeben wird. |



Details

Wurde für "Journal" die Einstellung "Ausgabe ein" ausgewählt, kann das Journal beim Ausdrucken zusätzlich als CSV-Datei ausgegeben und in einer E-Mail an den Administrator gesandt werden. Geben Sie zu diesem Zweck die E-Mail-Adresse des Administrators ein.

Weitere Informationen zum Eingeben der E-Mail-Adresse des Administrators finden Sie unter "System (Administratormodus)" auf Seite 12-25.

So geben Sie die Berichtsausgabeeinstellungen an

- 1 Klicken Sie im Administratormodus auf die Registerkarte [Fax/Scan].
 - Informationen zum Anmelden im Administratormodus finden Sie unter "Im Administratormodus anmelden" auf Seite 12-10.
- 2 Klicken Sie auf [Berichtseinstellungen].
- 3 Geben Sie die einzelnen Elemente an und klicken Sie auf [Übernehmen].
 - Ausführliche Informationen hierzu finden Sie auf Seite 12-49.

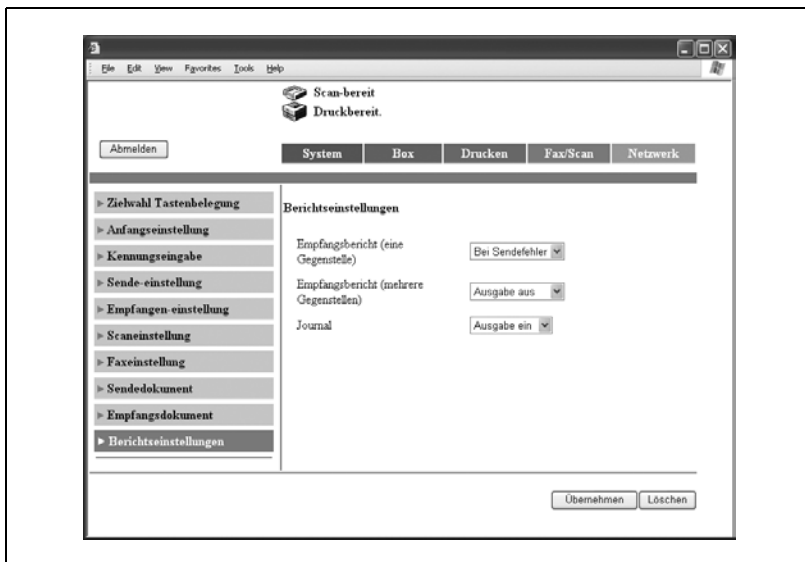

12.14 TCP/IP (Administratormodus)

Gibt die erforderlichen Einstellungen für die Nutzung dieses Systems über ein Netzwerk an.

Unter "TCP/IP" können die folgenden Einstellungen angegeben werden:

| Element | Beschreibung |
|---------------------------|---|
| TCP/IP [*] | Hier aktivieren oder deaktivieren Sie TCP/IP. |
| DHCP Konfiguration [*] | Geben Sie an, ob der DHCP-Server aktiviert (für automatische Erfassung der IP-Adresse) oder deaktiviert (zur Angabe einer festen IP-Adresse) werden soll. |
| IP-Adresse [*] | Geben Sie die IP-Adresse dieses Systems an. Geben Sie diese an, wenn unter "DHCP Konfiguration" die Einstellung "Deaktivieren" ausgewählt ist. |
| Subnet Mask [*] | Geben Sie die Subnetzmaske des Netzwerks ein, zu dem die Verbindung hergestellt werden soll. Geben Sie diese an, wenn unter "DHCP Konfiguration" die Einstellung "Deaktivieren" ausgewählt ist. |
| Gateway Adresse [*] | Geben Sie das Standardgateway des Netzwerks ein, zu dem die Verbindung hergestellt werden soll. Geben Sie diese an, wenn unter "DHCP Konfiguration" die Einstellung "Deaktivieren" ausgewählt ist. |
| RAW-Anschluss [*] | Hier legen Sie fest, ob eine Anschlussnummer für den Raw-Druck zur Verfügung steht. |
| RAW Anschlussnummer | Geben Sie die RAW-Anschlussnummer an. Geben Sie eine Anschlussnummer im Bereich von 1 bis 65535 ein. |
| Eigener Domänenname [*] | Geben Sie den Domännennamen dieses Systems an. Geben Sie diesen an, wenn Sie direkte Faxübertragungen über einen Mailserver durchführen. |
| Anschlussnummer [*] | Geben Sie hier eine Anschlussnummer zwischen 1 und 65535 für die Domäne des Systems ein. |
| DNS Konfiguration | Geben Sie "Yes" oder "No" für das DNS (Domain Name System) an. Geben Sie bei Verwendung eines DNS-Servers in einem Netzwerk "Yes" an. Wird im Netzwerk kein DNS-Server verwendet, geben Sie "No" an. |
| Hostname | Geben Sie den Hostnamen dieses Systems an. Fragen Sie den Netzwerkadministrator zu den erforderlichen Eingaben in diesen Feldern. Geben Sie diese an, wenn unter "DNS Konfiguration" die Einstellung "Yes" ausgewählt ist. |
| Domänenname | Geben Sie den Domännennamen des DNS-Servers ein. Fragen Sie den Netzwerkadministrator zu den erforderlichen Eingaben in diesen Feldern. Geben Sie diese an, wenn unter "DNS Konfiguration" die Einstellung "Yes" ausgewählt ist. |
| DNS-Serveradresse 1 bis 3 | Geben Sie die IP-Adressen des DNS-Servers ein. Fragen Sie den Netzwerkadministrator zu den erforderlichen Eingaben in diesen Feldern. Geben Sie diese an, wenn unter "DNS Konfiguration" die Einstellung "Yes" ausgewählt ist. |
| DNS-Abfragezeitlimit | Wählen Sie die Zeitspanne aus, nach der ein Zugriffsversuch auf den DNS-Server abgebrochen wird. Wählen Sie 20, 40, 80, 160, 320 oder 640 Sekunden aus. |
| SLP [*] | Hier aktivieren oder deaktivieren Sie SLP (Service Location Protocol). |
| LPD [*] | Hier aktivieren oder deaktivieren Sie LPD (Line Printer Daemon). |

**Hinweis**

Für die IP-Adresse und die DNS-Serveradresse können keine Adressen angegeben werden, die mit den Ziffern "0.", "127." oder "224." und höher beginnen.

**Vorsichtsmaßnahme**

Nach der Änderung von Einstellungen für Parameter, die mit einem Stern () gekennzeichnet sind, müssen Sie das System aus- und wieder einschalten.*

Warten Sie nach dem Ausschalten des Systems mittels Netzschalters mindestens zehn Sekunden, bevor Sie es wieder einschalten. Das System arbeitet eventuell nicht korrekt, wenn es nach dem Ausschalten sofort wieder eingeschaltet wird.

So geben Sie die TCP/IP-Einstellungen an

- 1 Klicken Sie im Administratormodus auf die Registerkarte [Netzwerk].
 - Informationen zum Anmelden im Administratormodus finden Sie unter "Im Administratormodus anmelden" auf Seite 12-10.
- 2 Klicken Sie auf [Allgemeine Einstellung] und anschließend auf [TCP/IP].
- 3 Geben Sie die einzelnen Elemente an und klicken Sie auf [Übernehmen].
 - Ausführliche Informationen hierzu finden Sie auf Seite 12-51.

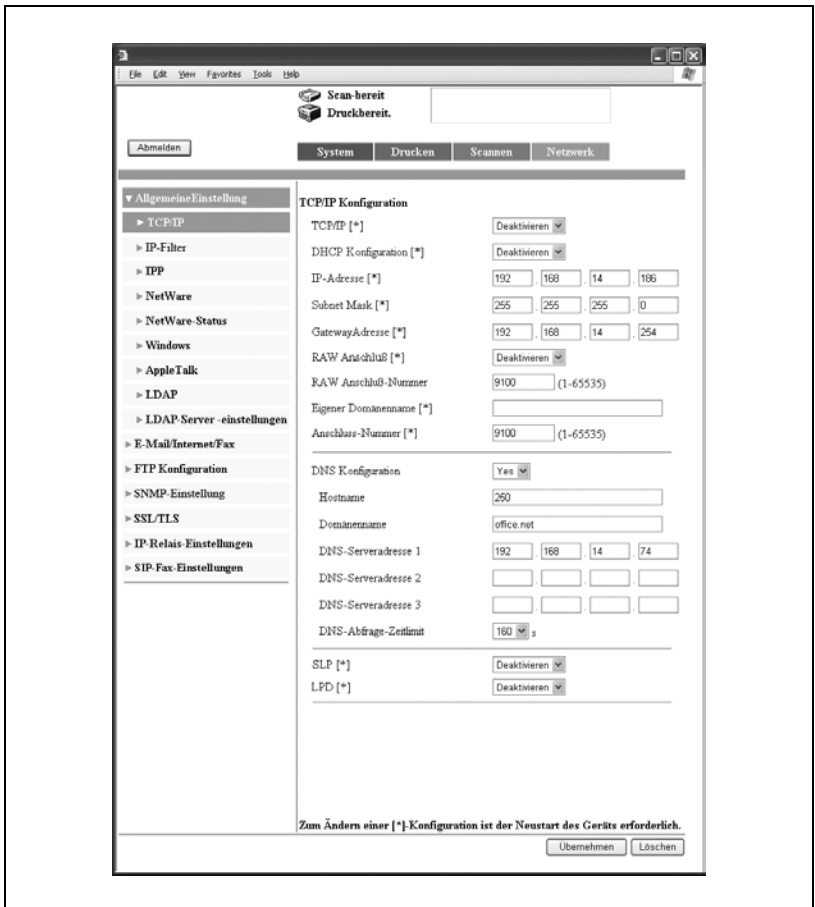

- 4 [*] Wurden die mit [*] gekennzeichneten Parameter geändert, müssen Sie das System aus- und wieder einschalten.

**Vorsichtsmaßnahme**

Warten Sie nach dem Ausschalten des Systems mittels Netzschalters mindestens zehn Sekunden, bevor Sie es wieder einschalten. Das System arbeitet eventuell nicht korrekt, wenn es nach dem Ausschalten sofort wieder eingeschaltet wird.

12.15 Mail/Internet-Fax (Administratormodus)

Sie können die Übertragungseinstellungen für Scannen an E-Mail und Internet-Fax angeben.

Folgende Einstellungen können festgelegt werden:

| Element | Beschreibung |
|--------------|---|
| POP3 | Geben Sie den POP3-Server zum Senden von Internet-Faxen an. Ausführliche Informationen finden Sie im Anwenderhandbuch [Netzwerk-Scanner]. |
| SMTP | Geben Sie den SMTP-Server zum Scannen an E-Mail an. Ausführliche Informationen finden Sie im Anwenderhandbuch [Netzwerk-Scanner]. |
| Betreff/Text | Geben Sie den Betreff und den Nachrichtentext für die Funktionen Scannen an E-Mail und Internet-Fax an. Ausführliche Informationen finden Sie im Anwenderhandbuch [Netzwerk-Scanner]. |
| Sonstige | Geben Sie alle anderen zugehörigen Sende- und Empfangseinstellungen an. |

Sonstige

| Element | Beschreibung |
|------------------------------------|--|
| Journal | Wählen Sie aus, ob der Empfänger über die Übertragungsergebnisse informiert werden soll. |
| Empfangs-dokument-Kopfzeilen-druck | Wählen Sie aus, ob der E-Mail-Header auf der ersten Seite des empfangenen Internet-Fax-Dokuments gedruckt werden soll. |
| Sendedokument- Text-einfügung | Text kann in die per Internet-Fax oder mit Scannen an E-Mail gesendeten Dokumente eingefügt werden. No: Kein Text wird eingefügt. Für Scannen an E-Mail wird fester Text eingefügt, selbst wenn "No" ausgewählt ist. Standard: Fügt den festgelegten Text ein, der vorab auf dem System gespeichert wurde. Benutzerdefiniert: Frei eingegebener Text kann eingefügt werden. |
| Gateway Senden | Wählen Sie aus, ob Gateway-Übertragungen erlaubt oder verboten sind. Erlauben Sie Gateway-Übertragungen, wenn dieses System als Relay-Maschine beim direkten Faxen oder im IP-Relay-Betrieb genutzt werden soll. |



Details

Ausführliche Informationen zum IP-Relay-Betrieb finden Sie im Anwenderhandbuch [Erweiterter Scanbetrieb].

So geben Sie sonstige Einstellungen an

- 1 Klicken Sie im Administratormodus auf die Registerkarte [Netzwerk].
 - Informationen zum Anmelden im Administratormodus finden Sie unter "Im Administratormodus anmelden" auf Seite 12-10.
- 2 Klicken Sie auf [E-Mail/Internet/Fax] und anschließend auf [Sonstige].
- 3 Geben Sie die einzelnen Elemente an und klicken Sie auf [Übernehmen].
 - Ausführliche Informationen hierzu finden Sie auf Seite 12-55.

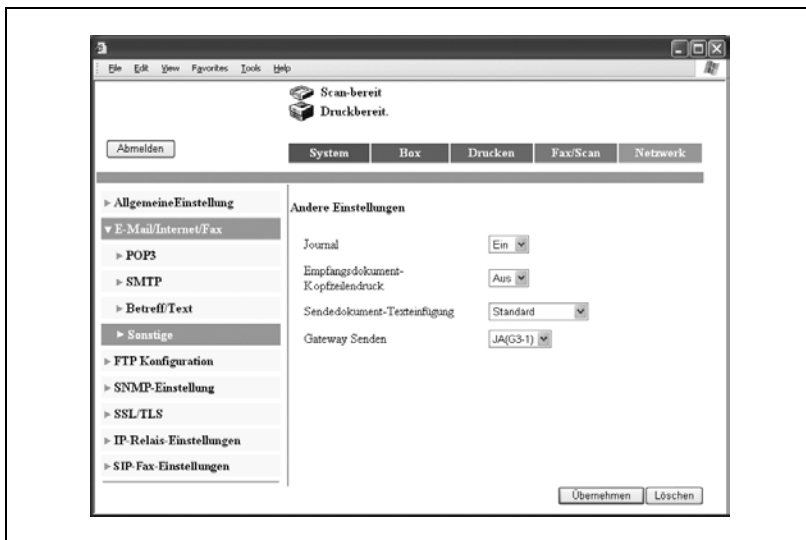

- 4 Klicken Sie auf [OK].

13

Berichte und Listen im Überblick

13 Berichte und Listen im Überblick

13.1 Sendeeinstellungen überprüfen

Mit dem Sendebereich können Dokumentnummern, Sendezeiten, Übertragungsdauer, Gegenstelle, Modus, Anzahl der abgeschlossenen Übertragungen, Sendeergebnisse und andere Informationen geprüft werden.



Hinweis

Ausführliche Informationen zum Ändern der Berichtseinstellungen finden Sie im Anwenderhandbuch [Kopieren]. Ausführliche Informationen zur Verwendung von PageScope Web Connection finden Sie unter "Einstellungen über PageScope Web Connection angeben" auf Seite 12-3.

So geben Sie das Sendejournal aus

- 1 Drücken Sie die Taste [Bediener/Zähler].



- 2 Berühren Sie [Listendruck].

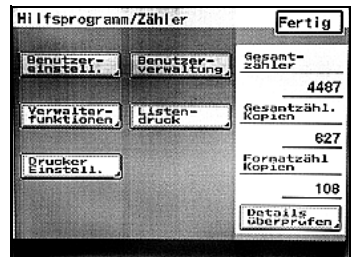

- 3 Berühren Sie [Sendebericht].
Der Sendeb Bericht wird ausgedruckt.

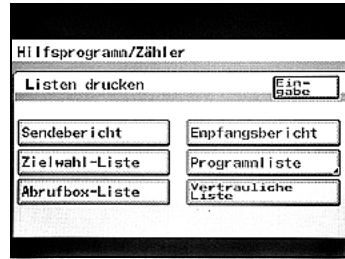

Berichtsdetails

The screenshot displays a report titled 'Sendeb Bericht' (Page 1 of 1). The report header includes the date '(Die) Sep 8 2005 19:49' and the user 'Sales'. The main content is a table with the following columns: Dokumentnr, Send, Startdat, Dauer, Gegenstation, Modus, Seiten, Ergeb, Konto, and Forw. Below the table, there is a 'Gesamt' section with a bar chart and a label 'Objekt' with callouts 3 through 8.

| Dokumentnr | Send | Startdat | Dauer | Gegenstation | Modus | Seiten | Ergeb | Konto | Forw |
|-------------|------------|----------|-------|---------------|-------|--------|-------|-------|-------|
| 7500000-000 | JUN1018:03 | | | 12345678 | GS | 1 | 0 | BUSY | Sales |
| 7500000-001 | JUN1018:04 | | | 12345678 | GS | 1 | 0 | BUSY | Sales |
| 7500000-002 | JUN1018:08 | | 1' | | BR | 1 | - | INTER | |
| 7500000-004 | JUN1018:13 | | 23 | 3 | ECM | 2 | 1 | OK | |
| 7500000-003 | JUN1018:14 | | | 001P12345678 | GS | 1 | 0 | BUSY | |
| 7500000-006 | JUN1018:18 | | 1' | TORVO | GS | 1 | 0 | INTER | |
| 7500000-005 | JUN1018:20 | | | 3PPP123456789 | GS | 1 | 0 | BUSY | |
| 7500000-007 | JUN1018:24 | | 23 | NewYork | GS | 2 | 1 | OK | |
| 7500000-008 | JUN1018:25 | | 23 | 3 | GS | 2 | 1 | OK | Sales |
| 7500000-009 | JUN1018:31 | | 23 | Boston | GS | 2 | 1 | OK | |

Gesamt

Objekt: 3, 4, 5, 6, 7, 8

| Nr. | Element | Beschreibung |
|-----|--------------------------------|---|
| 1 | Absendername | Zeigt den Namen und die Nummer des Absenders an. |
| 2 | Berichtausgabedatum | Zeigt das Datum an, an dem der Bericht gedruckt wurde. |
| 3 | Modus | Zeigt den Übertragungsmodus an. Folgende Angaben sind möglich: BR: Rundsendeübertragung ECM: ECM-Modus G3: G3-Modus |
| 4 | Übertragungsfunktion | Zeigt ein Symbol für die verwendete Übertragungsfunktion an. C: Vertrauliche Box-Übertragung B: Stapelübertragung P: Abrufübertragung I: Individuelle Anmeldung F: Weiterleitung Leer: Allgemeine Übertragung (außer den oben aufgeführten Funktionen) |
| 5 | Verwendeter Port | Zeigt den für die Übertragung verwendeten Port an. 1: Port 1 2: Port 2 Leer: Nur ein Port vorhanden |
| 6 | Anzahl der übertragenen Seiten | Zeigt der Anzahl der übertragenen Dokumentseiten an. |
| 7 | Übertragungsergebnisse | Zeigt die Übertragungsergebnisse an. Folgende Angaben sind möglich: OK: Erfolgreich übertragen BUSY: Gegenstelle war besetzt. NO ANS: Empfänger konnte das Fax nicht empfangen oder Anruf wurde nicht angenommen. INTERR: Übertragung wurde unterbrochen. F.MEM: Speicher war voll. NG: Übertragung an alle Empfänger fehlgeschlagen. PT.DEL: Übertragung an einige Empfänger fehlgeschlagen. IMG NG: Die Übertragungsqualität ist schlecht oder die Übertragung wurde vorzeitig abgebrochen. |
| 8 | Konto | Zeigt den Namen des authentifizierten Benutzers oder Kontos an. |

13.2 Empfangseinstellungen prüfen

Mit dem Empfangsbericht können Dokumentnummern, Empfangszeiten, Übertragungsdauer, Gegenstelle, Modus, Anzahl empfangener Seiten, Übertragungsergebnisse und andere Informationen geprüft werden.

So geben Sie das Empfangsjournal aus

- 1 Drücken Sie die Taste [Bediener/Zähler].



- 2 Berühren Sie [Listendruck].

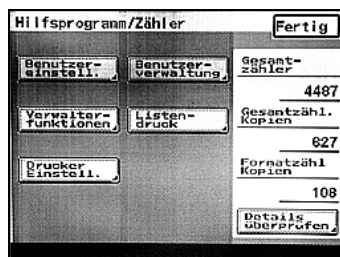

- 3 Berühren Sie [Empfangsbericht].
Der Empfangsbericht wird ausgedruckt.

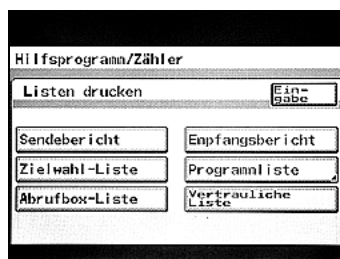

Berichtsdetails

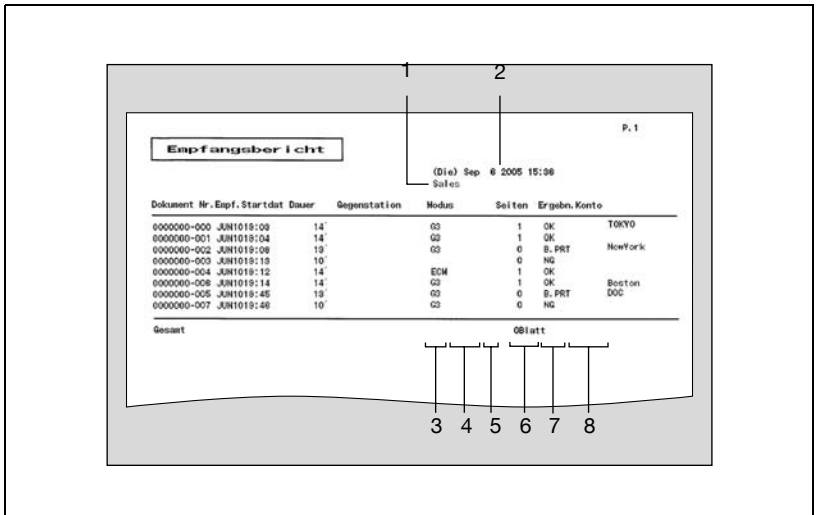

| Nr. | Element | Beschreibung |
|-----|------------------------------|---|
| 1 | Absendername | Zeigt den Namen und die Adresse des Absenders an. |
| 2 | Berichtsausgabedatum | Zeigt das Datum an, an dem der Bericht gedruckt wurde. |
| 3 | Modus | Zeigt den Übertragungsmodus an. Folgende Angaben sind möglich: BR: Rundsendeübertragung ECM: ECM-Modus G3: G3-Modus |
| 4 | Empfangsfunktion | Zeigt ein Symbol für die verwendete Empfangsfunktion an. C: Vertrauliche Box-Übertragung P: Abrufübertragung F: Weiterleitung Leer: Allgemeine Übertragung (außer den oben aufgeführten Funktionen) |
| 5 | Verwendeter Port | Zeigt den für die Übertragung verwendeten Port an. 1: Port 1 2: Port 2 Leer: Nur ein Port vorhanden |
| 6 | Anzahl der gedruckten Seiten | Zeigt die Anzahl gedruckten Seiten an. |

| Nr. | Element | Beschreibung |
|-----|------------------------|---|
| 7 | Übertragungsergebnisse | Zeigt die Übertragungsergebnisse an. Folgende Angaben sind möglich: OK: Erfolgreich empfangen BUSY: Gegenstelle war besetzt. NO ANS: Empfänger konnte das Fax nicht empfangen oder Anruf wurde nicht angenommen. INTERR: Übertragung wurde unterbrochen. F.MEM: Speicher war voll. NG: Die Übertragung ist fehlgeschlagen. IMG NG: Die Übertragungsqualität ist schlecht oder die Übertragung wurde vorzeitig abgebrochen. B. PRT: Das Fax wird gedruckt. |
| 8 | Konto | Zeigt den Namen des authentifizierten Benutzers oder Kontos an. |

13.3 In Zielwahltasten registrierte Angaben prüfen

Die in Zielwahltasten registrierten Gegenstellen können zur Überprüfung ausgegeben werden.

So geben Sie Zielwahl-Listen aus

- 1 Drücken Sie die Taste [Bediener/Zähler].

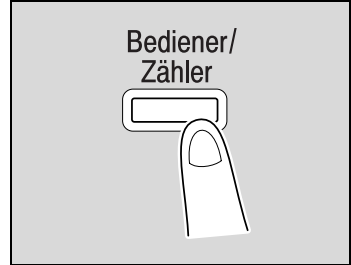

- 2 Berühren Sie [Listendruck].

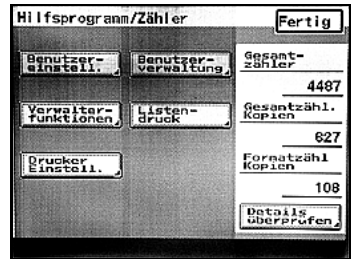

- 3 Berühren Sie [Zielwahl-Liste].
Die Zielwahl-Liste wird ausgedruckt.

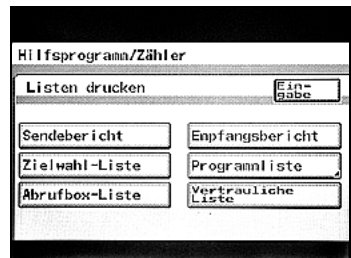

Listendetails

The screenshot shows a window titled 'Zielwahl Liste' with a header 'P.1'. Below the header is a date and time stamp: '(Die) Sep 6 2005 15:28' and 'Sales'. The main content is a table with the following data:

| INDEX | Nr. | Gegenstationsname | Komm. Modus | Informationen zur Gegenstation |
|---------|------|-------------------|-------------|--------------------------------|
| Index 1 | #000 | TOKYO | G3-1 | 123456 |
| Index 1 | #001 | OSAKA | G3-1 | 1234567 |
| Index 1 | #002 | NAGOYA | PC (E-Mail) | lbd |
| Index 1 | #003 | FUKUOKA | InternetFAX | user01@test.local |
| Index 1 | #005 | Sales 1 | G3-1 | 0123456789: (F-000E)12345 |
| Index 1 | #006 | ted | HQD | TEST |

Callout 1 points to the 'Absendernummer' (index) column. Callout 2 points to the 'Date' and 'Time' header. Callout 3 points to the 'Komm. Modus' (communication mode) column.

| Nr. | Element | Beschreibung |
|-----|----------------------|--|
| 1 | Absendernummer | Zeigt den Namen und die Nummer des Absenders an. |
| 2 | Berichtsausgabedatum | Zeigt das Datum an, an dem der Bericht gedruckt wurde. |
| 3 | Kommunikationsmodus | Zeigt den registrierten Übertragungsmodus an. Folgende Angaben sind möglich: G3: An ein G3-Fax senden G3-1: An G3-Fax von Anschluss/Port 1 senden (optional) G3-2: An G3-Fax von Anschluss/Port 2 senden (optional) |

13.4 In Faxprogrammen registrierte Angaben prüfen

Der Inhalt der in Zielwahlprogrammen (Faxprogrammen) registrierten Sendeeinstellungen wird in Form einer Liste zur Überprüfung ausgegeben.

Programmliste

- 1 Drücken Sie die Taste [Bediener/Zähler].



- 2 Berühren Sie [Listendruck].

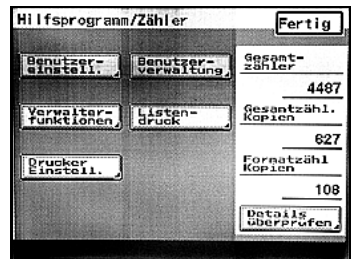

- 3 Wählen Sie [Programmliste].

- 4 Wählen Sie die Faxprogramm taste aus, zu der Sie die Liste ausdrucken wollen.

Die Faxprogrammliste wird ausgedruckt.

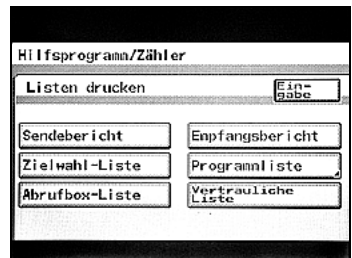

Listendetails

| <div style="text-align: right;">P. 1</div> <div style="text-align: center; border: 1px solid black; padding: 2px;"> Liste der Programmeinstellungen </div> | | | | | | | | | | | | | | | | | | | | | | | |
|---|-----------------|-----------------------|-----------------|--|-----------------|-----------------------|-----------------|-----|-----------------|-----|-----------------|-----|-----------------|-----|-----------------|------|---------|------|-------|--|--|--|--|
| | | | | (Dia) Sep 6 2005 15:37 12345 | | | | | | | | | | | | | | | | | | | |
| Programmname : Report01 Index : Index 1 Programmtyp : TX | | | | | | | | | | | | | | | | | | | | | | | |
| Ausw. Kennung: 1(Sales Q) Betreff : Kein Antwort E-Mail: Kein Dateiname : Kein Bildqualität : Standard Zoofaktor : Auto-Zoom Bilddrehung : Aus Sendepriorität: Aus Sendekennwort: Aus Stapelanzahl: Aus Bildseit.Send: Ein(Rand:Auto Direkt:Auto) | | | | | | | | | | | | | | | | | | | | | | | |
| | | Zielbenachtrg. : Kein | | Bildlichte : <input type="checkbox"/> <input type="checkbox"/> <input type="checkbox"/> <input type="checkbox"/> | | Stempel : OPTION | | | | | | | | | | | | | | | | | |
| | | Ziell : Aus | | Originalgröße : Auto-Erkenn | | Sendebereich : STAND. | | | | | | | | | | | | | | | | | |
| | | Timer-Einstel. : Aus | | Gegenst.einfüg. : Aus | | Fernkopie : Aus | | | | | | | | | | | | | | | | | |
| | | Direkt Senden : Aus | | Interv.Sammelüb: Aus | | | | | | | | | | | | | | | | | | | |
| <table border="1" style="width: 100%; border-collapse: collapse;"> <thead> <tr> <th style="text-align: left;">Nr.</th> <th style="text-align: left;">Gegenstat.-Name</th> <th style="text-align: left;">Nr.</th> <th style="text-align: left;">Gegenstat.-Name</th> <th style="text-align: left;">Nr.</th> <th style="text-align: left;">Gegenstat.-Name</th> <th style="text-align: left;">Nr.</th> <th style="text-align: left;">Gegenstat.-Name</th> </tr> </thead> <tbody> <tr> <td>0000</td> <td>NewYork</td> <td>0001</td> <td>OSAKA</td> <td></td> <td></td> <td></td> <td></td> </tr> </tbody> </table> | | | | | | | | Nr. | Gegenstat.-Name | Nr. | Gegenstat.-Name | Nr. | Gegenstat.-Name | Nr. | Gegenstat.-Name | 0000 | NewYork | 0001 | OSAKA | | | | |
| Nr. | Gegenstat.-Name | Nr. | Gegenstat.-Name | Nr. | Gegenstat.-Name | Nr. | Gegenstat.-Name | | | | | | | | | | | | | | | | |
| 0000 | NewYork | 0001 | OSAKA | | | | | | | | | | | | | | | | | | | | |

13.5 In Abrufboxen registrierten Text prüfen

Text, der in Abrufboxen registriert ist, kann zur Überprüfung ausgegeben werden.



Details

Ausführliche Informationen zu den Abrufboxen finden Sie unter "Dokumente in Abrufboxen speichern" auf Seite 7-31, "Dokumente aus Abrufboxen abrufen" auf Seite 8-4 und "Abrufboxen einrichten" auf Seite 10-29.

So geben Sie die Abrufbox-Liste aus

- 1 Drücken Sie die Taste [Bediener/Zähler].



- 2 Berühren Sie [Listendruck].

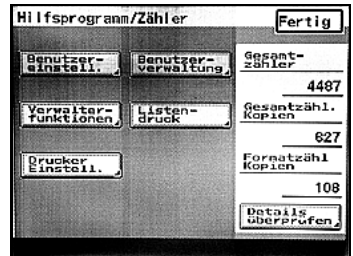

- 3 Berühren Sie [Abrufbox-Liste].

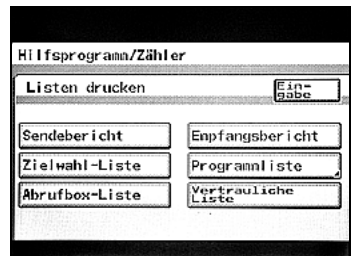

Die Abrufbox-Liste wird ausgedruckt.

Abrufliste P. 1

(Die) Sep 6 2005 15:38
12845

| Nr. | F-CODE | Titel | Datum bestätig. Seitenkonto |
|-----|--------|-----------|-----------------------------|
| 1 | 128458 | Sales Gr. | |
| 2 | | | |
| 3 | | | |
| 4 | | | |
| 5 | | | |
| 6 | | | |
| 7 | | | |
| 8 | | | |

13.6 In vertraulichen Mailboxen registrierte Inhalte prüfen

Sie können die in vertraulichen Mailboxen registrierten Inhalte in einer Liste ausgeben.



Details

Ausführliche Informationen zu den Abrufboxen finden Sie unter "Dokumente in Abrufboxen speichern" auf Seite 7-31, "Dokumente aus Abrufboxen abrufen" auf Seite 8-4 und "Abrufboxen einrichten" auf Seite 10-29.

So geben Sie die vertrauliche Liste aus

- 1 Drücken Sie die Taste [Bediener/Zähler].



- 2 Berühren Sie [Listendruck].

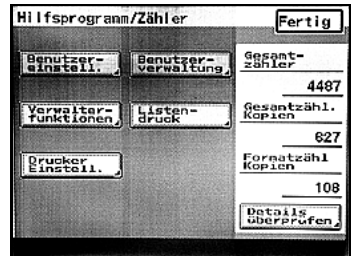

- 3 Berühren Sie [Vertrauliche Liste].
Die vertrauliche Liste wird ausgedruckt.

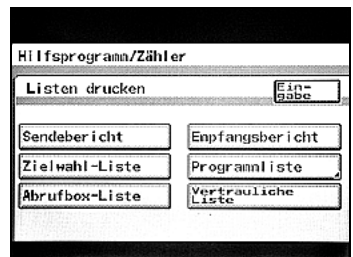

Listendetails

Vertrauliche Liste

P. 1

(Di) Sep 6 2005 15:38
12345

| Vertr. Box | F=000E | Empf. Kontrolle |
|------------|--------|-----------------|
| box01 | 12345 | Aus |

13.7 Einstellungen verschiedener Funktionen überprüfen

Ist die Kontenverwaltung angegeben, können Listen der Kontoinformationen für die einzelnen Konten ausgedruckt werden.



Hinweis

Die Kostenstellenlisten können nur angezeigt werden, wenn Sie sich mit dem Verwaltercode angemeldet haben.

So geben Sie Kostenstellenlisten aus

- 1 Drücken Sie die Taste [Bediener/Zähler] und wechseln Sie in den Administratormodus.
 - Ausführliche Informationen zum Wechseln in den Administratormodus finden Sie unter "So legen Sie den Verwaltercode fest" auf Seite 11-20.
- 2 Berühren Sie [Administrator 1].
- 3 Berühren Sie [Listendruck].

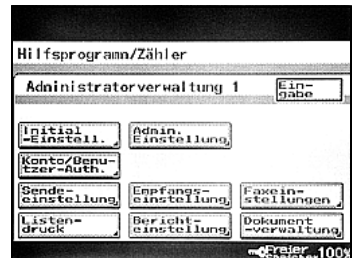

- 4 Berühren Sie [Liste der Einstellungen].
Die Kontoliste wird gedruckt.

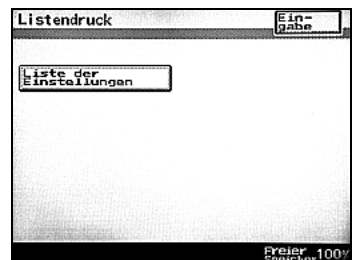

Listendetails

Die Liste der angegebenen Einstellungen kann angezeigt werden.

Das Kennwort wird mit "*****" maskiert dargestellt.

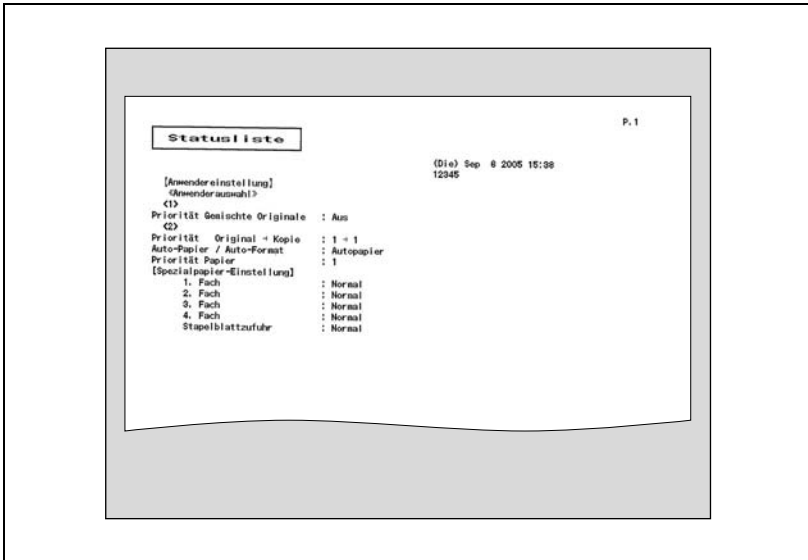

14

Anhang

14 Anhang

14.1 Texteingabe

In diesem Abschnitt erhalten Sie nähere Informationen zum Gebrauch der auf dem Touch Display angezeigten Tastatur, mit deren Hilfe Sie Kennwörter und Text zum Einprogrammieren von Zielwahltasten eingeben können. Über die Tastatur können auch Ziffern eingegeben werden.

Nachfolgend wird beschrieben, wie Sie Zeichen im Bildschirm "Benutzername" eingeben, wenn Sie Benutzer für die Benutzerauthentifizierung registrieren.

So geben Sie Text ein

- Berühren Sie auf der dargestellten Tastatur die Schaltfläche mit dem gewünschten Zeichen.
 - Über die Tastatur können auch Ziffern eingegeben werden.
 - Zum Eingeben von Großbuchstaben berühren Sie [Groß].
 - Um den Großschreibemodus zu beenden, berühren Sie erneut [Groß].



Hinweis

Um die Texteingabe zu stornieren, berühren Sie [Abbruch].

Soll der gesamte eingegebene Text gelöscht werden, drücken Sie die Löschtaste [C].

**Details**

Um zwischen der Eingabe von Buchstaben und Sonderzeichen zu wechseln, berühren Sie die Schaltfläche zum Ändern des Eingabemodus.

Um ein Zeichen des eingegebenen Texts zu ändern, berühren Sie [←] oder [→], um den Cursor zu dem zu löschenden Zeichen zu bewegen. Berühren Sie [Lös.] und geben Sie dann den gewünschten Buchstaben bzw. die gewünschte Ziffer ein.

Sie können über die Softwareschalter einstellen, wie Zeichen gelöscht werden. Weitere Informationen zum Konfigurieren von Softwareschaltern finden Sie unter "Funktionen konfigurieren (Softwareschalter)" auf Seite 11-70.

Wurden mehr Zeichen als zulässig eingegeben, wird das letzte Zeichen durch das zuletzt eingegebene Zeichen ersetzt.

Liste der verfügbaren Zeichen

| Komm. | Verfügbare Zeichen |
|---|---|
| Alphanumerische Zeichen/ Sonderzeichen | ABCDEFGHIJKLMNOPQRSTUVWXYZabcdefghijklmnopqrstuvwxyz [_(Space)!"#\$\$%&'()+,-./:;<=>?@[_{}]*~0123456789 |

14.2 Ersetzen des Sendestempels

Ersetzen Sie den Sendestempel folgendermaßen, wenn der Stempelabdruck hell wird.



Hinweis

Eine optionale Stempereinheit ist erforderlich.

Der Sendestempel ist austauschbar. Sie können ihn von Ihrem Händler oder Kundendienstvertreter erwerben.

Sendestempel austauschen

- 1 Ziehen Sie den Hebel für die Papiereinzugsabdeckung und öffnen Sie die Abdeckung.

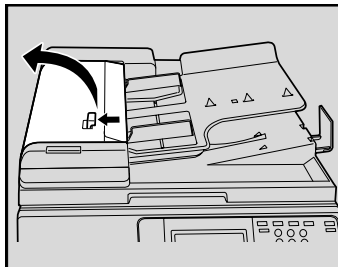

- 2 Ziehen Sie den Hebel für die Papierführung und öffnen Sie die Führung.

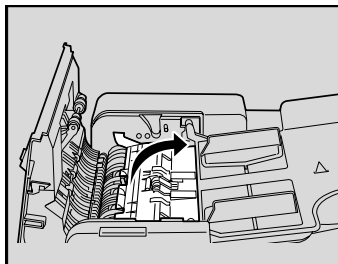

- 3** Nehmen Sie den Sendestempel heraus.

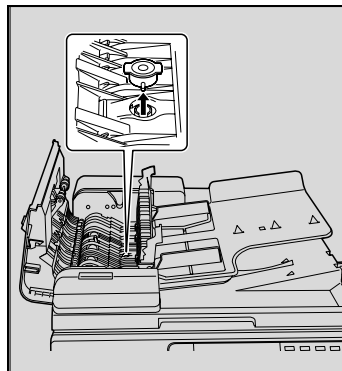

- 4** Setzen Sie den neuen Sendestempel ein.
ein.

Richten Sie den Zapfen am Stempel mit der Kerbe im System aus und führen Sie dann den Stempel ein.

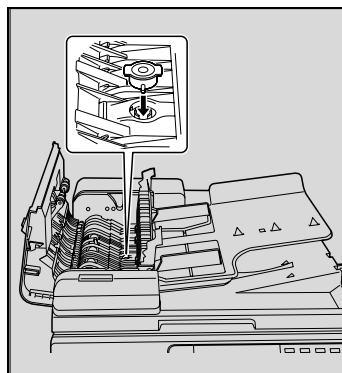

- 5** Schließen Sie die Führung und die Abdeckung.

14.3 Faxbegriffe

In diesem Abschnitt werden die allgemein für die Faxkommunikation verwendeten Begriffe erläutert.

Möglicherweise wird auch auf Begriffe eingegangen, die nicht auf diesem System verfügbar sind.

| Begriff | | Beschreibung |
|---------|-----------------------|--|
| Zahlen | 2 auf 1 senden | Mit dieser Funktion werden zwei Seiten zu einer Seite zusammengefasst und als eine übergroße Seite übertragen. |
| A | Abruf | Sendet ein im Systemspeicher abgelegtes Fax, wenn der Abrufbefehl des Empfängers eintrifft. |
| | Abrufbox | Mit dieser Funktion veröffentlichen bzw. speichern Sie Dokumente zum Lesen oder Herunterladen mittels Faxabruf. |
| | Absender | Der Name dieses Systems, der aus beliebigen alphanumerischen und Sonderzeichen bestehen kann. Dieser wird beim Empfänger oben auf der ersten übertragenen Seite ausgegeben. |
| | Absenderinformationen | Umfasst Informationen wie z. B. Übertragungsdatum, Name, Telefonnummer und Seitennummer, die bei der Faxübertragung ganz am Anfang des übertragenen Dokuments gedruckt werden. |
| | Adressbuch | Die im Adressbuch gespeicherten Kurzwahlnummern können Sie anhand des Empfängernamens suchen und anwählen. |
| | Auflösung | Je höher die Auflösung eines Dokuments ist, desto länger dauert die Übertragung. Wählen Sie eine geeignete Auflösung auf. |
| B | bps | Abkürzung für "bit per second" (bit/s). Diese Maßeinheit für Datenübertragungen bezeichnet die Datenmenge, die in einer Sekunde übertragen wird. |
| | Buch senden | Mit dieser Funktion erzeugen Sie von den beiden gegenüberliegenden Seiten eines geöffneten Buchs oder Katalogs zwei separate Seiten. |

| Begriff | | Beschreibung |
|---------|------------------------------|---|
| E | ECM (Error Correction Mode) | Dabei handelt es sich um den Fehlerkorrekturmodus (Error Correction Mode) für G3-Übertragungen. Dabei wird während der Übertragung durch Kommunikation mit der Gegenstelle überprüft, ob die Übertragung ordnungsgemäß durchgeführt wird. Andernfalls werden die Daten erneut übertragen. Wird vom Zielgerät ECM unterstützt, erfolgt die Übertragung mithilfe von ECM, sofern Sie die Verwendung von ECM nicht ausgeschlossen haben. |
| | Einlesen | Optisches Einscannen eines Dokuments und Speichern des Scans als Bild. |
| | Einstellung Orig.-Größe | Mit dieser Funktion bestimmen Sie das Papierformat des zu sendenden Dokuments. Normalerweise wird das Originalbild auf das Papierformat im Zielgerät verkleinert, wenn dieses Format kleiner als das Originalformat ist. Mithilfe dieser Funktionen können Sie alternativ auch einen Teil der Originalseite ohne Verkleinerung ausdrucken. |
| | Erneute Übertragung | Mit dieser Funktion wählen Sie Dokumente aus, die nicht erfolgreich übertragen wurden. Diese Dokumente werden im Speicher abgelegt und können entweder erneut an das gleiche oder ein anderes Ziel übertragen werden. |
| | Ersatzübertragung | Mit dieser Funktion können empfangene Dokumente, die darauf warten, mithilfe des Bedienfelds ausgedruckt zu werden, an ein Faxgerät übertragen werden. Die Ersatzübertragung steht zur Verfügung, wenn der Faxbildschirm angezeigt wird und der Betrieb aufgrund von Papiermangel oder Papierstau unterbrochen ist. |
| | Ersatzweiser Speicherempfang | Mithilfe dieser Funktion werden empfangene Dokumente automatisch im Speicher abgelegt, wenn sie wegen fehlenden Papiers nicht ausgedruckt werden können. |
| | Express-Speicherübertragung | Bei dieser Methode wird die Faxübertragung gestartet, sobald die erste Seite eingescannt ist. Auf diese Weise können umfangreiche Dokumente ohne Speicherprobleme übertragen werden. |
| F | Faxkennung (Fax-ID) | Dabei handelt es sich um einen Code, der die Identifikation durch die Faxgegenstelle ermöglicht. In der Regel wird die Faxnummer (Telefonnummer) als Kennung gespeichert. |
| | F-Code | Bestimmt die Verwendung von Unteradressen gemäß dem durch die ITU-T definierten Standard T.30*. Bei Faxübertragungen können Sie auch bei Modellen unterschiedlicher Hersteller verschiedene F-Code-Funktionen verwenden, sofern die Geräte F-Codes unterstützen. Beim vorliegenden System werden F-Codes für Abrufboxen, Relayanforderungen, vertrauliche Übertragungen und die Übertragung von Kennungen verwendet. (* Ein Übertragungsstandard) |

| Begriff | | Beschreibung |
|---------|--------------------------|---|
| G | G3 | Ein von der ITU-T definierter Faxübertragungsstandard. Neben G3 existiert auch noch der G4-Standard. Dabei wird G3 gegenwärtig am häufigsten verwendet. |
| | Gemischte Originale | Mit dieser Funktion können Sie Dokumentenseiten mit unterschiedlichen Formaten in einem einzigen Durchlauf senden. |
| | Gesamtseitenzahl angeben | Mit dieser Funktion können Sie bei Express-Speicherübertragungen die Gesamtseitenzahl auf jede Faxseite drucken. Auf diese Weise kann der Empfänger erkennen, ob er alle Seiten erhalten hat. (Bei der Speicherübertragung wird die Gesamtseitenzahl automatisch hinzugefügt.) |
| | Gruppieren | Fasst mehrere Kurzwahlnummern zusammen. Diese Funktion eignet sich besonders, wenn Sie häufig Dokumente an mehrere Empfänger übertragen oder den Abrufempfang nutzen. Eine Gruppe kann bis zu 500 Kurzwahlnummern enthalten. |
| H | Horizontales Scannen | Die horizontale Richtung beim Einscannen des Originals. |
| K | Kennwort-Senden | Wird zum Senden von Faxen mit Kennwort verwendet. Der Absender muss mit dem Fax das Kennwort senden, das für den Empfang in geschlossenen Netzen bzw. Bereichen festgelegt wurde (wenn diese Empfängeroption ausgewählt wurde). |
| | Kurzwahlnummer | Dies ist eine Funktion, um häufig angewählte Faxnummern zu speichern. Wenn Sie beim Speichern auch den Empfängernamen und ein Suchzeichen eingeben, können Sie den Empfänger ins Adressbuch eintragen. Bis zu 500 verkürzte Faxnummern (000-499) können als Kurzwahlnummern gespeichert werden. |
| M | Manuelle Übertragung | Dabei können Sie beim Senden von Dokumenten direkt auf den Status des Empfangsgeräts reagieren. |
| O | Original mit Z-Faltung | Mit dieser Funktion bestimmen Sie vor dem Einscannen und Senden das Format eines Dokuments. Einige Faxgeräte erkennen das Format bei gefalteten Dokumenten nicht. Diese Funktion ist nur dann verfügbar, wenn das Original mithilfe des Originaleinzugs eingelesen wird. |
| P | Pause | Wählt in bestimmten Intervallen. Wenn Sie die Taste einmal berühren, wird ein Intervall von einer Sekunde eingerichtet. |
| | Programm | Ermöglicht das Speichern häufig benutzter Faxnummern und Eingabesequenzen. Auf diese Weise können Sie später durch Berühren der entsprechenden Programmtaste (in der Kurzwahlliste) ein Ziel auswählen oder eine Abfolge von Eingaben ausführen. |

| Begriff | | Beschreibung |
|---------|--------------------------|---|
| R | Rahmen löschen | Mit dieser Funktion werden dunkle Streifen entfernt, die beim Einscannen entstehen, wenn es sich beim Original um ein Buch handelt oder wenn bei geöffnetem Original-einzug eingescannt wird. |
| | Relaystation | Das Faxgerät, das aufgrund einer Relayanforderung des ursprünglichen Absenders Dokumente an mehrere Stationen weiterleitet. |
| | Relayübertragung | Mit dieser Funktion senden Sie ein Fax an mehrer Empfänger mithilfe eines anderen Faxgeräts, einer so genannten Relaystation. Auf diese Weise können Sie Kommunikationskosten einsparen, wenn sich das Relaygerät und die Endgeräte am selben Standort befindet, der wiederum von Ihrem Standort weit entfernt ist. |
| | Reservierungsübertragung | Reserviert die nächste Übertragung während eine Übertragung oder ein Druckjob ausgeführt wird. |
| | Rundsenden | Übertragen eines Fax an mehrere Empfänger in einem einzigen Vorgang. |
| S | Sammelübertragung | Dient der automatischen Übertragung mehrerer Dokumente mit gleichen Übertragungseinstellungen, wie z. B. Empfänger, Übertragungszeit, Speicherübertragung und Auflösung, in einem einzigen Übertragungsvorgang. |
| | SG3 (Super G3) | Dieser G3-Kommunikationsmodus erfüllt die Anforderungen des ITU-T-Standards V.34. Er bietet höhere Übertragungsraten (maximal 33.400 bps) als normale G3-Übertragungen. |
| | Speicher | Dient dem Speichern von Daten. Er wird für die Kommunikation und zum Speichern von Dokumenten verwendet. |
| | Speicher voll | Dieser Status tritt auf, wenn der Speicher für Faxe beim Speichern empfangener Dokumente voll ist. |
| | Speicherempfang | Mit dieser Funktion können Sie empfangene Dokumente speichern und zu einem späteren Zeitpunkt ausdrucken. |
| | Speicher-Senden | Bei dieser Methode werden vor der Übertragung zunächst alle Seiten eingescannt und im Speicher zwischengelagert. Dabei wird das Dokument automatisch mit der Gesamtzeitzahl versehen und die erste Seite wird auf dem Sendebericht abgebildet. Bei sehr vielen Seiten oder bei Originalbildern mit hoher Auflösung können aufgrund der großen Datenmenge Speicherprobleme auftreten. |
| U | Ursprünglicher Absender | Die auf dem Fax enthaltenen Informationen für das Senden des Dokuments an mehrere Ziele. |

| Begriff | | Beschreibung |
|---------|----------------------------|--|
| Ü | Überkopf | Mit dieser Funktion können Sie den geeigneten Bindungsstil bei der Übertragung doppelseitiger Dokumente (Blätter, die auf beiden Seiten bedruckt sind) festlegen. Anhand des von Ihnen gewählten Bindungsstils werden die Seiten eines doppelseitigen Dokuments entsprechend der Bindung (oben/unten oder links/rechts) gelesen. |
| | Überlange Originale | Ermöglicht das Übertragen von Seiten, die länger als 420 mm/16,5 Zoll sind (beim Format 11 × 17). Wenn Sie ein solches Dokument senden, ohne die Einstellung für überlange Originale auszuwählen, tritt ein Papierstau auf. Bei ausgewählter Einstellung können Sie Seiten mit bis zu 800 mm Länge übertragen. |
| | Übersee-Übertrag. | Für internationale Übertragungen. Bei Übersee-Übertragungen wird eine niedrigere Baudrate verwendet. Verwenden Sie diesen Modus, wenn Sie ein Fax an einen Standort mit schlechteren Kommunikationsbedingungen senden, selbst wenn sich dieser Standort im Inland befindet. |
| | Übertragungsraten | Bezeichnet die Übertragungsraten des im System integrierten Modems. Es sind hohe Übertragungsgeschwindigkeiten von 33.600 bps möglich. Auswahl von Übersee-Übertragungen möglich. Für internationale Übertragungen. Bei Übersee-Übertragungen wird eine niedrigere Baudrate verwendet. Verwenden Sie diesen Modus, wenn Sie ein Fax an einen Standort mit schlechteren Kommunikationsbedingungen senden, selbst wenn sich dieser Standort im Inland befindet. Die Übertragung erfolgt dann mit rauschunempfindlichen 7200 oder 4800 bps. |
| | Übertragungszeit | Die zum Senden eines Fax benötigte Zeit. Je höher die Auflösung eines Dokuments, desto länger dauert die Übertragung. |
| V | V.34 | Der Kommunikationsstandard für Super-G3-Faxverbindungen. Möglicherweise kann keine Super-G3-Verbindung hergestellt werden, wenn der Empfänger oder Sender über eine Nebenstellenanlage angeschlossen ist. |
| | Vertikales Scannen | Die vertikale Richtung beim Einscannen des Originals. |
| | Vertrauliche Übertragungen | Ermöglichen das austauschen privater Informationen mit bestimmten Personen. Vertraulich übertragene Dokumente werden nicht sofort ausgedruckt, sondern in der vertraulichen Box des Empfängers gespeichert. Nach Eingabe des Kennworts kann der Empfänger das empfangene Dokument ausdrucken. |
| W | Wählmethode | Es gibt zwei Methoden: Tonwahl und Impulswahl. |
| | Wahlwiederholung | Die Nummer desselben Ziels erneut wählen. Dabei kann die Nummer mithilfe automatischer Wahlwiederholung angewählt werden oder durch manuelle Wahlwiederholung. |
| | Werkseinstellungen | Dies sind die bei Auslieferung des Systems voreingestellten Werte und Einstellungen. Im Bedienerprogramm können Sie einige dieser Standardwerte ändern. In der Regel sollten Sie die häufig verwendeten Einstellungen als Standardeinstellungen konfigurieren. |

| Begriff | | Beschreibung |
|----------------|------------------------------|---|
| Z | Zeitversetztes Senden | Mit dieser Funktion geben Sie den Zeitpunkt für die Übertragung an. Sie können Telefonkosten einsparen, indem Sie für die Übertragung eine Zeit innerhalb eines günstigeren Tarifzeitraums auswählen (z. B. nach Mitternacht oder am frühen Morgen). |
| | Zusammengefasste Übertragung | Mit dieser Funktion werden für einen bestimmten Empfänger bereitgehaltene (reservierte) Dokumente gemeinsam mit einem neu reservierten Dokument übertragen, wenn die Einstellungen der gespeicherten und des neuen Dokuments, wie z. B. Speicherübertragung und Auflösung, übereinstimmen. Dabei können max. fünf Dokumente nacheinander versandt werden. |

14.4 Index

2auf1 7-13

A

Abrufboxen 7-26, 7-31, 10-29,
11-16

Abrufbox-Liste 13-13

Abrufempfang 9-6

Abrufsenden 9-3

Absender 11-35

Absendername 11-29

ADF 3-5

Administratormodus 12-10

Administratorverwaltung 11-20

Administratorverwaltung 1 11-21,
11-22

Administratorverwaltung 2 11-21

Administrator-
Weiterleitung 11-55, 11-89

Akus. Signal b. Ab. 11-19

Anmelden 12-10

Anrufe blockieren 11-94

Anzahl der Rufsignale 11-48

Anzahl Rufsignale im
Empfangsmodus 11-49

Ausgabefach 11-15

Auswahl der Kennung 11-39

Automatischer Empfang 4-3

B

Baudrate 10-11

Bedienereinstellung 11-17

Bedienerprogramm 11-3, 11-13

Bedienfeld 2-7

Beidseitig scannen 7-14, 11-35,
11-39

Benutzerauthentifizierung 2-18,
12-7

Bilddichte 3-13

Bit 11-70

Blockwahl 3-38

D

Direktes Faxen 7-35

Displayvoreinstellung 11-17

Dokumentverwaltung 11-22, 11-57,
12-42

Druckeinstell. 11-19, 11-45

E

Eigene Rufnummer 11-22, 11-25

Eigener Domain Name 11-23, 11-66

Eigener Name 11-22, 12-31

Einrichtung für erste Nutzung 2-10

Einstellung Fax 10-3, 11-16

Einstellungen für
Berichtausgabe 11-22, 11-52,
12-49

E-Mail 12-55

E-Mail/Fax-Eingabe nicht verfügbar
11-22

Empfänger 3-20

Empfänger überprüfen 3-33, 11-90

Empfangsbericht 13-6

Empfangseinstellung 11-22, 11-40,
12-36

Empfangseinstellungen 11-57

Empfangsjob 3-44

Empfangsmodus 11-48, 11-49

Exportieren 12-27

Externes Telefon 3-36

F

FAX Menü 7-3

FAX/Kopie,
Bildschirm 2-15

Fax/Scan, Taste 2-8

Faxbildschirm *2-13*
Faxeinheit *2-5*
FaxEinstellungen *11-22, 12-38*
Faxpriorität *4-3*
Faxprogramm *11-16*
F-Codes *7-25, 10-9*
Fehlermeldungen *5-6*
Fehlersuche *5-3*
Fernkopie *7-24, 7-27*

G

Gateway
Senden *11-23, 11-68, 12-55*
Geschlossenes Netzwerk *7-23*

H

Hauptanschl *11-26*
HEX *11-70*
Hörerwahl *2-13*

I

Importieren *12-29*
Index *10-17, 11-16, 12-15*
Internet-Fax *12-55*

J

Jobliste *3-43*

K

Kennung *11-38*
Kennungseingabe *11-22, 12-32*
Kennwortkommunikation *11-50*
Kennwort-Senden *11-50*
Kommunikationsmodus *11-35, 11-37*
Kontoverfolgung *2-18*

L

Leitung überwachen *11-19*
Liste der Einstellungen *13-17*
Liste der
Registrierungsinformationen und
Parameter *11-3*
Listendruck *11-22, 13-3, 13-17*

M

Manuelle Übertragung *3-36*
Manuelle Wahl *2-13, 3-20*
Manueller Empfang *4-3*
Mehrere Gegenstellen *3-29*

N

Nebenstellenanlage *11-26*
Nur-Telefon-Modus *4-3*

P

PageScope Web Connection *12-3*
Passwort
Speichersperre *11-40, 11-43*
Passwort-Empfang *8-3, 11-50*
Pause *3-20, 10-7*
Port 1 *2-5*
Port 2 *2-5*
Priorität *11-15*
Priorität Senden *7-17*
Programm *3-25, 10-20, 12-21*
Programmliste *13-11*

Q

Qualität *3-11*
Qualität & Verkl. *3-10*
Qualität/Modus *11-35*
Quick-Scan-Versand *11-38*

R

Rotation Senden *7-16, 11-35, 11-39*

Rundsenden *3-29*

S

Sendebericht *7-11, 11-52, 11-53, 11-54, 13-3*

Sendeeinstellung *11-22, 11-35, 12-33*

Sendeeinstellungen *3-10*

Senden *11-35*

Software-Schalter *11-23, 11-70*

Softwareschalter *11-70*

Speicherlöscherbericht *11-76*

Speicher-Senden *11-38*

Speichersperre
Zeit *11-41*

Speichersperre EIN/AUS *11-41*

Sperre AUS *11-45*

Sperre EIN *11-45*

Spezialkennzeichen *3-33*

Sprache für Kommunikation *11-24*

Standard Bilddichte *11-35, 11-36*

Standardauflösung *11-35, 11-36*

Start, Taste *2-8*

Stempel *7-20, 14-6*

Stempeleinheit *2-6*

Stopp, Taste *2-8*

Stoppen *3-42*

Suchen *3-27*

Systemanforderungen *12-5*

T

TCP/IP *12-51*

Technische Daten *6-3*

Ton *3-20, 10-7*

Touch Display *2-7*

Ü

Überprüfen, Empfänger *3-33*

Übersee *3-21, 10-7*

Übertragung *4-6*

Übertragungsjob *3-44*

V

Verkleinerung/Bereich *3-14*

Vertrauliche Box,
Empfang *7-28, 8-7*

Vertrauliche Box, Übertragung
7-26, 7-28

Vertrauliche
Boxen *10-33, 11-16, 11-46*

Vertrauliche Liste *13-15*

Verwaltercode *11-20*

Vorlagenglas *3-6*

W

Wählmethode *11-27*

Weiterleitung *11-55, 11-57, 11-89*

Z

Zeiteinstellung *7-18, 11-40, 11-41*
Zielwahl *2-13, 3-23, 10-5, 11-16, 12-16*

Zielwahlliste *13-9*

Zugriff *12-6*

Zurück *8-4*